

cecotec

ESSENTIALVITA ADJUST WHITE
ESSENTIALVITA ADJUST BLACK

Соковитискач для цитрусових/Соковыжималка для
цитрусовых/Citrus juicer



Посібник користувача
Руководство пользователя
Instruction manual

ІНСТРУКЦІЇ З ПРАВИЛ ТЕХНІКИ БЕЗПЕКИ

Перед використанням пристрою уважно прочитайте ці інструкції. Збережіть цей посібник для подальшого використання або для нових користувачів.

- Під час використання приладу необхідно суворо дотримуватися всіх інструкцій з безпеки.
- Переконайтеся, що напруга в електромережі відповідає напрузі, зазначеній на табличці з характеристиками приладу.
- Не занурюйте шнур, вилку або будь-яку незнімну частину приладу у воду чи іншу рідину та не допускайте потрапляння води на електричні з'єднання. Перед тим як вставляти вилку в розетку або вмикати прилад, переконайтеся, що ваші руки сухі.
- Ніколи не занурюйте прилад у воду. Не торкайтеся води!
- Регулярно перевіряйте шнур живлення на наявність видимих пошкоджень. Якщо шнур пошкоджений, його необхідно відремонтувати в офіційному сервісному центрі Secotec, щоб уникнути небезпеки.
- Не використовуйте соковитискач, якщо шнур, вилка або корпус пошкоджені, а також якщо прилад працює неправильно, падав або був будь-яким чином пошкоджений.
- Не перекручуйте, не згинайте, не тягніть і не пошкоджуйте шнур живлення. Захищайте його від гострих країв і джерел тепла. Не допускайте контакту шнура з гарячими поверхнями. Не дозволяйте шнуру звисати з краю робочої поверхні або стільниці.

- Прилад не призначений для керування за допомогою зовнішнього таймера або окремої системи дистанційного керування.
- Вимикайте прилад і відключайте його від електромережі, коли він не використовується, у разі несправності та перед очищенням. Витягуйте вилку, тримаючись за неї, а не за шнур.
- Цей прилад призначений лише для побутового використання і не призначений для використання в барах, ресторанах, фермерських господарствах, готелях, мотелях чи офісах.
- Не використовуйте прилад на відкритому повітрі.
- Не використовуйте аксесуари, які не рекомендовані компанією Secotec, оскільки це може призвести до травм або пошкоджень.
- Прилад не призначений для використання дітьми. Тримайте прилад і його шнур живлення в недоступному для дітей місці. Діти не повинні гратися з приладом.
- Не дозволяйте дітям користуватися приладом без нагляду.
- Цей прилад можуть використовувати діти віком від 8 років, а також особи з обмеженими фізичними, сенсорними чи розумовими можливостями або з недостатнім досвідом і знаннями, за умови, що вони перебувають під наглядом або отримали інструкції щодо безпечного використання приладу та розуміють можливі ризики.

- Наглядайте за дітьми, щоб запобігти їхній грі з приладом. Особливо уважний нагляд потрібен, коли прилад використовується поруч із дітьми. Тримайте прилад і його шнур живлення в недоступному для дітей віком до 8 років місці.
- Неправильне або неналежне використання може бути небезпечним як для пристрою, так і для користувача. Використовуйте прилад лише за призначенням, описаним у цьому посібнику.
- Розміщуйте соковитискач на сухій, рівній і стійкій поверхні.
- Уникайте використання приладу в таких умовах:
 - На або поблизу газових чи електричних плит, у розігрітих духовках або біля відкритого вогню.
 - На м'яких поверхнях (таких як килими) або там, де прилад може перекинутися під час використання.
 - На відкритому повітрі або в місцях із підвищеною вологістю.
- Вимикайте прилад і відключайте його від електромережі перед заміною аксесуарів або частин, що рухаються під час роботи.
- Не використовуйте прилад довше 15 секунд поспіль або більше ніж 10 циклів. Робіть паузу 15 секунд між використаннями.
- Не залишайте прилад без нагляду, коли він підключений до мережі. Вимикайте його після використання або коли виходите з приміщення.

- Для забезпечення правильної роботи пристрою очищення та технічне обслуговування слід виконувати відповідно до цього посібника. Перед переміщенням і очищенням вимкніть прилад і відключіть його від мережі.
- Очищення та технічне обслуговування не повинні виконуватися дітьми.
- Цей прилад призначений для м'яких фруктів. Використання з твердими фруктами може призвести до його пошкодження.
- Виробник не несе відповідальності за будь-які пошкодження або травми, що виникли внаслідок неправильного використання або недотримання цього посібника.

1. ЕЛЕМЕНТИ ТА КОМПОНЕНТИ

1. Захисна кришка від пилу
2. Великий конус для віджиму
3. Малий конус для віджиму
4. Фільтр
5. Сито для м'якоті
6. Контейнер
7. Основа

ПРИМІТКА:

Зображення в цьому посібнику є схематичними і можуть не повністю відповідати реальному виробу.

2. ПЕРЕД ПЕРШИМ ВИКОРИСТАННЯМ

Цей пристрій упакований таким чином, щоб захистити його під час транспортування. Вийміть пристрій з коробки та видаліть усі пакувальні матеріали. Ви можете зберегти оригінальну коробку та інші елементи пакування в безпечному місці. Це допоможе запобігти пошкодженню виробу під час транспортування в майбутньому. Якщо оригінальну упаковку утилізовано, переконайтеся, що всі пакувальні матеріали перероблені належним чином.

- Переконайтеся, що всі деталі та компоненти наявні та в хорошому стані. Якщо щось відсутнє або пошкоджене, негайно зверніться до офіційної служби технічної підтримки Secotec.

- Пластикова упаковка може становити небезпеку удушення для немовлят і маленьких дітей. Тримайте всі пакувальні матеріали поза їхньою досяжністю.

- Повністю розмотайте шнур живлення та перевірте його на пошкодження. Не використовуйте пристрій, якщо він сам або його шнур пошкоджені чи працюють неналежним чином. У разі виявлення пошкоджень зверніться до служби технічної підтримки Secotec.

- Очищуйте виріб відповідно до розділу «Очищення та обслуговування».

- Переконайтеся, що ви прочитали та зрозуміли всі інструкції та попередження в цьому посібнику. Зверніть особливу увагу на інструкції з правил техніки безпеки на попередніх сторінках.

3. ЕКСПЛУАТАЦІЯ

1. Підключіть шнур живлення (закріплений на основі пристрою) та зніміть прозору кришку.
2. Цей виріб оснащений двома конусами для віджиму, встановленими один на одному за допомогою системи кріплення (мал. 2):
 - а. Якщо ви хочете віджимати дрібні citrusові, такі як лимони, використовуйте малий конус. Для цього потягніть великий конус, щоб зняти його.
 - б. Якщо ви хочете віджимати великі citrusові, використовуйте великий конус, встановивши його поверх малого.
3. Розріжте citrusові навпіл і притисніть одну половину до конуса соковитискача. Конус автоматично почне обертатися. Повторюйте процес стільки разів, скільки потрібно. Соковитискач має двосторонню систему обертання, яка змінює напрямок щоразу при натисканні, щоб максимально витиснути сік.
4. Тримайте контейнер за ручку однією рукою та перелийте сік в іншу ємність.
5. Фільтр для м'якоті дозволяє регулювати її кількість. Поверніть регулятор, щоб отримати більше або менше м'якоті.

4. ОЧИЩЕННЯ ТА ОБСЛУГОВУВАННЯ

- Від'єднайте пристрій від мережі та зніміть фільтр і конуси для віджиму.
- Утримуйте основу соковитискача однією рукою та поверніть контейнер проти годинникової стрілки, щоб від'єднати його від основи.
- Промийте всі знімні частини (крім основи) мильною водою.
- Протріть основу соковитискача вологою тканиною, щоб видалити залишки фруктів. Не занурюйте основу у воду.
- Після висихання встановіть прозору кришку та зберігайте пристрій у прохолодному, сухому місці.
- Важливо ретельно очищати фільтр для м'якоті після кожного використання. Він складається з двох знімних частин (верхньої та нижньої). Їх необхідно спочатку роз'єднати. Після очищення перед складанням покладіть верхню частину вниз, а нижню — зверху. Коли обидві частини вирівняні, зафіксуйте їх разом.

5. ТЕХНІЧНІ ХАРАКТЕРИСТИКИ

Виріб: EssentialVita Adjust Білий/ EssentialVita Adjust Чорний

Артикул: 04147 / 04148

Потужність: 40 Вт

Напруга та частота: 220–240 В~, 50/60 Гц

Технічні характеристики можуть змінюватися без попередження для покращення якості виробу.

Виготовлено в Китаї | Розроблено в Іспанії

6. УТИЛІЗАЦІЯ СТАРИХ ЕЛЕКТРИЧНИХ ТА ЕЛЕКТРОННИХ ПРИЛАДІВ



Цей символ означає, що відповідно до чинних норм вироб та/або батареї слід утилізувати окремо від побутових відходів. Коли цей виріб досягне кінця свого терміну служби, необхідно утилізувати елементи живлення/батареї/акумулятори та передати їх до пункту збору, визначеного місцевими органами влади.

Споживачі повинні звернутися до місцевих органів влади або продавця для отримання інформації щодо правильної утилізації старих приладів та/або їхніх батарей. Дотримання цих рекомендацій допоможе захистити довкілля.

7. ТЕХНІЧНА ПІДТРИМКА ТА ГАРАНТІЯ

Компанія Cecotec несе відповідальність перед кінцевим користувачем або споживачем за будь-яку невідповідність, що існувала на момент передачі виробу, відповідно до умов, положень і строків, встановлених чинним законодавством.

Рекомендується, щоб ремонт здійснювався кваліфікованими спеціалістами.

Якщо у будь-який момент у вас виникнуть проблеми з виробом або запитання, звертайтеся до офіційної служби технічної підтримки Cecotec за телефоном: +34 963 210 728.

8. АВТОРСЬКЕ ПРАВО

Права інтелектуальної власності на тексти цього посібника належать компанії CECOTEC INNOVACIONES, S.L. Усі права захищені.

Зміст цієї публікації не може бути повністю або частково відтворений, збережений у системі зберігання даних, переданий або розповсюджений будь-якими засобами (електронними, механічними, шляхом копіювання, запису або іншими) без попереднього дозволу CECOTEC INNOVACIONES, S.L.

ИНСТРУКЦИИ ПО ТЕХНИКЕ БЕЗОПАСНОСТИ

Перед использованием устройства внимательно прочтите эти инструкции. Сохраните это руководство для дальнейшего использования или для новых пользователей.

- При использовании устройства необходимо строго соблюдать все инструкции по безопасности.
- Убедитесь, что напряжение в электросети соответствует напряжению, указанному на табличке с характеристиками устройства.
- Не погружайте шнур, вилку или любую несъемную часть прибора в воду или другую жидкость и не допускайте попадания воды на электрические соединения. Перед тем как вставить вилку в розетку или включить прибор, убедитесь, что ваши руки сухие.
- Никогда не погружайте прибор в воду. Не прикасайтесь к воде!
- Регулярно проверяйте шнур питания на наличие видимых повреждений. Если шнур поврежден, его необходимо отремонтировать в официальном сервисном центре Secotec, чтобы избежать опасности.
- Не используйте соковыжималку, если шнур, вилка или корпус повреждены, а также если прибор работает некорректно, падал или был каким-либо образом поврежден.
- Не перекручивайте, не сгибайте, не тяните и не повреждайте шнур питания. Защищайте его от острых краев и источников тепла. Не допускайте контакта шнура с горячими поверхностями. Не позволяйте шнуру свисать с края рабочей поверхности или столешницы.

- Прибор не предназначен для управления с помощью внешнего таймера или отдельной системы дистанционного управления.
- Выключайте прибор и отключайте его от электросети, когда он не используется, в случае неисправности и перед очисткой. Вынимайте вилку, держась за нее, а не за шнур.
- Данный прибор предназначен исключительно для бытового использования и не предназначен для использования в барах, ресторанах, фермерских хозяйствах, гостиницах, мотелях или офисах.
- Не используйте прибор на открытом воздухе.
- Не используйте аксессуары, не рекомендованные компанией Secotec, так как это может привести к травмам или повреждениям.
- Прибор не предназначен для использования детьми. Храните прибор и его шнур питания в недоступном для детей месте. Дети не должны играть с прибором.
- Не позволяйте детям пользоваться прибором без присмотра.
- Данный прибор могут использовать дети в возрасте от 8 лет, а также лица с ограниченными физическими, сенсорными или умственными способностями, или с недостаточным опытом и знаниями, при условии, что они находятся под присмотром или получили инструкции по безопасному использованию прибора и понимают возможные риски.

- Следите за детьми, чтобы они не играли с прибором. Особенно внимательный надзор необходим, когда прибор используется рядом с детьми. Держите прибор и его шнур питания в недоступном для детей в возрасте до 8 лет месте.
- Неправильное или ненадлежащее использование может быть опасным как для устройства, так и для пользователя. Используйте прибор только по назначению, описанному в данном руководстве.
- Размещайте соковыжималку на сухой, ровной и устойчивой поверхности.
- Избегайте использования прибора в следующих условиях:
 - На или вблизи газовых, или электрических плит, в разогретых духовках или возле открытого огня.
 - На мягких поверхностях (таких, как ковры) или там, где прибор может опрокинуться во время использования.
 - На открытом воздухе или в местах с повышенной влажностью.
- Выключайте прибор и отсоединяйте его от электросети перед заменой аксессуаров или движущихся во время работы частей.
- Не используйте прибор дольше 15 секунд подряд или более 10 циклов. Делайте паузу 15 секунд между использованием.
- Не оставляйте прибор без присмотра, когда он подключен к сети. Выключайте его после использования или при выходе из помещения.

- Для обеспечения правильной работы устройства очистка и техническое обслуживание должны выполняться в соответствии с данным руководством. Перед перемещением и очисткой выключите прибор и отключите его от сети.
- Очистка и техническое обслуживание не должны выполняться детьми.
- Этот прибор предназначен для мягких фруктов. Использование с твердыми фруктами может привести к его повреждению.
- Производитель не несет ответственности за любые повреждения или травмы, возникшие в результате неправильного использования или несоблюдения данного руководства.

1. ЭЛЕМЕНТЫ И КОМПОНЕНТЫ

1. Защитная крышка от пыли
2. Большой конус для отжима
3. Малый конус для отжима
4. Фильтр
5. Сито для мякоти
6. Контейнер
7. Основание

ПРИМЕЧАНИЕ:

Изображения в данном руководстве являются схематическими и могут не полностью соответствовать реальному изделию.

2. ПЕРЕД ПЕРВЫМ ИСПОЛЬЗОВАНИЕМ

- Это устройство упаковано таким образом, чтобы защитить его во время транспортировки. Извлеките устройство из коробки и удалите все упаковочные материалы. Вы можете сохранить оригинальную коробку и другие элементы упаковки в безопасном месте. Это поможет предотвратить повреждение изделия при транспортировке в будущем. Если оригинальная упаковка утилизирована, убедитесь, что все упаковочные материалы переработаны надлежащим образом.

- Убедитесь, что все детали и компоненты имеются в наличии и находятся в хорошем состоянии. Если что-то отсутствует или повреждено, немедленно обратитесь в официальную службу технической поддержки Cecotec.

- Пластиковая упаковка может представлять опасность удушья для младенцев и маленьких детей. Держите все упаковочные материалы вне их досягаемости.

- Полностью размотайте шнур питания и проверьте его на наличие повреждений. Не используйте устройство, если оно само или его шнур повреждены или работают ненадлежащим образом. В случае обнаружения повреждений обратитесь в службу технической поддержки Cecotec.

- Очищайте изделие в соответствии с разделом «Очистка и обслуживание».

- Убедитесь, что вы прочитали и поняли все инструкции и предупреждения в данном руководстве. Обратите особое внимание на инструкции по технике безопасности на предыдущих страницах.

3. ЭКСПЛУАТАЦИЯ

1. Подключите шнур питания (закрепленный на основании устройства) и снимите прозрачную крышку.
2. Данное изделие оснащено двумя конусами для отжима, установленными один на другой с помощью системы крепления (рис. 2):
 - a. Если вы хотите отжимать мелкие цитрусовые, такие как лимоны, используйте малый конус. Для этого потяните большой конус, чтобы снять его.
 - b. Если вы хотите отжимать крупные цитрусовые, используйте большой конус, установив его поверх малого.
3. Разрежьте цитрусовые пополам и прижмите одну половину к конусу соковыжималки. Конус автоматически начнет вращаться. Повторяйте процесс столько раз, сколько нужно. Соковыжималка имеет двустороннюю систему вращения, которая меняет направление при каждом нажатии, чтобы максимально выжать сок.
4. Держите контейнер за ручку одной рукой и перелейте сок в другую емкость.
5. Фильтр для мякоти позволяет регулировать ее количество. Поверните регулятор, чтобы получить больше или меньше мякоти.

4. ОЧИСТКА И УХОД

- Отключите устройство от сети и снимите фильтр и конусы для отжима.
- Удерживая основание соковыжималки одной рукой, поверните контейнер против часовой стрелки, чтобы отсоединить его от основания.
- Промойте все съемные части (кроме основания) мыльной водой.
- Протрите основание соковыжималки влажной тканью, чтобы удалить остатки фруктов. Не погружайте основание в воду.
- После высыхания установите прозрачную крышку и храните устройство в прохладном, сухом месте.
- Важно тщательно очищать фильтр для мякоти после каждого использования. Он состоит из двух съемных частей (верхней и нижней). Их необходимо сначала разъединить. После очистки перед сборкой положите верхнюю часть вниз, а нижнюю — сверху. Когда обе части выровнены, зафиксируйте их вместе.

5. ТЕХНИЧЕСКИЕ ХАРАКТЕРИСТИКИ

Изделие: EssentialVita Adjust Белый / EssentialVita Adjust Черный

Артикул: 04147 / 04148

Мощность: 40 Вт

Напряжение и частота: 220–240 В~, 50/60 Гц

Технические характеристики могут изменяться без предварительного уведомления для улучшения качества изделия.

Произведено в Китае | Разработано в Испании

6. УТИЛИЗАЦИЯ СТАРЫХ ЭЛЕКТРИЧЕСКИХ И ЭЛЕКТРОННЫХ ПРИБОРОВ



Этот символ означает, что в соответствии с действующими нормами изделие и/или батареи следует утилизировать отдельно от бытовых отходов. По истечении срока службы изделия необходимо утилизировать элементы питания/батареи/аккумуляторы и сдать их в пункт сбора, определенный местными органами власти.

Потребители должны обратиться в местные органы власти или к продавцу для получения информации о правильной утилизации старых приборов и/или их батарей. Соблюдение этих рекомендаций поможет защитить окружающую среду.

7. ТЕХНИЧЕСКАЯ ПОДДЕРЖКА И ГАРАНТИЯ

Компания Cecotec несет ответственность перед конечным пользователем или потребителем за любое несоответствие, существовавшее на момент передачи изделия, в соответствии с условиями, положениями и сроками, установленными действующим законодательством.

Рекомендуется, чтобы ремонт осуществлялся квалифицированными специалистами.

Если в любой момент у вас возникнут проблемы с изделием или вопросы, обращайтесь в официальную службу технической поддержки Cecotec по телефону: +34 963 210 728.

8. АВТОРСКОЕ ПРАВО

Права интеллектуальной собственности на тексты данного руководства принадлежат компании CECOTEC INNOVACIONES, S.L. Все права защищены.

Содержание данной публикации не может быть полностью или частично воспроизведено, сохранено в системе хранения данных, передано или распространено любыми средствами (электронными, механическими, путем копирования, записи или другими) без предварительного разрешения CECOTEC INNOVACIONES, S.L.

SAFETY INSTRUCTIONS

Read these instructions thoroughly before using the product. Keep this instruction manual for future reference or new users.

- All safety instructions must be closely followed when using the appliance.
- Make sure that the mains voltage matches the voltage stated on the rating label of the appliance.
- Do not immerse the cord, plug, or any non-removable part of the appliance in water or any other liquid, nor expose the electrical connections to water. Make sure your hands are dry before handling the plug or switching on the appliance.
- - Never immerse the appliance in water. Do not touch the water!
- - Check the power cord regularly for visible damage. If the cord is damaged, it must be repaired by the official Technical Support Service of Cecotec to avoid any type of danger.
- - Do not use the juicer if its cord, plug, or housing is damaged, nor after it malfunctions or has been dropped or damaged in any way.
- Do not twist, bend, pull, or damage the power cord. Protect it from sharp edges and heat sources. Do not allow it to touch hot surfaces. Do not let the cord hang over the edge of the working surface or worktop.
- Do not twist, bend, pull, or damage the power cord. Protect it from sharp edges and heat sources. Do not allow it to touch hot surfaces. Do not let the cord hang over the edge of the working surface or worktop.
- The appliance is not intended to be operated by means of an external timer or separate remote-control system.
- Turn off and unplug the appliance from the mains supply when not in use, if it's malfunctioning, and before cleaning it. Pull from the plug, not the cord, to disconnect it from the outlet.
- This appliance is designed for domestic use only and is not intended for bars, restaurants, farmhouses, hotels, motels, and offices.
- Do not use outdoors.
- Do not use any accessory that has not been recommended by Cecotec, as they might cause injuries or damage.
- The appliance is not intended to be used by children. Keep this appliance and its power cord out of the reach of children. Children must not play with the appliance.
- Do not allow children to use the appliance without supervision.
- This appliance can be used by children aged 8 and above and persons with reduced physical, sensory, or mental capabilities or lack of experience and knowledge, as long as they have been given supervision or instruction concerning the use of the appliance in a safe way and understand the hazards involved.

- Supervise children to prevent them from playing with the appliance. Close supervision is necessary when the appliance is being used near children.
- Keep this appliance and its power cord out of reach of children under the age of 8.
- Incorrect or improper use can be dangerous for both the device and the user. Use the appliance only for the purposes described in this manual.
- Place the juicer on a dry, flat, and stable surface.
- Avoid using the appliance as described below:
- On or near a gas or electric hob, in heated ovens, or near open flames.
- On soft surfaces (such as carpets) or where it may tip over during use.
- Outdoors or in areas with high humidity levels.
- Switch off and unplug the appliance before changing accessories or related parts that move during operation.
- Do not use the product for more than 15 seconds or more than 10 cycles. Wait 15 seconds between uses.
- Do not leave the product unsupervised while it is plugged in. Unplug it after use or when you leave the room.
- To ensure the correct operation of the device, cleaning and maintenance tasks must be carried out according to this instruction manual. Turn off and unplug the appliance before moving and cleaning it.
- Cleaning and maintenance tasks should not be carried out by children.

- This product has been designed for soft fruits. Using it with hard fruits could damage it.
- No liability is accepted for any eventual damage or personal injuries derived from misuse or non-compliance with this instruction manual.

1. PARTS AND COMPONENTS

Fig. 1.

1. Dustproof cover
2. Large juicing cone
3. Small juicing cone
4. Filter
5. Pulp strainer
6. Container
7. Base

NOTE:

The graphics in this manual are schematic representations and may not exactly match the product.

2. BEFORE USE

- This appliance is packaged in a way as to protect it during transport. Take the device out of its box and remove all packaging materials. You can keep the original box and other packaging elements in a safe place. This will help you prevent product damage when transporting it in the future. In case the original packaging is disposed of, make sure all packaging materials are recycled accordingly.
- Make sure all parts and components are included and in good conditions. If any of them are missing or not in good condition, please contact Cecotec's official Technical Support Service immediately.
- Plastic wrapping can cause suffocation hazards for babies and young children. Make sure all packaging materials are out of the reach of children.
- Unwind the power cord completely and inspect it for damage. Do not use the appliance if the appliance itself or its cord have been damaged or are not working properly. If any damage is observed, contact the Technical Support Service of Cecotec.
- Clean the product following the Cleaning and maintenance section indications.
- Make sure you have read and understood all instructions and warnings in this instruction manual. Pay particular attention to the safety instructions on previous pages.

3. OPERATION

1. Plug the power cord (fixed to the base of the appliance) and remove the transparent cover.
2. This product is equipped with two juicing cones mounted on top of each other by a piece fitting system (Fig. 2):
 - a. If you want to juice smaller citrus fruits, such as lemons, use the small juicing cone. To do so, pull on the large cone to remove it.
 - b. If you want to juice large citrus fruits, use the large juicing cone by placing it on top of the smaller one.
3. Cut the citrus fruits into halves and press one of the halves against the citrus juicer's cone. The cone will spin automatically. Repeat this procedure as many times as necessary. The citrus juicer has a two-way rotation system, alternating the direction of the cone each time it's pressed to get the most out of the fruit.
4. Hold the container's handle with one hand and pour the juice into a different container.
5. The pulp-straining filter allows you to adjust the desired amount of pulp. Rotate the tab to get more or less pulp.

4. CLEANING AND MAINTENANCE

- Unplug the product and remove the filter and the juicing cones.
- Hold the citrus juicer's base with one hand and turn the container counterclockwise to detach it from the base.
- Clean all the detachable parts (except the base) with soapy water.
- Clean the juicer's base with a damp cloth to clean fruit residues. Do not immerse the product's base into water.
- Once the product is dry, put the transparent cover in place and store the product in a cool, dry place.
- It is important to properly clean the pulp-straining filter after each use, which is composed of 2 detachable parts (upper and lower). These parts must be detached first. After cleaning and before assembling the appliance, place the upper part facing down and place the lower part over the upper part. Once both parts are aligned, fix them together.

5. TECHNICAL SPECIFICATIONS

Product: EssentialVita Adjust White/EssentialVita Adjust Black

Product reference: 04147/ 04148

Power: 40 W

Voltage and frequency: 220-240 V~, 50/60 Hz

Technical specifications may change without prior notification to improve product quality.

Made in China | Designed in Spain

6. DISPOSAL OF OLD ELECTRICAL AND ELECTRONIC APPLIANCES



This symbol indicates that, according to the applicable regulations, the product and/or battery must be disposed of separately from household waste. When this product reaches the end of its shelf life, you should dispose of the cells/batteries/accumulators and take them to a collection point designated by the local authorities.

Consumers must contact their local authorities or retailer for information concerning the correct disposal of old appliances and/or their batteries.

Compliance with the above guidelines will help protecting the environment.

7. TECHNICAL SUPPORT AND WARRANTY

Cecotec shall be liable to the end user or consumer for any lack of conformity that exists at the time of delivery of the product under the terms, conditions, and deadlines established by the applicable regulations.

It is recommended that repairs be carried out by qualified personnel.

If at any moment you detect any problem with your product or have any doubt, do not hesitate to contact Cecotec official Technical Support Service at +34 963 210 728.

8. COPYRIGHT

The intellectual property rights over the texts in this manual belong to CECOTEC INNOVACIONES, S.L. All rights reserved. The contents of this publication may not, in whole or in part, be reproduced, stored in a retrieval system, transmitted, or distributed by any means (electronic, mechanical, photocopying, recording or similar) without the prior authorization of CECOTEC INNOVACIONES, S.L.

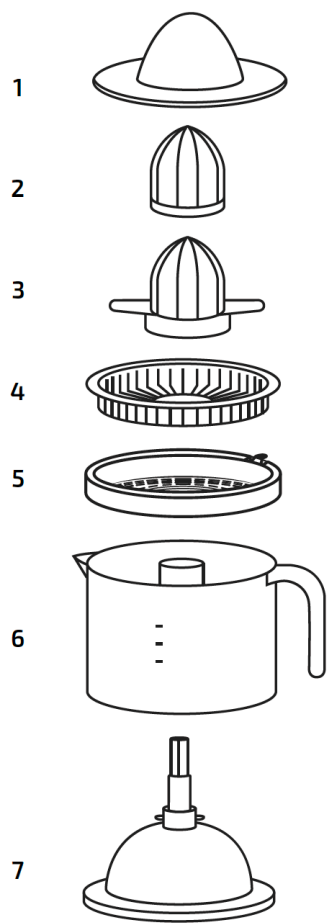

Мал./Рис./Img.1

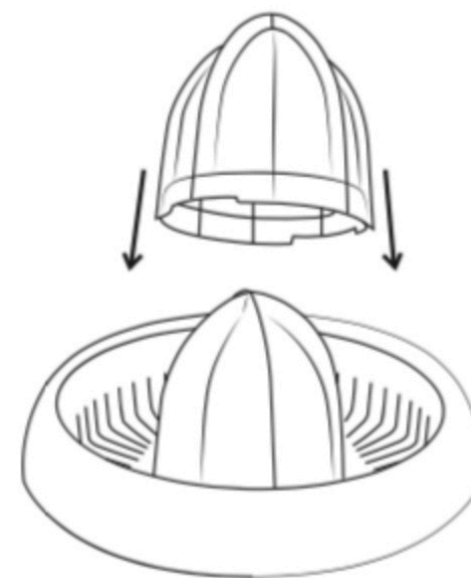

Мал./Рис./Img.1

www.cecotec.es

Cecotec Innovaciones S. L.
C/de la Pinadeta s/n, 46930
Quart de Poblet, Valencia, Spain

EA022209Z6