

CONGA

CONGA ROCKSTAR R570 PET FLEX

Вертикальний пилосос/Вертикальный пылесос/
Upright vacuum cleaner



cecotec

Інструкція користувача
Инструкция пользователя
Instruction manual

Інструкція з техніки безпеки	1
Инструкция по технике безопасности	5
Safety instructions	9

ЗМІСТ

1. Компоненти пристрою	13
2. Перед першим використанням	14
3. Складання пристрою	14
4. Експлуатація	15
5. Чищення та технічне обслуговування	16
6. Усування несправностей	17
7. Технічні характеристики	19
8. Утилізація старих електроприладів	19
9. Служба технічної підтримки та гарантія	19
10. Авторські права	20
11. Спрощена декларація відповідності ЄС	20

СОДЕРЖАНИЕ

1. Компоненты устройства	21
2. Перед первым использованием	22
3. Сборка устройства	22
4. Эксплуатация	23
5. Чистка и техническое обслуживание	24
6. Устранение неполадок	25
7. Технические характеристики	27
8. Утилизация старых электроприборов	27
9. Служба технической поддержки и гарантия	27
10. Авторские права	28
11. Упрощенная декларация соответствия ЕС	28

INDEX

1. Parts and components	29
2. Before use	30
3. Installation	30
4. Operation	31
5. Cleaning and maintenance	32
6. Troubleshooting	33
7. Technical specifications	34
8. Disposal of old electrical and electronic appliances	34
9. Technical support and warranty	35
10. Copyright	35
11. Simplified EU Declaration of Conformity	35

NOTA

EU01_114478 Conga Rockstar RS70 Pet Flex

UA - Кодування в цьому посібнику є загальним і застосовується до всіх варіантів кодування приладу.

ІНСТРУКЦІЇ З ТЕХНІКИ БЕЗПЕКИ

Будь ласка, уважно прочитайте наведені нижче інструкції перед використанням приладу. Збережіть цей посібник для подальшого використання або нових користувачів.

Цей прилад повинен використовуватись відповідно до цих інструкцій. Secotec не несе відповідальності за будь-які пошкодження або травми, спричинені неправильним використанням.

Переконайтеся, що мережева напруга відповідає напрузі, вказаній на заводській табличці приладу, і що розетка має заземлення.

Регулярно перевіряйте шнур живлення на наявність видимих пошкоджень, особливо кабель зарядки, вилку та корпус. Якщо шнур пошкоджений, його повинен відремонтувати офіційний сервіс технічної підтримки Secotec, щоб уникнути небезпеки.

Цей прилад призначений тільки для домашнього використання та не призначений для використання в барах, ресторанах, фермах, готелях, мотелях та офісах.

Не намагайтеся самостійно ремонтувати прилад. У разі сумнівів зверніться до офіційного сервісу технічної підтримки Secotec.

Не використовуйте прилад для всмоктування рідин, сірників, недопалків, гарячої золи або на вологих поверхнях.

Не використовуйте прилад на бетоні, асфальті чи інших грубих поверхнях.

Припиніть використання приладу, якщо ви помітили незвичайний звук або відчули, що температура стала вищою за звичайну.

Не блокуйте отвори та потік повітря. Слідкуйте, щоб отвори не були закриті сторонніми предметами, тканиною або пальцями.

Вимикайте та відключайте прилад від мережі, якщо не плануєте використовувати його протягом тривалого часу, перед чищенням чи ремонтом, перед підключенням компонентів та перед вийманням батареї. Щоб вимкнути прилад від мережі, витягніть вилку, а не шнур.

ПОПЕРЕДЖЕННЯ: прилад має частини, що обертаються, які можуть становити ризик захоплення. Будьте обережні. Не занурюйте шнур, вилку або інші незнімні частини приладу у воду. Не піддавайте електричні з'єднання дії води. Перед тим як брати вилку або вмикати прилад, переконайтеся, що ваші руки повністю сухі.

Даний прилад може використовуватися дітьми старше 8 років, а також людьми з обмеженими фізичними, сенсорними чи розумовими можливостями або без достатнього досвіду та знань, якщо вони перебувають під наглядом або отримали інструкції щодо безпечного використання приладу та розуміють можливі небезпеки.

Дітям забороняється грати із приладом. Очищення та обслуговування не повинні виконуватись дітьми без нагляду дорослих.

Не торкайтеся шнура живлення або розетки мокрими руками.

Не піддавайте прилад дії прямого сонячного проміння, вогню, води або вологи.

Не сідайте та не кладіть гострі чи важкі предмети на прилад.

Перед початком роботи з пирососом підготуйте приміщення та контролюйте процес. Для цього заберіть предмети та кабелі, які можуть перешкодити роботі. Тримайте прилад далеко від одягу, фіранок та подібних матеріалів.

Завжди встановлюйте прилад на рівну та стійку поверхню. Не розміщуйте його на нестійких поверхнях, з яких він може впасти (наприклад, на столах або стільцях).

Перед використанням переконайтеся, що всі з'єднання пилососа та зарядної бази знаходяться у справному стані. Не використовуйте пилосос при дуже високих або низьких температурах.

Прилад повинен використовуватися тільки з акумулятором та зарядною базою, що постачаються в комплекті з пристроєм, або сумісними зарядними пристроями, схваленими Secotec.

Перед чищенням або проведенням технічного обслуговування обов'язково вимикайте пристрій від мережі.

Перед чищенням переконайтеся, що зарядна база не підключена до електромережі.

Інструкції до акумулятора

Прилад оснащений літій-іонним акумулятором. Не спалюйте його і не піддавайте дії високих температур, оскільки він може вибухнути.

В екстремальних умовах акумулятор може протікати. У цьому випадку не торкайтеся рідини. У разі потрапляння рідини на шкіру негайно промийте її водою з милом. Якщо рідина потрапила у вічі, ретельно промивайте їх чистою водою не менше 10 хвилин і негайно зверніться за медичною допомогою.

Використовуйте рукавички при користуванні акумулятором та утилізуйте його відповідно до місцевих правил.

Уникайте контакту акумуляторів з дрібними металевими предметами, такими як скріпки, монети, ключі, цвяхи або гвинти.

Ніколи не модифікуйте акумулятор.

Перед утилізацією акумулятор необхідно витягти з пристрою.

Зберігайте батареї поза досяжністю дітей, якщо існує ризик їх ковтання.

Проковтування батареї може спричинити опіки, пошкодження м'яких тканин та смерть. Серйозні опіки можуть виникнути протягом двох годин після ковтання. У разі ковтання батареї негайно зверніться за медичною допомогою.

ПОПЕРЕДЖЕННЯ: для заряджання акумулятора використовуйте лише зарядну базу, що постачається разом із приладом.

Неперезаряджувані батареї не можна заряджати.

Клеми живлення батареї не повинні бути замкнуті коротко.

Якщо пристрій зберігається протягом тривалого часу, рекомендується витягти акумулятор.

Батареї повинні встановлюватись у правильному положенні. Під час заміни перевіряйте полярність.

NOTA

EU01_114478 Conga Rockstar RS70 Pet Flex

RU - Кодирование данного руководства является общим и применяется ко всем вариантам кодирования прибора.

ИНСТРУКЦИИ ПО ТЕХНИКЕ БЕЗОПАСНОСТИ

Пожалуйста, внимательно прочитайте следующие инструкции перед использованием прибора. Сохраните данное руководство для дальнейшего использования или для новых пользователей.

Этот прибор должен использоваться в соответствии с данными инструкциями. Cecotec не несет ответственности за любые повреждения или травмы, вызванные неправильным использованием.

Убедитесь, что напряжение сети соответствует напряжению, указанному на заводской табличке прибора, и что розетка имеет заземление.

Регулярно проверяйте шнур питания на наличие видимых повреждений, особенно кабель зарядки, вилку и корпус. Если шнур поврежден, его должен отремонтировать официальный сервис технической поддержки Cecotec во избежание опасности.

Этот прибор предназначен только для домашнего использования и не предназначен для использования в барах, ресторанах, на фермах, в отелях, мотелях и офисах. Не пытайтесь самостоятельно ремонтировать прибор. В случае сомнений обратитесь в официальный сервис технической поддержки Cecotec.

Не используйте прибор для всасывания жидкостей, спичек, окурков, горячей золы или на влажных поверхностях.

Не используйте прибор на бетоне, асфальте или других грубых поверхностях.

Прекратите использование прибора, если вы заметили необычный звук или почувствовали, что температура стала выше обычной.

Не блокируйте отверстия прибора и поток воздуха. Следите, чтобы отверстия не были закрыты посторонними предметами, тканью или пальцами.

Выключайте и отключайте прибор от сети, если не планируете использовать его в течение длительного времени, перед чисткой или ремонтом, перед подключением компонентов и перед извлечением батареи. Чтобы отключить прибор от сети, вытяните вилку, а не шнур.

ПРЕДУПРЕЖДЕНИЕ: прибор имеет вращающиеся части, которые могут представлять риск захвата. Соблюдайте крайнюю осторожность.

Не погружайте шнур, вилку или любые другие несъемные части прибора в воду. Не подвергайте электрические соединения воздействию воды. Перед тем как брать вилку или включать прибор, убедитесь, что ваши руки полностью сухие.

Данный прибор может использоваться детьми старше 8 лет, а также людьми с ограниченными физическими, сенсорными или умственными возможностями либо без достаточного опыта и знаний, если они находятся под присмотром или получили инструкции по безопасному использованию прибора и понимают возможные опасности. Детям запрещается играть с прибором. Очистка и обслуживание не должны выполняться детьми без присмотра взрослых.

Не прикасайтесь к шнуру питания или розетке мокрыми руками.

Не подвергайте прибор воздействию прямых солнечных лучей, огня, воды или влаги.

Не садитесь и не кладите острые или тяжелые предметы на прибор.

Перед началом работы с пылесосом подготовьте помещение и контролируйте процесс. Для этого уберите предметы и кабели, которые могут помешать работе.

Держите прибор вдали от одежды, занавесок и подобных материалов.

Всегда устанавливайте прибор на ровную и устойчивую поверхность. Не размещайте его на неустойчивых поверхностях, откуда он может упасть (например, на столах или стульях).

Перед использованием убедитесь, что все соединения пылесоса и зарядной базы находятся в исправном состоянии.

Не используйте пылесос при слишком высоких или слишком низких температурах.

Прибор должен использоваться только с аккумулятором и зарядной базой, поставляемыми в комплекте с устройством, либо с совместимыми зарядными устройствами, одобренными Secotec.

Перед чисткой или проведением технического обслуживания обязательно отключайте прибор от сети.

Перед чисткой убедитесь, что зарядная база не подключена к электросети.

Инструкции по аккумулятору

Прибор оснащен литий-ионным аккумулятором. Не сжигайте его и не подвергайте воздействию высоких температур, так как он может взорваться.

В экстремальных условиях аккумуляторы могут протекать. В этом случае не прикасайтесь к жидкости. При попадании жидкости на кожу немедленно промойте её водой с мылом. Если жидкость попала в глаза, тщательно промывайте их чистой водой не менее 10 минут и немедленно обратитесь за медицинской помощью.

Используйте перчатки при обращении с аккумулятором и утилизируйте его в соответствии с местными правилами. Избегайте контакта аккумуляторов с мелкими металлическими предметами, такими как скрепки, монеты, ключи, гвозди или винты.

Никогда не модифицируйте аккумулятор.

Перед утилизацией аккумулятор необходимо извлечь из прибора.

Храните батарейки вне досягаемости детей, если существует риск их проглатывания.

Проглатывание батарейки может вызвать ожоги, повреждение мягких тканей и смерть. Серьезные ожоги могут возникнуть в течение двух часов после проглатывания.

В случае проглатывания батарейки немедленно обратитесь за медицинской помощью.

ПРЕДУПРЕЖДЕНИЕ: для зарядки аккумулятора используйте только зарядную базу, поставляемую в комплекте с прибором.

Неперезаряжаемые батарейки нельзя заряжать.

Клеммы питания батареи не должны быть замкнуты накоротко.

Если прибор планируется хранить в течение длительного времени, рекомендуется извлечь аккумулятор.

Батареи должны устанавливаться в правильном положении. При замене проверяйте полярность.

NOTA

EU01_114478 Conga Rockstar RS70 Pet Flex

EN - The coding in this manual is generic and applies to all code variants of the appliance.

SAFETY INSTRUCTIONS

Please read the following instructions carefully before using the appliance. Keep this instruction manual for future reference or new users.

This appliance must be used in accordance with these operating instructions. Cecotec will not be held liable or responsible for any damages or injuries caused by improper use.

Make sure that the mains voltage matches the voltage stated on the rating label of the appliance and that the wall outlet is earthed.

Inspect the power cord regularly for visible damage, especially the charger cable, plug, and housing. If the cord is damaged, it must be repaired by Cecotec's Official Technical Support Service to avoid any danger.

This appliance is designed for domestic use only and is not intended for use in bars, restaurants, farmhouses, hotels, motels and offices.

Do not attempt to repair the appliance yourself. Contact the official Cecotec Technical Support Service in case of doubt.

Do not use the appliance to vacuum liquids, lit matches, cigarette ends, hot ash, or on wet surfaces. Do not use this appliance on concrete, asphalt, or other rough surfaces.

Stop using the appliance if you notice an abnormal sound or sense a temperature higher than usual.

Do not block the appliance openings or airflow. Keep openings free of any objects, and do not block them with clothes or your fingers.

-Turn off and unplug the appliance from the mains supply when it is not going to be used for a long period of time, before cleaning or repairing, before attaching components, and before removing the battery.

To unplug the appliance, pull the plug, not the cord.

WARNING: the appliance has rotating parts which may pose a risk of entrapment. Exercise extreme caution.

Do not immerse the cord, plug, or any other non-removable part of the appliance in water or any other liquid or expose electrical connections to water. Make sure your hands are dry before handling the plug or switching on the appliance.

This appliance can be used by children aged 8 years and above and people with reduced physical, sensory, or mental capabilities or lack of experience and knowledge if they have been given supervision or instruction concerning the use of the appliance in a safe way and understand the hazards involved. Children must not play with the appliance.

Cleaning and user maintenance should not be carried out by unsupervised children.

Do not touch the power cord or socket with wet hands. Do not expose the appliance to direct sunlight, fire, water, or moisture.

Do not sit or place sharp or heavy objects on top of the appliance.

Before operating the vacuum cleaner, prepare the room and supervise it. To do so, remove any objects and cables that may affect its operation.

Keep the appliance away from clothing, curtains, and similar materials.

Always place the appliance on a flat and stable surface. Avoid placing it on unstable surfaces it could fall from (such as tables or chairs).

Before operation, make sure all the vacuum cleaner and charging base connections are in good condition. Avoid operating the vacuum cleaner under extremely high or low temperatures.

The appliance must only be used with the battery and charging base supplied with the appliance or with compatible charging units approved by Cecotec.

Please read the following instructions carefully before using the appliance. Keep this instruction manual for future reference or new users.

This appliance must be used in accordance with these operating instructions. Cecotec will not be held liable or responsible for any damages or injuries caused by improper use.

Make sure that the mains voltage matches the voltage stated on the rating label of the appliance and that the wall outlet is earthed.

Inspect the power cord regularly for visible damage, especially the charger cable, plug, and housing. If the cord is damaged, it must be repaired by Cecotec's Official Technical Support Service to avoid any danger.

This appliance is designed for domestic use only and is not intended for use in bars, restaurants, farmhouses, hotels, motels and offices.

Do not attempt to repair the appliance yourself. Contact the official Cecotec Technical Support Service in case of doubt.

Do not use the appliance to vacuum liquids, lit matches, cigarette ends, hot ash, or on wet surfaces. Do not use this appliance on concrete, asphalt, or other rough surfaces.

Stop using the appliance if you notice an abnormal sound or sense a temperature higher than usual.

Do not block the appliance openings or airflow. Keep openings free of any objects, and do not block them with clothes or your fingers.

-Turn off and unplug the appliance from the mains supply when it is not going to be used for a long period of time, before cleaning or repairing, before attaching components, and before removing the battery.

Make sure the appliance is not plugged to a mains socket before cleaning it or carrying out maintenance on it.

Make sure the charging base is not plugged to a power outlet before cleaning it.

Battery instructions

The appliance includes a Li-ion battery. Do not incinerate or expose it to high temperatures, as it may explode. Batteries may leak under extreme conditions. Should that be the case, do not touch the liquid. If the liquid comes into contact with skin, wash immediately with soap and water. If the liquid gets into the eyes, rinse them immediately with clean water for at least 10 minutes and seek medical attention. Wear gloves when handling the battery and dispose of it immediately in accordance with local regulations.

Avoid contact between batteries and small metal objects such as paper clips, coins, keys, nails, or screws.

Never modify the battery in any way.

Batteries must be removed from the appliance for safe disposal.

Keep batteries out of the reach of children if they can be swallowed.

Battery ingestion can cause burns, perforation of soft tissue, and death. It can cause severe burns within two hours of the ingestion.

In case of battery ingestion, please seek medical help immediately.

WARNING: to recharge the battery, use only the charging base supplied with the appliance. Non-rechargeable batteries must not be recharged.

The batteries' supply terminals must not be short-circuited. If the appliance is to be stored for a long period of time, it is recommended to remove the battery. Batteries must be inserted in the correct position. Check polarity when replacing them.

1. КОМПОНЕНТИ ПРИСТРОЮ

Мал. 1 (с. 36)

1. Основний корпус з пилозбірником
2. Всмоктувальна трубка
3. Подовжувальна трубка
4. Акумулятор
5. Зарядний пристрій
6. Кронштейн для кріплення до стіни
7. Дюбелі та гвинти
8. Кругла щітка з м'якою щетиною
9. Насадка Pet brush (щітка для вовни тварин)
10. Моторизована щітка
11. Щілинна насадка
12. Насадка 2-в-1 (щітка)

Мал. 2 (с. 37)

1. Кнопка відкриття пилозбірника
2. Нижня частина пилозбірника
3. Кнопка зняття пилозбірника
4. Порт зарядки
5. Кнопка виймання акумулятора
6. Кнопка живлення
7. Циклонний блок
8. Пилозбірник
9. Основний корпус
10. Дисплей
11. Кнопка регулювання швидкості
12. Акумулятор

Дисплей. Мал. 3 (с. 37)

1. Індикатор рівня швидкості:
 - Режим ECO
 - Режим MEDIUM
 - Режим TURBO
 - Режим AUTO
2. Індикатор стану акумулятора
3. Кнопка регулювання швидкості
4. Індикатор попередження про забруднення фільтра
5. Індикатор блокування моторизованої щітки

ПРИМІТКА:

Зображення в цьому посібнику є схематичними ілюстраціями і можуть не зовсім точно відповідати виробу.

2. ПЕРЕД ПЕРШИМ ВИКОРИСТАННЯМ

- Цей вертикальний пилосос містить упаковку, призначену для його захисту під час транспортування. Вийміть вертикальний пилосос із коробки та видаліть всі пакувальні матеріали. Зберігайте оригінальну коробку та інші елементи в надійному місці, оскільки це допоможе запобігти пошкодженню вертикального пилососа під час транспортування в майбутньому. У разі утилізації оригінальної упаковки переконайтеся, що всі пакувальні матеріали перероблені відповідним чином.

- Переконайтеся, що всі деталі та компоненти присутні та в хорошому стані. Якщо якась деталь відсутня або в поганому стані, негайно зверніться до офіційної служби технічної підтримки Secotec.

Вміст коробки

- вертикальний пилосос
- Гнучкий шланг
- Знімний акумулятор
- настінний кронштейн з функцією заряджання
- Насадка для меблів 2-в-1
- Щілинна насадка
- Подовжувальна трубка
- Щітка для вовни тварин

- Не видаляйте серійний номер виробу, щоб зберегти правильну ідентифікацію пристрою в разі потреби технічного обслуговування.

3. СКЛАДАННЯ ПРИСТРОЮ

Встановлення акумулятора. Мал. 4 (с. 38)

1. Вставте акумулятор у головний корпус.
2. Переконайтеся, що кнопка фіксації акумулятора знаходиться у положенні блокування.

Під'єднання всмоктувальної трубки та моторизованої щітки. Мал. 5 (с. 38)

1. Вставте всмоктувальну трубку у вхідний отвір.
2. Переконайтеся, що кнопка фіксації трубки знаходиться у положенні блокування.
3. Підключіть моторизовану щітку до трубки, що всмоктує.
4. Переконайтеся, що кнопка фіксації моторизованої щітки знаходиться у положенні блокування.

Під'єднання насадок

1. Насадки можна підключати безпосередньо до вхідного отвору. Мал. 6 (с. 39)
2. Або насадки можна приєднувати безпосередньо до трубки, що всмоктує. Мал. 7 (с. 39)

Складання насадки для догляду за вовною тварин. Мал. 8 (с. 40)

1. Вставте подовжувальну трубку у вхідний отвір.
2. Переконайтеся, що кнопка фіксації трубки знаходиться у положенні блокування.
3. Підключіть основу насадки для догляду за шерстю із встановленою щіткою до подовжувальної трубки.

4. Щітку з м'якою щетиною можна також використовувати замість насадки для вовни тварин.

4. ЕКСПЛУАТАЦІЯ

Увімкнення/вимкнення

- Щоб увімкнути пилосос, натисніть кнопку живлення. Прилад запуститься у режимі ECO (низька потужність).
- Щоб змінити рівень потужності, натисніть кнопку регулювання швидкості. Пилосос перемикатиметься між режимами ECO, MEDIUM, TURBO та AUTO.
- Висока потужність (режим TURBO) забезпечує сильніше всмоктування, але скорочує час роботи.
- У режимі AUTO потужність автоматично регулюється залежно від кількості виявленого пилу.
- Щоб вимкнути пилосос, знову натисніть кнопку живлення.

Мал. 9 (с. 40)

1. Кнопка живлення
2. Кнопка регулювання швидкості

Заряджання. Мал. 10 (с. 40)

1. Індикатор стану акумулятора на дисплеї
2. Індикатор стану акумулятора на батареї

Примітка: Для заряджання використовуйте лише зарядний пристрій, що входить до комплекту пилососу.

Для заряджання акумулятора:

1. Вставте роз'єм зарядного пристрою в порт заряджання акумулятора.
2. Під час заряджання індикатори стану акумулятора на дисплеї та на самому акумуляторі блимають.

Примітка: індикатори стану акумулятора блиматимуть послідовно (з першого до третього).

3. Приблизно через 4–5 годин індикатори стану акумулятора на дисплеї покажуть 100%, а всі індикатори акумулятора горітимуть постійно – це означає, що пилосос повністю заряджений.

4. Через 5 хвилин після повної зарядки індикатори стану акумулятора на дисплеї та на батареї згаснуть.

Примітка: акумулятор можна витягти з основного корпусу та заряджати окремо.

Під час роботи індикатори стану акумулятора на дисплеї зменшуватимуться зі 100% до 0%, а індикатори на батареї – з трьох до одного. Через кілька хвилин останній індикатор почне блимати, потім індикатор батареї згасне, і пилосос вимкнеться.

Примітка:

- Рекомендується заряджати пилосос до повного розряду акумулятора.
- Перед тривалим зберіганням рекомендується повністю зарядити пилосос.

Заміна акумулятора. Мал. 11 (с. 41)

1. Натисніть кнопку виймання акумулятора.
2. Вийміть акумулятор із основного корпусу.
3. Щоб встановити новий акумулятор, вставте його в основний корпус у правильному положенні.
4. Натисніть на акумулятор до клацання – кнопка фіксації повинна зафіксуватись у положенні блокування.

Використання настінного кронштейна. Мал. 12 (с. 41)

1. Виберіть потрібне місце на стіні, бажано поруч із розеткою. Висота повинна дозволити підвісити пилосос разом із всмоктувальною трубкою та моторизованою щіткою.
2. Використовуйте настінні дюбелі та гвинти, щоб закріпити настінний кронштейн на стіні.
3. Кронштейн призначений для фіксації центральної частини акумулятора пилососу.
4. Пилосос можна заряджати, коли він підвішений на настінному кронштейні (якщо підключено зарядний пристрій).
5. Невеликі насадки можна зберігати, вставляючи в отвори, розташовані з обох боків настінного кронштейна.

5. ЧИЩЕННЯ ТА ТЕХНІЧНЕ ОБСЛУГОВУВАННЯ

Пилозбірник

1. Натисніть кнопку від'єднання всмоктувальної трубки та зніміть трубку та щітку для підлоги.
2. Натисніть кнопку звільнення пилозбірника, щоб спустошити його. Мал. 13 (с. 42)
3. Закрийте нижню частину пилозбірника та переконайтеся, що кнопка фіксації знаходиться у положенні блокування.

Фільтри та циклонний блок

1. Натисніть кнопку звільнення пилозбірника.
2. Візьміться за нижню частину пилозбірника.
3. Потягніть вгору (вертикально), щоб відокремити вузол пилозбірника від основного корпусу. Мал. 14 (с. 42)
4. Зніміть поролоновий фільтр із пилозбірника. Мал. 15 (с. 42)
5. Зніміть фільтр HEPA з основного корпусу. Мал. 16 (с. 42)
6. Очистіть поролоновий фільтр та HEPA-фільтр, промивши їх під проточною водою (макс. 40 °C).
7. Після промивання дайте їм висохнути не менше 24 годин або до повного висихання перед встановленням.
8. Утримуючи циклонний блок, витягніть його з пилозбірника. Мал. 17 (с. 43)
9. Очистіть сітку з нержавіючої сталі всередині щіткою.

10. Після очищення встановіть циклонний блок назад у пилозбірник.

11. Встановіть на місце поролоновий та HEPA-фільтр.

12. Приєднайте вузол пилозбірника до основного корпусу.

Примітка: спочатку поєднайте верхню передню частину з механізмом фіксації (LOCK), потім натисніть на контейнер до клацання. Мал. 18 (с. 43)

13. Переконайтеся, що кнопка звільнення пилозбірника знаходиться у положенні блокування.

УВАГА: не забувайте встановлювати поролоновий та HEPA-фільтр. Перед використанням пилососа переконайтеся, що вони правильно встановлені.

Валик моторизованої щітки

1. Візьміть моторизовану щітку для підлоги і поверніть її набік.

2. Натисніть на бічний фіксатор ролика і за допомогою двох пальців витягніть валик. Мал. 19 (с. 43)

3. Очистіть валик від пилу та волосся.

4. Після очищення встановіть валик назад у корпус щітки для підлоги. Мал. 20 (с. 43)

5. Поєднайте порожнину валика з направляючими на підставці щітки.

6. Натисніть на валик, перш ніж правильно зафіксуватися.

Скидання індикатора очищення фільтра

1. Після 10 годин роботи засвітиться індикатор нагадування про чищення фільтра на дисплеї. Мал. 21 (с. 44)

2. Після очищення фільтра HEPA натисніть і утримуйте кнопку регулювання швидкості протягом 3 секунд, щоб скинути нагадування. Мал. 22 (с. 44)

Скидання індикатора блокування щітки

1. Якщо заблоковано валик моторизованої щітки, на дисплеї засвітиться індикатор попередження про блокування. Мал. 23 (с. 44)

2. Після очищення валика натисніть кнопку живлення, щоб вимкнути пилосос.

3. Натисніть кнопку живлення знову – пилосос запуститься, і індикатор блокування щітки буде скинутий.

6. УСУНЕННЯ НЕСПРАВНОСТЕЙ

Якщо під час використання виникають такі ситуації, користувач може перевірити та усунути їх самостійно без звернення до сервісу.

Проблема	Можлива причина	Рішення
Вертикальний пилосос не вмикається	Нема заряду акумулятора.	Зарядіть акумулятор.
	Акумулятор не встановлено.	Встановіть акумулятор.

	Внутрішнє ушкодження.	Зверніться до офіційного сервісу технічної підтримки Cecotec.
Незвичайний шум	Пилосбірник переповнений, заблокований повітрязабірник	Очистіть пилосбірник.
Слабке всмоктування	Пилосбірник переповнений або заблокований.	Очистіть пилосбірник.
	Низький заряд акумулятора.	Зарядіть пилосос.
	Заблоковано повітрязабірник.	Очистіть повітрязабірник.
Пилосос не заряджається.	Адаптер не підключено до електромережі.	Підключіть адаптер до джерела живлення.
	Адаптер не підключено до зарядного порту.	Підключіть адаптер до зарядного порту.
	Пошкоджено адаптер або використовується непридатний адаптер.	Замініть адаптер.
	Внутрішнє пошкодження пилососу.	Зверніться до офіційного сервісу технічної підтримки Cecotec.
Валик щітки для підлоги не працює.	Валик щітки заблоковано.	Очистіть валик щітки.
Витік пилу.	Пошкоджено фільтр.	Замініть фільтр.
	Фільтр відсутній.	Встановіть фільтр.

7. ТЕХНІЧНІ ХАРАКТЕРИСТИКИ

Артикул пристрою: EU01_114478

Модель: R570 Pet Flex

Напруга: 100-240 В ~

Частота: 50/60 Гц

Номінальна потужність двигуна: 480 Вт

Номінальна потужність щітки: 30 Вт

Акумулятор: 29,6 В = 2500 мА · год 74 Вт · год

Номінальна потужність зарядного пристрою: 35,0 В = 0,5 А 17,5 Вт

Технічні характеристики можуть бути змінені без попередження для покращення якості продукції.

Зроблено у Китаї | Розроблено в Іспанії

8. УТИЛІЗАЦІЯ СТАРИХ ЕЛЕКТРОПРИЛАДІВ



Цей символ вказує на те, що відповідно до чинних норм виріб та/або батарею необхідно утилізувати окремо від побутових відходів. Коли термін придатності цього продукту закінчиться, ви повинні утилізувати елементи/батареї/акумулятори та віднести їх до пункту збору, призначеного місцевими органами влади.



Споживачі повинні звернутися до місцевих органів влади або роздрібного продавця для отримання інформації щодо правильної утилізації старих приладів та/або їхніх батарей.

Дотримання наведених вище вказівок допоможе захистити навколишнє середовище.

9. СЕРВІСНЕ ОБСЛУГОВУВАННЯ І ГАРАНТІЯ

Cecotec несе відповідальність перед кінцевим користувачем або споживачем за будь-яку невідповідність, яка існує на момент поставки продукту відповідно до положень, умов і термінів, установлених застосовними правилами. Рекомендується, щоб ремонт проводився кваліфікованим персоналом. Якщо в будь-який момент ви виявите будь-яку проблему з вашим продуктом або матимете будь-які сумніви, не соромтеся зв'язатися з офіційною службою технічної підтримки Cecotec за номером +34 963 210 728

10. АВТОРСЬКІ ПРАВА

Права інтелектуальної власності на тексти цього посібника належать CECOTEC INNOVACIONES, S.L. Всі права захищені. Вміст цієї публікації не можна, повністю або частково, відтворювати, зберігати в пошуковій системі, передавати або поширювати будь-якими засобами (електронними, механічними, фотокопіюванням, записом або подібними) без попереднього дозволу CECOTEC INNOVACIONES, S.L.

11. СПРОЩЕНА ДЕКЛАРАЦІЯ ВІДПОВІДНОСТІ ЄС

 Компанія Cecotec Innovaciones цим заявляє, що цей прилад відповідає основним вимогам та іншим відповідним положенням застосовних директив Європейського Союзу.

Цей прилад був спроектований, виготовлений та протестований відповідно до необхідних стандартів безпеки та якості.

Повний текст Декларації відповідності ЄС можна знайти на наступному сайті:

<https://cecotec.es/es/information/declaration-of-conformity>

1. КОМПОНЕНТЫ УСТРОЙСТВА

Рис. 1 (с. 36)

1. Основной корпус с пылесборником
2. Всасывающая трубка
3. Удлинительная трубка
4. Аккумулятор
5. Зарядное устройство
6. Кронштейн для крепления к стене
7. Дюбели и винты
8. Круглая щетка с мягкой щетиной
9. Насадка Pet brush (щетка для шерсти животных)
10. Моторизованная щетка
11. Щелевая насадка
12. Насадка 2-в-1 (щетка)

Рис. 2 (с. 37)

1. Кнопка открытия пылесборника
2. Нижняя часть пылесборника
3. Кнопка снятия пылесборника
4. Порт зарядки
5. Кнопка извлечения аккумулятора
6. Кнопка питания
7. Циклонный блок
8. Пылесборник
9. Основной корпус
10. Дисплей
11. Кнопка регулировки скорости
12. Аккумулятор

Дисплей. Рис. 3 (с. 37)

1. Индикатор уровня скорости:
 - Режим ECO
 - Режим MEDIUM
 - Режим TURBO
 - Режим AUTO
2. Индикатор состояния аккумулятора
3. Кнопка регулировки скорости
4. Индикатор предупреждения о загрязнении фильтра
5. Индикатор блокировки моторизованной щётки

ПРИМЕЧАНИЕ:

Изображения в данном руководстве представляют собой схематические иллюстрации и могут не совсем точно соответствовать изделию

2. ПЕРЕД ПЕРВЫМ ИСПОЛЬЗОВАНИЕМ

- В комплект поставки этого вертикального пылесоса входит упаковка, предназначенная для его защиты во время транспортировки. Достаньте вертикальный пылесос из коробки и удалите все упаковочные материалы. Сохраните оригинальную коробку и другие элементы в надежном месте, так как это поможет вам предотвратить повреждение вертикального пылесоса при его транспортировке в дальнейшем. В случае утилизации оригинальной упаковки убедитесь, что все упаковочные материалы переработаны соответствующим образом.

- Убедитесь, что все детали и компоненты включены в комплект поставки и находятся в хорошем состоянии. Если какая-либо деталь отсутствует или находится в плохом состоянии, немедленно обратитесь в официальную службу технической поддержки Secotec.

Содержимое коробки

- Вертикальный пылесос
- Гибкий шланг
- Съёмный аккумулятор
- Настенный кронштейн с функцией зарядки
- Насадка для мебели 2-в-1
- Щелевая насадка
- Удлинительная трубка
- Щетка для шерсти животных

- Не удаляйте серийный номер изделия, чтобы сохранить возможность правильной идентификации устройства в случае необходимости технического обслуживания.

3. СБОРКА УСТРОЙСТВА

Установка аккумулятора. Рис. 4 (с. 38)

1. Вставьте аккумулятор в основной корпус.
2. Убедитесь, что кнопка фиксации аккумулятора находится в положении блокировки.

Подсоединение всасывающей трубки и моторизованной щетки. Рис. 5 (с. 38)

1. Вставьте всасывающую трубку во входное отверстие.
2. Убедитесь, что кнопка фиксации трубки находится в положении блокировки.
3. Подсоедините моторизованную щетку к всасывающей трубке.
4. Убедитесь, что кнопка фиксации моторизованной щетки находится в положении блокировки.

Подсоединение насадок

1. Насадки можно подключать напрямую к входному отверстию. Рис. 6 (с. 39)
2. Либо насадки можно подсоединять непосредственно к всасывающей трубке. Рис. 7 (с. 39)

Сборка насадки для ухода за шерстью животных. Рис. 8 (с. 40)

1. Вставьте удлинительную трубку во входное отверстие.
2. Убедитесь, что кнопка фиксации трубки находится в положении блокировки.

3. Подсоедините основу насадки для ухода за шерстью с установленной щеткой к удлинительной трубке.
4. Щетку с мягкой щетиной также можно использовать вместо насадки для шерсти животных.

4. ЭКСПЛУАТАЦИЯ

Включение / выключение

- Чтобы включить пылесос, нажмите кнопку питания. Прибор запустится в режиме ECO (низкая мощность).
- Чтобы изменить уровень мощности, нажмите кнопку регулировки скорости. Пылесос будет переключаться между режимами ECO, MEDIUM, TURBO и AUTO.
- Высокая мощность (режим TURBO) обеспечивает более сильное всасывание, но сокращает время работы.
- В режиме AUTO мощность автоматически регулируется в зависимости от количества обнаруженной пыли.
- Чтобы выключить пылесос, снова нажмите кнопку питания.

Рис. 9 (с. 40)

1. Кнопка питания
2. Кнопка регулировки скорости

Зарядка. Рис. 10 (с. 40)

1. Индикатор состояния аккумулятора на дисплее
2. Индикатор состояния аккумулятора на батарее

Примечание: Для зарядки используйте только зарядное устройство, входящее в комплект пылесоса.

Для зарядки аккумулятора:

1. Вставьте разъем зарядного устройства в порт зарядки аккумулятора.
2. Во время зарядки индикаторы состояния аккумулятора на дисплее и на самом аккумуляторе будут мигать.

Примечание: индикаторы состояния аккумулятора будут мигать последовательно (с первого по третий).

3. Примерно через 4–5 часов индикаторы состояния аккумулятора на дисплее покажут 100%, а все индикаторы аккумулятора будут гореть постоянно – это означает, что пылесос полностью заряжен.
4. Через 5 минут после полной зарядки индикаторы состояния аккумулятора на дисплее и на батарее погаснут.

Примечание: аккумулятор можно извлечь из основного корпуса и заряжать отдельно.

Во время работы индикаторы состояния аккумулятора на дисплее будут уменьшаться с 100% до 0%, а индикаторы на батарее – с трех до одного. Через несколько минут последний индикатор начнет мигать, затем индикатор батареи погаснет, и пылесос выключится.

Примечание:

- Рекомендуется заряжать пылесос до полного разряда аккумулятора.
- Рекомендуется полностью зарядить пылесос перед длительным хранением.

Замена аккумулятора. Рис. 11 (с. 41)

1. Нажмите кнопку извлечения аккумулятора.
2. Извлеките аккумулятор из основного корпуса.
3. Чтобы установить новый аккумулятор, вставьте его в основной корпус в правильном положении.
4. Нажмите на аккумулятор до щелчка – кнопка фиксации должна зафиксироваться в положении блокировки.

Использование настенного кронштейна. Рис. 12 (с. 41)

1. Выберите подходящее место на стене, предпочтительно рядом с розеткой. Высота должна позволять подвесить пылесос вместе с всасывающей трубкой и моторизованной щеткой.
2. Используйте настенные дюбели и винты, чтобы закрепить настенный кронштейн на стене.
3. Кронштейн предназначен для фиксации центральной части аккумулятора пылесоса.
4. Пылесос можно заряжать, когда он подвешен на настенном кронштейне (если зарядное устройство подключено).
5. Небольшие насадки можно хранить, вставляя их в отверстия, расположенные по обеим сторонам настенного кронштейна.

5. ЧИЩЕННЯ ТА ТЕХНІЧНЕ ОБСЛУГОВУВАННЯ

Пылесборник

1. Нажмите кнопку отсоединения всасывающей трубки и снимите трубку и напольную щетку с устройства.
2. Нажмите кнопку освобождения пылесборника, чтобы опустошить его. Рис. 13 (с. 42)
3. Закройте нижнюю часть пылесборника и убедитесь, что кнопка фиксации дна находится в положении блокировки.

Фильтры и циклонный блок

1. Нажмите кнопку освобождения пылесборника.
2. Возьмитесь за нижнюю часть пылесборника.
3. Потяните вверх (вертикально), чтобы отделить узел пылесборника от основного корпуса. Рис. 14 (с. 42)
4. Снимите поролоновый фильтр с пылесборника. Рис. 15 (с. 42)
5. Снимите HEPA-фильтр с основного корпуса. Рис. 16 (с. 42)
6. Очистите поролоновый фильтр и HEPA-фильтр, промыв их под проточной водой (макс. 40 °C).
7. После промывки дайте им высохнуть не менее 24 часов или до полного высыхания перед установкой.
8. Удерживая циклонный блок, извлеките его из пылесборника. Рис. 17 (с. 43)
9. Очистите сетку из нержавеющей стали внутри блока щёткой.

10. После очистки установите циклонный блок обратно в пылесборник.
11. Установите на место поролоновый и HEPA-фильтр.
12. Присоедините узел пылесборника к основному корпусу.
Примечание: сначала совместите верхнюю переднюю часть с механизмом фиксации (LOCK), затем нажмите на контейнер до щелчка. Рис. 18 (с. 43)
13. Убедитесь, что кнопка освобождения пылесборника находится в положении блокировки.

ВНИМАНИЕ: не забывайте устанавливать поролоновый и HEPA-фильтр. Убедитесь, что они правильно установлены перед использованием пылесоса.

Валик моторизованной щетки

1. Возьмите моторизованную напольную щетку и поверните ее набок.
2. Нажмите на боковой фиксатор ролика и, используя два пальца, извлеките валик. Рис. 19 (с. 43)
3. Очистите валик от пыли и волос.
4. После очистки установите валик обратно в корпус напольной щетки. Рис. 20 (с. 43)
5. Совместите полость валика с направляющими в основании щётки.
6. Нажмите на валик до правильной фиксации

Сброс индикатора очистки фильтра

1. После 10 часов работы загорится индикатор напоминания о чистке фильтра на дисплее. Рис. 21 (с. 44)
2. После очистки HEPA-фильтра нажмите и удерживайте кнопку регулировки скорости в течение 3 секунд, чтобы сбросить напоминание. Рис. 22 (с. 44)

Сброс индикатора блокировки щетки

1. Если валик моторизованной щётки заблокирован, на дисплее загорится индикатор предупреждения о блокировке. Рис. 23 (с. 44)
2. После очистки валика нажмите кнопку питания, чтобы выключить пылесос.
3. Нажмите кнопку питания снова – пылесос запустится, и индикатор блокировки щетки будет сброшен.

6. УСТРАНЕНИЕ НЕПОЛАДOK

Если во время использования возникают следующие ситуации, пользователь может проверить и устранить их самостоятельно без обращения в сервис.

Проблема	Возможная причина	Решение
Вертикальный пылесос не включается	Нет заряда аккумулятора.	Зарядите аккумулятор.
	Аккумулятор не установлен.	Установите аккумулятор.

	Внутреннее повреждение.	Обратитесь в официальный сервис технической поддержки Secotec.
Необычный шум.	Пылесборник переполнен, заблокирован воздухозаборник.	Очистите пылесборник.
Слабое всасывание.	Пылесборник переполнен или заблокирован.	Очистите пылесборник.
	Низкий заряд аккумулятора.	Зарядите пылесос.
	Заблокирован воздухозаборник.	Очистите воздухозаборник.
Пылесос не заряжается.	Адаптер не подключен к электросети.	Подключите адаптер к источнику питания.
	Адаптер не подключен к зарядному порту.	Подключите адаптер к зарядному порту.
	Поврежден адаптер или используется неподходящий адаптер.	Замените адаптер.
	Внутреннее повреждение пылесоса.	Обратитесь в официальный сервис технической поддержки Secotec.
Валик напольной щетки не работает.	Валик щетки заблокирован.	Очистите валик щетки.
Утечка пыли.	Поврежден фильтр.	Замените фильтр.
	Фильтр отсутствует.	Установите фильтр.

7. ТЕХНИЧЕСКИЕ ХАРАКТЕРИСТИКИ

Артикул устройства: EU01_114478

Модель: R570 Pet Flex

Напряжение: 100–240 В ~

Частота: 50/60 Гц

Номинальная мощность двигателя: 480 Вт

Номинальная мощность щётки: 30 Вт

Аккумулятор: 29,6 В = 2500 мА·ч 74 Вт·ч

Номинальная мощность зарядного устройства: 35,0 В = 0,5 А 17,5 Вт

Технические характеристики могут быть изменены без предварительного уведомления для улучшения качества продукции.

Сделано в Китае | Разработано в Испании

8. УТИЛИЗАЦИЯ СТАРОГО ЭЛЕКТРИЧЕСКОГО И ЭЛЕКТРОННОГО ОБОРУДОВАНИЯ



Этот символ означает, что в соответствии с действующими нормами изделие и/или батарея должны утилизироваться отдельно от бытовых отходов.

Когда срок службы данного изделия истечет, необходимо извлечь батареи/аккумуляторы и сдать их в пункт сбора, предназначенный местными органами власти.



Для получения подробной информации о правильной утилизации электрического и электронного оборудования и соответствующих батарей потребителям следует обращаться в местные органы власти.

Соблюдение вышеуказанных рекомендаций поможет защитить окружающую среду.

9. ТЕХНИЧЕСКАЯ ПОДДЕРЖКА И ГАРАНТИЯ

Cecotec несет ответственность перед конечным пользователем или потребителем за любое несоответствие, существующее на момент поставки продукта, в соответствии с условиями и сроками, установленными применимыми правилами.

Рекомендуется, чтобы ремонт выполнялся квалифицированным персоналом.

Если в любой момент вы обнаружите какую-либо проблему с вашим продуктом или у вас возникнут какие-либо сомнения, не стесняйтесь обращаться в официальную службу технической поддержки Cecotec по телефону +34 963 210 728.

10. АВТОРСКИЕ ПРАВА

Права интеллектуальной собственности на тексты данного руководства принадлежат SECOTEC INNOVACIONES, S.L. Все права защищены. Содержание этой публикации не может быть полностью или частично воспроизведено, сохранено в поисковой системе, передано или распространено любыми средствами (электронными, механическими, фотокопированием, записью или аналогичными) без предварительного разрешения SECOTEC INNOVACIONES, S.L.

11. УПРОЩЕННАЯ ДЕКЛАРАЦИЯ СООТВЕТСТВИЯ ЕС

 Компания Cecotec Innovaciones настоящим заявляет, что данный прибор соответствует основным требованиям и другим соответствующим положениям применимых директив Европейского Союза.

Этот прибор был спроектирован, изготовлен и протестирован в соответствии с требуемыми стандартами безопасности и качества.

Полный текст Декларации соответствия ЕС можно найти на следующем сайте:
<https://cecotec.es/es/information/declaration-of-conformity>

1. PARTS AND COMPONENTS

Fig. 1 (p. 36)

1. Main body with dust container
2. Suction tube
3. Extensible tube
4. Battery
5. Charger
6. Wall bracket
7. Wall plugs and screws
8. Grooming brush base with pet brush head
9. Pet bristle brush head
10. Motorised brush head
11. Crevice tool
12. 2-in-1 upholstery brush

Fig. 2 (p. 37)

1. Dust container emptying button
2. Dust container bottom
3. Dust container release button
4. Charging port
5. Battery release button
6. Power button
7. Cyclonic assembly
8. Dust container
9. Main body
10. Display
11. Speed control button
12. Battery

Display. Fig. 3 (p. 37)

1. Speed level indicator light
 - ECO mode
 - MEDIUM mode
 - TURBO mode
 - AUTO mode
2. Battery status indicator light
3. Speed control button
4. Filter cleaning warning indicator
5. Blocked motorised brush warning indicator

NOTE: The graphics in this manual are schematic representations and may not exactly match the product.

2. BEFORE USE

- This appliance comes in a packaging designed to protect it during transport. Take the appliance out of its box and remove all packaging materials. You can keep the original box and other packaging materials in a safe place to prevent damage to the appliance if you need to transport it in the future. If you wish to dispose of the original packaging, make sure all items are recycled properly.
- Check that all parts and components are included and in good condition. If any of them are missing or damaged, please contact Cecotec's Official Technical Support Service immediately.

Box content

- Upright vacuum cleaner
- Flexible hose
- Removable battery
- Wall-bracket with charging function
- 2-in-1 furniture accessory
- Crevice tool
- Extensible tube
- Pet brush

- Do not remove the product's serial number in order to keep proper traceability if technical assistance is required.

3. INSTALLATION

Battery installation. Fig. 4 (p. 38)

1. Insert the battery into the main body.
2. Make sure the battery release button is in the locked position.

Attaching the suction tube and motorised brush head Fig. 5 (p. 38).

1. Insert the suction tube into the suction inlet.
2. Make sure the suction tube release button is in the locked position.
3. Connect the motorised brush head to the suction tube.
4. Make sure the motorised brush head release button is in the locked position.

Attaching accessories

1. Accessories can be connected directly to the suction inlet. Fig. 6 (p. 39).
2. Alternatively, accessories can also be attached directly to the suction tube for use. Fig. 7 (p. 39)

Pet grooming accessory assembly. Fig. 8 (p. 40)

1. Insert the extensible tube into the suction inlet.
2. Make sure the suction tube release button is in the locked position.
3. Connect the grooming brush base with pet brush head to the extensible tube.
4. The bristle brush head can also be used to replace the pet brush head.

4. OPERATION

Power On/Off

- To switch on the vacuum cleaner, press the power button. The appliance will start in ECO mode (low power).
- To change the power level, press the speed control button. The vacuum cleaner will cycle between modes: ECO, MED, TURBO and AUTO.
- High power (TURBO mode) provides greater suction but reduces runtime.
- In AUTO mode, the power automatically adjusts according to the amount of dust detected.
- To switch off the vacuum cleaner, press the power button again.

Fig. 9 (p. 40)

1. Power button
2. Speed control button

Charging. Fig. 10 (p. 40)

Note: Only use the charger supplied with the vacuum cleaner for charging.

To charge the battery:

1. Insert the charger connector into the battery charging port.
2. The battery status indicator lights on both the display and battery will flash during charging.

Note: The battery status indicator lights will flash sequentially (from first to third).

3. After approximately 4.5 hours, the battery status indicator lights on the display will show 100% and all battery indicator lights will remain steadily lit, indicating that the vacuum cleaner is fully charged.
4. The battery status indicator lights on both the display and battery will turn off 5 minutes after full charge.

Note: The battery can be removed from the main body and charged separately.

Fig. 10 key:

1. Battery status indicator light on the display
2. Battery status indicator light on the battery

During vacuum cleaner operation, the battery status indicator lights on the display will decrease from 100% to 0%, and the battery indicators will reduce from three lights to one. After several minutes, the last light will flash, the battery light will turn off, and the vacuum cleaner will shut down.

Note:

- It is recommended to recharge the vacuum cleaner before the battery is completely depleted.
- It is recommended to fully charge the vacuum cleaner before storage.

Battery replacement. Fig. 11 (p. 41)

1. Press the battery release button.
2. Remove the battery from the main body.
3. To install a new battery, insert it into the main body in the correct orientation.

4. Push the battery until the battery release button clicks into the locked position.

Wall bracket usage. Fig. 12 (p. 41)

1. Select a suitable wall location, preferably near a power socket. The height should allow the vacuum cleaner to hang with the suction tube and motorised brush head attached.
2. Use two wall plugs and screws to secure the wall bracket to the wall.
3. The bracket is designed to secure the central part of the vacuum cleaner's battery.
4. The vacuum cleaner can be charged while hanging on the wall bracket, once the charger is properly connected.
5. Small accessories can also be stored by inserting them into the holes located on both sides of the wall bracket.

5. CLEANING AND MAINTENANCE

Dust container

1. Press the suction tube release button and remove both the tube and floor brush from the unit.
2. Press the dust container release button to empty the dust container. Fig. 13 (p. 42)
3. Close the dust container bottom and ensure the bottom release button is in the locked position.

Filters and cyclonic assembly

1. Press the dust container release button.
2. Hold the dust container end.
3. Pull upwards (vertically) to separate the dust container assembly from the main body. Fig. 14 (p. 42)
4. Remove the foam filter from the dust container. Fig. 15 (p. 42)
5. Remove the HEPA filter from the main body. Fig. 16 (p. 42)
6. Clean the foam filter and HEPA filter with a brush or wash them under running water (max. 40 °C).
7. After washing, allow them to dry for at least 24 hours or until completely dry before reinstalling.
8. Hold the cyclonic assembly and remove it from the dust container. Fig. 17 (p. 43)
9. Clean dust around the stainless steel mesh with the brush.
10. Reinstall the cyclonic assembly into the dust container after cleaning.
11. Replace the foam filter and HEPA filter in sequence.
12. Attach the dust container onto the main body.
Note: First align the upper front with the locking mechanism (LOCK), then press down the container end until it clicks into place. Fig. 18 (p. 43)
13. Make sure the dust container release button is in the locked position.

CAUTION: Do not forget the foam filter and HEPA filter. Make sure they are properly installed before using the vacuum cleaner.

Motorised brush roller

1. Take the motorised floor brush and turn it to one side.
2. Press one side of the roller with one finger and use two fingers to remove the roller. Fig. 19 (p. 43)

3. Clean dust and hair from around the floor brush roller.
4. After cleaning, insert the roller into the floor brush cavity. Fig. 20 (p. 43)
5. Align the roller cavity with the floor brush base guides.
6. Push the roller until it sits in the correct position.

Resetting the filter cleaning warning indicator

1. After 10 hours of vacuum cleaner use, the filter cleaning reminder on the display will light up. Fig. 21 (p. 44)
2. After cleaning the HEPA filter, press and hold the speed control button for 3 seconds to reset the reminder. Fig. 22 (p. 44)

Resetting the blocked brush warning indicator

1. When the motorised brush roller is blocked, the blocked brush warning indicator on the display flashes. Fig. 23 (p. 44)
2. After cleaning the motorised brush roller, press the power button to turn off the vacuum cleaner.
3. Press the power button again. The vacuum cleaner will start, and the blocked brush warning indicator will reset.

6. TROUBLESHOOTING

If the following conditions occur during use, the user can check and resolve them without assistance:

Problem	Possible cause	Possible solution
The upright vacuum cleaner does not turn on	No battery.	Charge the battery.
	The battery is not inserted.	Install the battery.
	Internal damage.	Contact Cecotec's Official Technical Support Service.
Unusual noise.	Dust container full, blocked air inlet.	Clean the dust container.
Low suction.	Dust container full or blocked.	Clean the dust container.
	Low power.	Charge the vacuum cleaner.
	Blocked air inlet.	Clean the air inlet.

The vacuum cleaner does not charge.	Adapter not connected to power supply.	Connect the adapter to the power supply.
	Adapter not connected to the charging port.	Connect the adapter to the charging port.
	Broken adapter or wrong adapter used.	Replace the adapter.
	Internal vacuum cleaner damage.	Contact Cecotec's Official Technical Support Service.
The floor brush roller does not work.	Brush roller blocked.	Clean the floor brush roller.
Dust leakage.	Broken filter.	Replace the filter.
	Missing filter.	Install the filter.

7. TECHNICAL SPECIFICATIONS

Product reference: EU01_114478

Product: R570 Pet Flex

Voltage: 100-240 V ~

Frequency: 50/60 Hz

Motor rated power: 480 W

Brush rated power: 30 W

Battery: 29.6 V = 2500 mAh 74 Wh

Charger rated power: 35.0 V = 0.5 A 17.5 W

Technical specifications may change without prior notice to improve product quality. Made in China | Designed in Spain

8. DISPOSAL OF OLD ELECTRICAL AND ELECTRONIC APPLIANCES



This symbol indicates that, according to the applicable regulations, the product and/or battery must be disposed of separately from household waste. When this product reaches the end of its useful life, you should remove the batteries/accumulators and take them to a collection point designated by local authorities. For detailed information on how to properly dispose of electrical and electronic equipment and/or the corresponding batteries, consumers should contact their local authorities. Compliance with the above guidelines will help to protect the environment.



9. TECHNICAL SUPPORT AND WARRANTY

Cecotec shall be liable to the end user or consumer for any lack of conformity that exists at the time of product delivery under the terms, conditions and deadlines established by applicable regulations. Repairs should be carried out by qualified personnel. If you detect any problem with the product or have any queries, please contact Cecotec's Official Technical Support Service at +34 96 321 07 28.

10. COPYRIGHT

The intellectual property rights over the texts in this manual belong to CECOTEC INNOVACIONES, S.L. All rights reserved. The contents of this publication may not, in whole or in part, be reproduced, stored in a retrieval system, transmitted, or distributed by any means (electronic, mechanical, photocopying, recording or similar) without the prior authorization of CECOTEC INNOVACIONES, S.L.

11. SIMPLIFIED EU DECLARATION OF CONFORMITY



Cecotec Innovaciones hereby declares that this appliance complies with the essential requirements and other relevant provisions of the regulations applicable in the European Union. This appliance has been designed, manufactured and tested in compliance with required safety and quality standards. The full text of the EU Declaration of Conformity can be found on the following website: <https://cecotec.es/es/information/declaration-of-conformity>

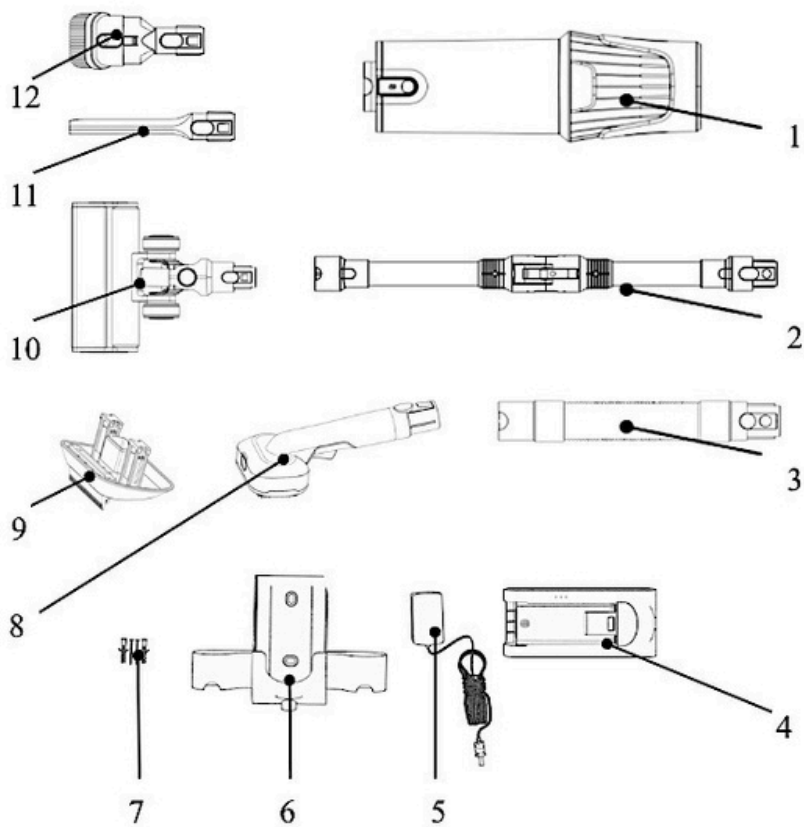

Мал./Рис./Img.1

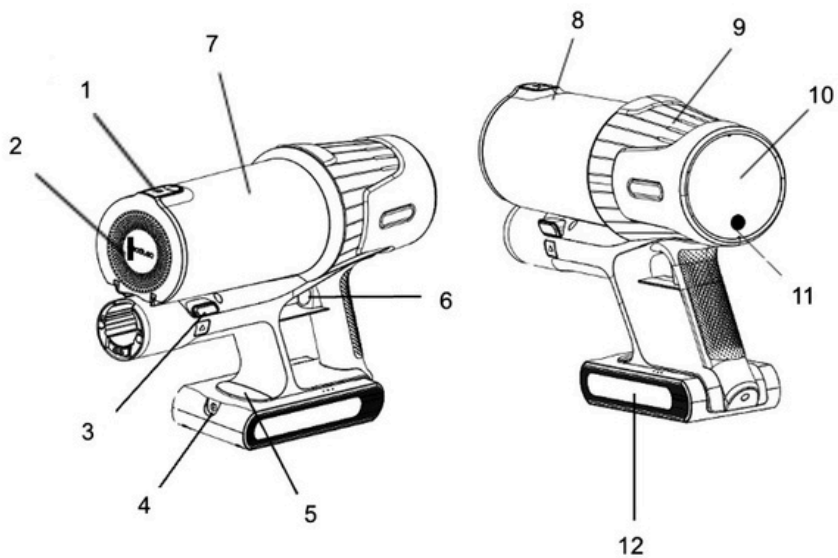

Мал./Рис./Img. 2

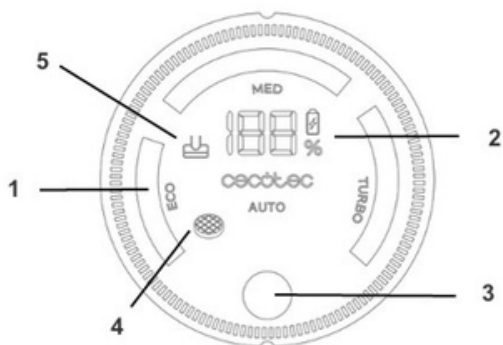

Мал./Рис./Img. 3

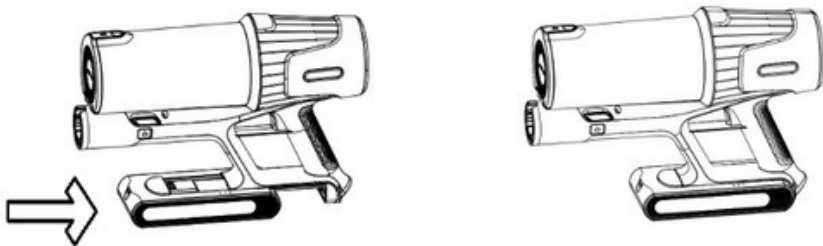

Мал./Рис./Img. 4



Мал./Рис./Img. 5

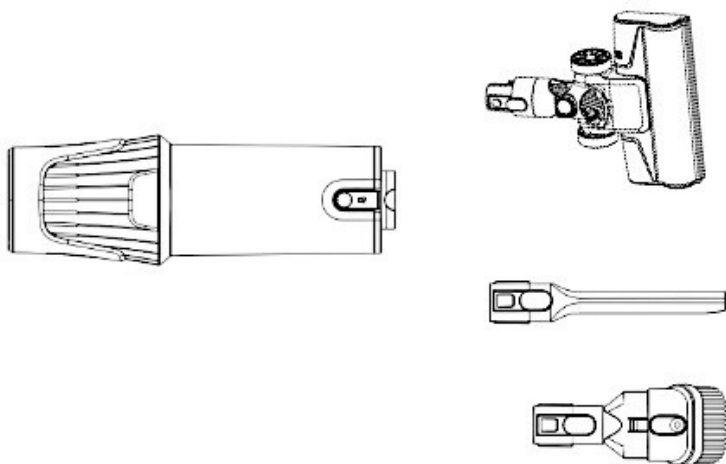

Мал./Рис./Img. 6

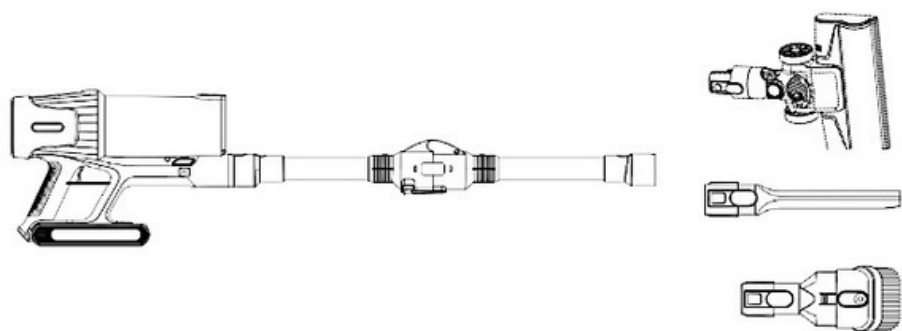

Мал./Рис./Img. 7

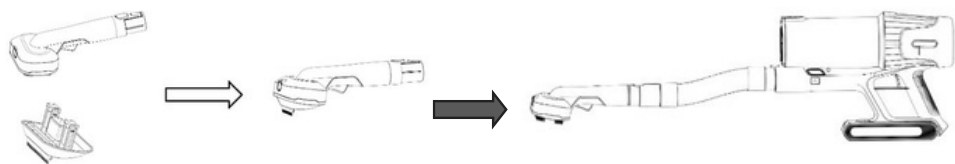

Мал./Рис./Img. 8

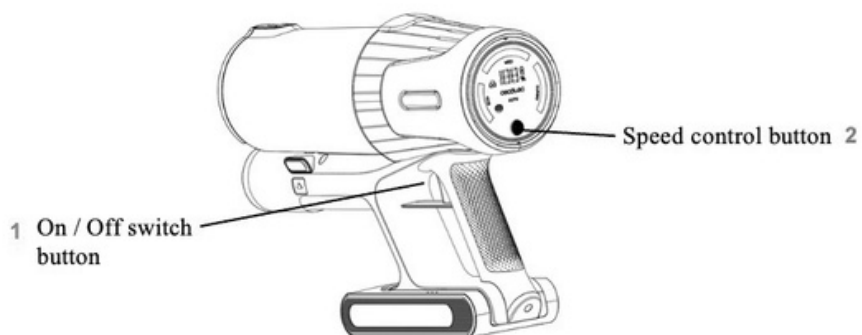

Мал./Рис./Img. 9

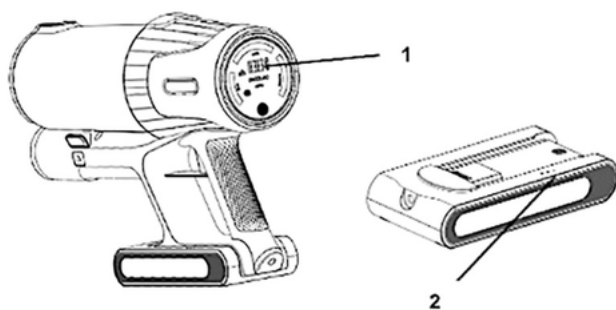

Мал./Рис./Img. 10



Мал./Рис./Img. 11

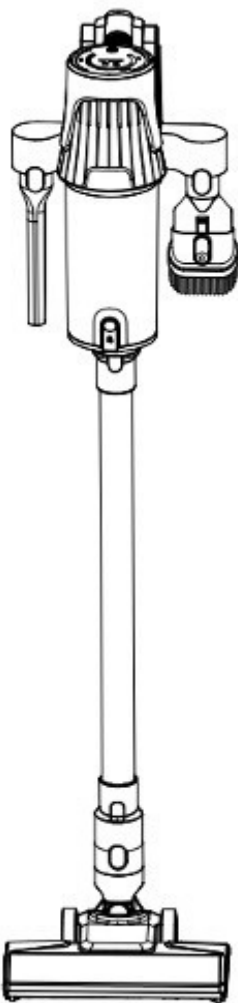

Мал./Рис./Img. 12

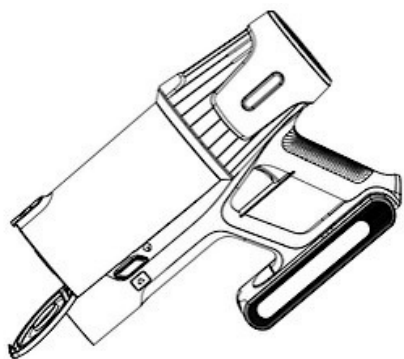

Мал./Рис./Img. 13

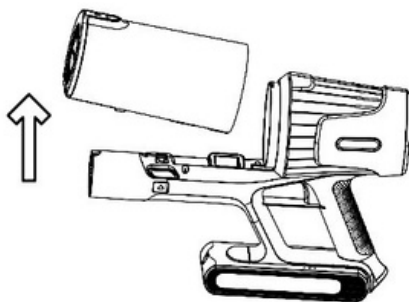

Мал./Рис./Img. 14

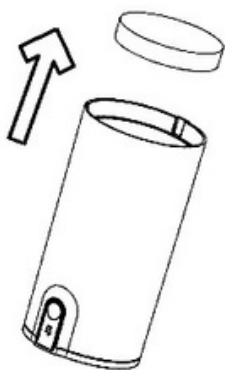

Мал./Рис./Img. 15

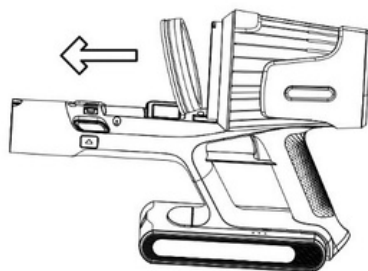

Мал./Рис./Img. 16



Мал./Рис./Img. 17

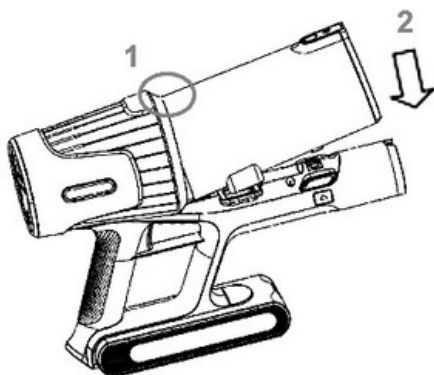

Мал./Рис./Img. 18

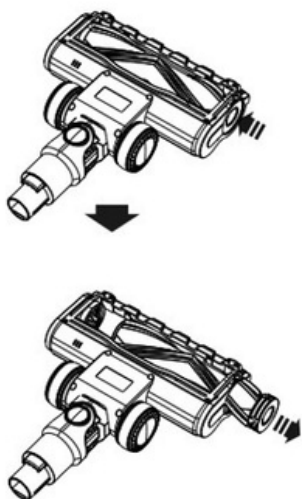

Мал./Рис./Img. 19



Мал./Рис./Img. 20

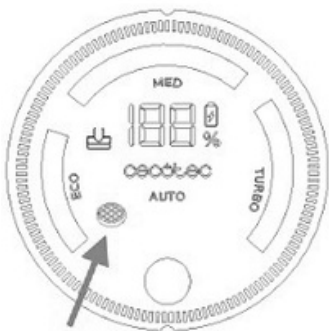

Мал./Рис./Img. 21

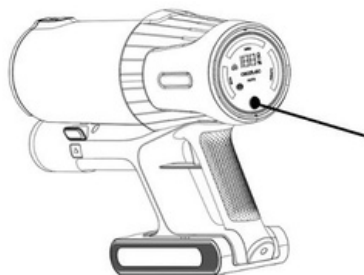

Мал./Рис./Img. 22

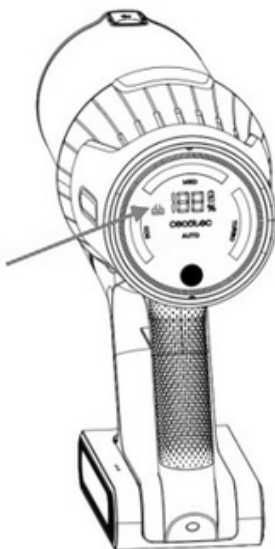

Мал./Рис./Img. 23

www.cecotec.es

Cecotec Innovaciones S. L.
Av. Reyes Católicos, 60
46910, Alfafar (Valencia), Spain

