

cecotec

DRYGLAM WAVES I-SENSOR PRO

Фени BLDC/ Фены BLDC/ BLDC hair dryers



Інструкція з експлуатації
Руководство пользователя
Instruction manual

ІНСТРУКЦІЇ З БЕЗПЕКИ

Перед використанням пристрою уважно прочитайте наступні інструкції. Збережіть цей посібник для подальшого використання або нових користувачів.

- Переконайтеся, що напруга електромережі відповідає напрузі, вказаній на заводській табличці пристрою, і що розетка має заземлення.
- Цей пристрій призначений лише для побутового використання та не призначений для барів, ресторанів, фермерських будинків, готелів, мотелів та офісів.
- Якщо пристрій використовується у ванній кімнаті, після використання його необхідно відключати від розетки, оскільки близькість води може становити небезпеку навіть при вимкненому пристрої.
- В якості додаткового захисту рекомендується встановити пристрій захисного відключення (ПЗВ/RCD) з номінальним струмом витоку не більше 30 мА в електричному ланцюзі ванної кімнати. Рекомендується звернутися за консультацією до кваліфікованого спеціаліста.
- Цей пристрій може використовуватися дітьми віком від 8 років і більше, а також людьми з обмеженими фізичними, сенсорними або розумовими можливостями або недовікою досвіду та знань, якщо вони знаходяться під наглядом або отримали інструкції щодо безпечного використання пристрою та розуміють пов'язані з цим ризики. Дітям забороняється грати із пристроєм. Очищення та обслуговування не повинні виконуватися дітьми без нагляду дорослих.



- Цей символ означає: не використовуйте пристрій у ванній, душі або поруч із водою.

- **ПОПЕРЕДЖЕННЯ:** не використовуйте пристрій біля ванн, душових кабін, раковин або інших ємностей, наповнених водою.

- Не занурюйте шнур живлення, вилку або будь-яку іншу незнімну частину пристрою у воду або іншу рідину і не допускайте потрапляння води на електричні з'єднання. Перед підключенням вилки або увімкненням пристрою переконайтеся, що ваші руки сухі.
- Регулярно перевіряйте шнур живлення на наявність видимих пошкоджень. Якщо шнур пошкоджений, його заміна повинна виконуватися офіційною службою технічної підтримки Cecotec, щоб уникнути небезпеки.
- Переконайтеся, що вхідні та вихідні вентиляційні отвори не заблоковані.
- негайно вимикайте пристрій та відключайте його від електромережі після використання.
- негайно відключайте пристрій від мережі у таких випадках: при ненормальній роботі, перед очищенням та/або після використання.
- Не вставляйте металеві предмети у вентиляційні отвори, щоб уникнути ураження електричним струмом.
- Не обмотуйте шнур живлення навколо пристрою.
- Тримайте обличчя, шию та волосся на відстані від пристрою.
- Не залишайте пристрій на поверхні під час роботи.
- Не використовуйте пристрій для сушіння перуки, натурального нарощеного волосся, штучного волосся або вовни тварин.
- Повітрязабірник забезпечує належну вентиляцію пристрою. Не закривайте та не блокуйте його, оскільки це може призвести до перегріву.
- Не вставляйте сторонні предмети в повітрязабірник.

1. КОМПОНЕНТИ ПРИСТРОЮ

Мал. 1

1. Перемикач живлення/швидкості повітряного потоку
2. Кнопка вибору режиму
3. Кнопка регулювання температури повітряного потоку
4. РК-дисплей
5. Світловий індикатор
6. Вихід повітря
7. Фільтр повітрязабірника
8. Пешітка повітрязабірника на ручці
9. Основний корпус
10. Насадка для випрямлення
11. Насадка для укладання
12. Ліва насадка для завивки
13. Права насадка для завивки
14. Насадка проти пушіння волосся
15. Насадка-дифузор
16. Кабель

Примітка:

Зображення в цьому посібнику є схематичними і можуть не повністю відповідати виробу.

2. ПЕРЕД ПЕРШИМ ВИКОРИСТАННЯМ

- Цей пристрій постачається в упаковці, призначеній для захисту під час транспортування. Вийміть пристрій із коробки. Ви можете зберегти оригінальну коробку та інші пакувальні матеріали в безпечному місці, щоб уникнути пошкодження пристрою під час можливого транспортування в майбутньому. Якщо ви вирішите утилізувати оригінальну упаковку, переконайтеся, що її елементи перероблені належним чином.

- Перевірте, що всі деталі та компоненти входять до комплекту та перебувають у справному стані. Якщо будь-які елементи відсутні або пошкоджені, негайно зверніться до офіційної служби технічної підтримки Cecotec.

Комплектація

- Виріб
- 6 насадок
- Преміальний кейс
- Посібник користувача

- Не видаляйте серійний номер виробу, щоб зберегти його ідентифікацію за необхідності технічного обслуговування.

3. ЕКСПЛУАТАЦІЯ

Кнопки

Кнопка вибору режиму (2)

- Короткий натиск: зміна режиму.
- Тривале натискання (2 секунди): увімкнення/вимкнення «інфрачервоного світла».

Перемикач живлення та швидкості повітряного потоку (1)

Переміщуйте вгору/вниз, щоб увімкнути/вимкнути пристрій та регулювати швидкість повітряного потоку.

Кнопка регулювання температури повітряного потоку (3)

- Натисніть, щоб змінити температуру повітряного потоку.
- Натисніть і утримуйте, щоб увімкнути/вимкнути «датчик захоплення».

Функція зворотного очищення

Коли фен вимкнено, утримуйте кнопку вибору режиму (2) та перемістіть вгору перемикач живлення/швидкості повітряного потоку (1), щоб увімкнути пристрій та активувати функцію зворотного видалення пилу на 10 секунд. Після цього функція автоматично вимкнеться.

Увімкнення/вимкнення

1. Після миття волосся промокніть його рушником, щоб видалити зайву вологу.
 2. Підключіть шнур живлення (16) до відповідної розетки.
 3. Увімкніть пристрій і встановіть необхідну швидкість за допомогою перемикача живлення/швидкості повітряного потоку (1).
- Зміна температури та режиму
- Редагування температури: натисніть кнопку регулювання температури повітряного потоку (3).
 - Зміна режиму: натисніть кнопку вибору режиму (2) та виберіть потрібний режим.

Світлові індикатори LED

- Тепле повітря: помаранчевий світлодіод на індикаторі (5).
- Гаряче повітря: червоний світлодіод на індикаторі (5).
- Холодне повітря: синій світлодіод на індикаторі (5).

Режими

Режим постійної температури

- Швидко сушить волосся, підтримуючи вибрану температуру повітряного потоку.
- Можна вибрати температуру: тепле, гаряче чи холодне повітря (температура навколишнього середовища).
- Розумна пам'ять: після повторного увімкнення пристрій запускається з останньою встановленою температурою.
- Режим вибирається кнопкою вибору режиму (2). Температура регулюється кнопкою (3). Відповідна піктограма відображається на РК-екрані (4).

Режим ШІ

- Автоматично регулює температуру в залежності від відстані для підтримки стабільної температури повітряного потоку, що досягає шкіри голови. Стан відображається на РК-екрані (4).
- У режимі ШІ натискання кнопки температури (3) не змінює температуру. Для її зміни спочатку перемкніть режим кнопкою вибору режиму (2).

Режим довгого волосся

- Призначений для сушіння довгого волосся з використанням відповідної температури та часу для мінімізації пошкоджень.
- Послідовність роботи: 1 хвилина гарячого повітря → 3 хвилини попереминого режиму теплого/холодного повітря → 2 хвилини теплого повітря → 1 хвилина холодного повітря → режим чергування теплого та холодного повітря.
- Після завершення послідовності пристрій залишиться в останньому стані режиму чергування. Статус відображається на РК-дисплеї (4).
- Вибір режиму здійснюється кнопкою вибору режиму (2).

Режим короткого волосся

- Призначений для сушіння короткого волосся з оптимізацією температури та часу для мінімізації пошкоджень.
- Послідовність роботи: 1 хвилина гарячого повітря → 1 хвилина режиму чергування теплого/холодного повітря → 1 хвилина теплого повітря → 1 хвилина холодного повітря → режим чергування теплого/холодного повітря.
- Після завершення послідовності пристрій залишиться в останньому стані режиму чергування.
- Вирається кнопкою вибору режиму (2). Статус відображається на РК-дисплеї (4).

Дитячий режим

- Повітряний потік подається з меншою швидкістю та температурою в порівнянні зі звичайним режимом, що робить його придатним для дітей, домашніх тварин або укладання волосся.
- Швидкість обертання знижується з 80 000 об/хв (макс.) до 65 000 об/хв (хв.).
- Температуру можна вибрати кнопкою регулювання температури (3).
- Функція розумної пам'яті: після вимикання та повторного увімкнення пристрій запускається з останньою встановленою температурою.

Режим для тварин

- Забезпечує повітряний потік із низькою швидкістю та температурою, що підходить для сушіння вовни тварин різних типів.
- Тиха робота зі швидкістю обертання від 65 000 до 75 000 об/хв.
- Температуру можна вибрати кнопкою регулювання температури (3).
- Функція розумної пам'яті: після вимикання та повторного увімкнення пристрій запускається з останньою встановленою температурою.

Спеціальні функції**Датчик захоплення**

- Щоб увімкнути/вимкнути функцію, натисніть і утримуйте кнопку регулювання температури (3).
- При активованій функції пристрій починає працювати, коли рука торкається корпусу (9), і автоматично зупиняється після її видалення.

Інфрачервоне світло

- Для увімкнення/вимкнення утримуйте кнопку вибору режиму протягом 2 секунд.
- При активації використовується інфрачервона технологія 650 нм, яка проникає у нижні шари шкіри голови, зменшує надмірне виділення шкірного сала, підтримує водно-жировий баланс шкіри голови та сприяє здоров'ю волосся.

Режим самоочищення

- Для активації утримуйте кнопку вибору режиму (2) та перемістіть вгору перемикач живлення/швидкості повітряного потоку (1). Функція зворотного видалення пилу працює 10 секунд на високій швидкості повітряного потоку, після чого автоматично вимикається.
- Якщо перемикач (1) не був повернений у положення вимкнення, при наступному запуску пристрій увімкнеться на цій же швидкості.

Насадки для укладання**Насадка-дифузор (15)**

- Функція: рівномірно розподіляє потік повітря для більш м'якого сушіння, допомагає зменшити пушіння волосся та підкреслити локони та хвилі.
- Використання:
 1. Встановіть дифузор (15) на вихід повітря (6).
 2. Для досягнення кращих результатів рекомендується низька швидкість та середня чи низька температура.
 3. Покладіть волосся на дифузор, сушіть знизу вгору і злегка підтримуйте локони пальцями.

Насадка для укладання (11)

- Функція: Концентрує потік повітря для точного укладання; підходить для прямого волосся, завивки всередину, завивки назовні та інших зачісок.
- Інструкція із застосування:
 1. Прикріпіть насадку для укладання (11) до вихідного отвору повітря (6).
 2. Рекомендується використовувати високу швидкість та високу температуру; направте насадку на область, яку ви хочете укласти, та використовуйте гребінець для випрямлення або завивки.
 3. Відрегулюйте кут нахилу насадки за необхідності досягнення різних ефектів укладання.

Насадка для випрямлення (10)

- Функція: Концентрує потік повітря, щоб мінімізувати пухнастість волосся, забезпечує точне сушіння та розгладжує пухнастість; допомагає "запечатати" кутикулу для блискучого ефекту.

- Інструкція із застосування:

1. Прикріпіть насадку випрямлення (10) до вихідного отвору для повітря (6).
2. Техніка:
 - Базове сушіння: Тримайте насадку на відстані 10-15 см від шкіри голови і сушіть від коріння до кінчиків.
 - Сушіння по секціях: Закріпіть верхні шари затискачами і працюйте по секціях від нижніх шарів до верхніх.
 - Гладке випрямлення: Візьміть пасмо, розчешіть її гребінцем з широкою щетиною або щіткою з кабанної щетини; розташуйте насадку трохи нижче гребінця, поверніть вихідний отвір приблизно на 45° і повільно проведіть вниз, слідуючи напрямку росту волосся.
 - Зменшення пухнасті: Після завершення сушіння перейдіть на холодне повітря за допомогою кнопки регулювання температури повітряного потоку (3) і проведіть насадкою від верхівки до кінчиків 1-2 рази.

Насадка проти пушіння (14)

- Функція: Спеціальна конструкція повітряного потоку спрямовує повітря і контролює пухнастість, запобігаючи згинання кінчиків вгору; ідеально підходить для створення гладких, доглянутих зачісок.
- Інструкція із застосування:
 1. Прикріпіть насадку проти пухнасті (14) до вихідного отвору повітря (6).
 2. Розташуйте насадку близько до волосся і сушіть волосся зверху вниз, слідуючи напрямку росту волосся.
 3. Використовуйте середню температуру та середню швидкість; повільно переміщайте насадку, щоб випрямити волосся і ефективно зменшити пухнастість і пасма, що стирчать.

Ліва насадка для завивки (12)

- Функція: Призначена для створення локонів, спрямованих вліво, спрямовуючи потік повітря так, щоб волосся завивалося всередину. Допомагає створювати природні локони, спрямовані всередину, або спіральні локони.
- Інструкція із застосування:
 1. Прикріпіть ліву насадку для завивки (12) до вихідного отвору для повітря (6).
 2. Візьміть пасмо волосся і оберніть його навколо насадки; або розташуйте насадку на кінцях волосся, щоб волосся автоматично завивалося навколо неї.
 3. Для завивки оберіть високу температуру за допомогою кнопки регулювання температури повітряного потоку (3); Для фіксації використовуйте низьку температуру. Ви отримаєте стійкий ефект локонів, спрямованих вліво.

Права насадка для завивки (13)

- Функція: Призначена для створення локонів, спрямованих праворуч, спрямовуючи потік повітря так, щоб волосся завивалося назовні. Підходить для завитих кінчиків або хвилястих зачісок.
- Інструкція із застосування:
 1. Прикріпіть праву насадку для завивки (13) до вихідного повітряного отвору (6).
 2. Візьміть пасмо волосся і оберніть його навколо насадки; або розташуйте насадку на кінцях волосся, щоб волосся автоматично завивалося навколо неї.

3. Для завивки оберіть високу температуру за допомогою кнопки регулювання температури повітряного потоку (3); Для фіксації використовуйте низьку температуру, щоб досягти стійкого ефекту завивки з прямим напрямком.

Поради щодо використання

- Ми рекомендуємо використовувати гаряче повітря, коли волосся вологе після миття.
- Щоб уникнути пошкодження волосся гарячим повітрям, коли воно вже сухе і вологість повітря низька, використовуйте холодне або тепле повітря за допомогою кнопки регулювання температури повітряного потоку (3) або «режим циркуляції», якщо воно доступне за допомогою кнопки вибору режиму (2).

4. ЧИЩЕННЯ ТА ТЕХНІЧНЕ ОБСЛУГОВУВАННЯ

- Перед очищенням вимкніть пристрій та від'єднайте його від мережі.
- Для очищення поверхні використовуйте м'яку вологу тканину.
- Не занурюйте пристрій у воду або інші рідини.

Очищення повітряного фільтра

Рекомендується періодично очищати фільтр (7) від накопиченого пилу.

Процедура

1. Вимкніть пристрій та від'єднайте шнур живлення (16). Дайте йому охолонути.
2. Поверніть задню кришку фільтра (7), зніміть її та отримайте доступ до металевого фільтра.
3. Видаліть забруднення за допомогою сухої безворсової тканини, м'якої щітки або зубної щітки.
4. Не використовуйте воду для очищення металевого фільтра або корпусу (9), оскільки це може призвести до несправності.

5. УСУНЕННЯ НЕСПРАВНОСТЕЙ

Примітка

Низька напруга

- Це попередження з'являється при низькій напрузі через поганий контакт вилки.
- Світлодіодний індикатор (5) світиться помаранчевим.
- Рішення: Переконайтеся, що шнур живлення (16) надійно вставлений; від'єднайте його та знову підключіть.

Несправність NTC

- Опис: Це попередження з'являється, коли пристрій NTC пошкоджено.
- Світлодіодний індикатор (5) світиться синім.
- Рішення: зверніться до офіційної служби технічної підтримки Cecotec.

Перегрів

- Опис: Це попередження з'являється, коли пристрій перегрівається.
- Світлодіодний індикатор (5) світиться червоним.
- Рішення: Очистіть решітку повітря та фільтр (7). За необхідності використовуйте ручку повітрязабірної решітки (8) доступ до фільтра.

Примітка: якщо попередження з'являється після застосування цього рішення, зверніться до офіційної служби технічної підтримки Cecotec.

6. УТИЛІЗАЦІЯ СТАРИХ ЕЛЕКТРОПРИЛАДІВ



Цей символ вказує на те, що відповідно до чинних норм виріб та/або батареї необхідно утилізувати окремо від побутових відходів. Коли термін придатності цього продукту закінчиться, ви повинні утилізувати елементи/батареї/акумулятори та віднести їх до пункту збору, призначеного місцевими органами влади.

Споживачі повинні звернутися до місцевих органів влади або роздрібного продавця для отримання інформації щодо правильної утилізації старих приладів та/або їхніх батарей. Дотримання наведених вище вказівок допоможе захистити навколишнє середовище.

7. АВТОРСЬКЕ ПРАВО

Права інтелектуальної власності на тексти, малюнки, фотографії та ілюстрації в цьому посібнику належать CECOTEC INNOVACIONES, S.L. Всі права захищені. Вміст цієї публікації не можна, повністю або частково, відтворювати, зберігати в пошуковій системі, передавати або розповсюджувати будь-якими засобами (електронними, механічними, фотокопіюванням, записом або подібними) без попереднього дозволу CECOTEC INNOVACIONES, S.L.

8. СПРОЩЕНА ДЕКЛАРАЦІЯ ВІДПОВІДНОСТІ ЄС



Компанія Cecotec Innovaciones цим заявляє, що цей пристрій відповідає основним вимогам та іншим відповідним положенням нормативних актів, що діють у Європейському Союзі. Цей пристрій було розроблено, виготовлено та випробувано відповідно до необхідних стандартів безпеки та якості. Повний текст Декларації відповідності ЄС можна знайти на наступному веб-сайті: <https://cecotec.es/es/information/declaration-of-conformity>

ИНСТРУКЦИИ ПО БЕЗОПАСНОСТИ

Внимательно прочитайте следующие инструкции перед использованием устройства. Сохраните это руководство для дальнейшего использования или для новых пользователей.

- Убедитесь, что напряжение электросети соответствует напряжению, указанному на заводской табличке устройства, и что розетка имеет заземление.
- Данное устройство предназначено только для бытового использования и не предназначено для баров, ресторанов, фермерских домов, гостиниц, мотелей и офисов.
- Если устройство используется в ванной комнате, после использования его необходимо отключать от розетки, так как близость воды может представлять опасность даже при выключенном устройстве.
- В качестве дополнительной защиты рекомендуется установить устройство защитного отключения (УЗО/RCD) с номинальным током утечки не более 30 мА в электрической цепи ванной комнаты. Рекомендуется обратиться за консультацией к квалифицированному специалисту.
- Данное устройство может использоваться детьми от 8 лет и старше, а также людьми с ограниченными физическими, сенсорными или умственными возможностями либо недостатком опыта и знаний, если они находятся под присмотром или получили инструкции по безопасному использованию устройства и понимают связанные с этим риски. Детям запрещается играть с устройством. Очистка и обслуживание не должны выполняться детьми без присмотра взрослых.



- Этот символ означает: не используйте данное устройство в ванной, душе или рядом с водой.

- ПРЕДУПРЕЖДЕНИЕ: не используйте устройство рядом с ваннами, душевыми кабинами, раковинами или другими емкостями, наполненными водой.

- Не погружайте шнур питания, вилку или любую другую несъемную часть устройства в воду либо другую жидкость и не допускайте попадания воды на электрические соединения. Перед подключением вилки или включением устройства убедитесь, что ваши руки сухие.
- Регулярно проверяйте шнур питания на наличие видимых повреждений. Если шнур поврежден, его замена должна выполняться официальной службой технической поддержки Secotec во избежание опасности.
- Убедитесь, что входные и выходные вентиляционные отверстия не заблокированы.
- Немедленно выключайте устройство и отключайте его от электросети после использования.
- Немедленно отключайте устройство от сети в следующих случаях: при ненормальной работе, перед очисткой и/или после использования.
- Не вставляйте металлические предметы в вентиляционные отверстия во избежание поражения электрическим током.
- Не наматывайте сетевой шнур вокруг устройства.
- Держите лицо, шею и волосы на расстоянии от устройства.
- Не оставляйте устройство на какой-либо поверхности во время работы.
- Не используйте устройство для сушки париков, натуральных наращенных волос, искусственных волос или шерсти животных.
- Воздухозаборник обеспечивает надлежащую вентиляцию устройства. Не закрывайте и не блокируйте его, так как это может привести к перегреву.
- Не вставляйте посторонние предметы в воздухозаборник.

1. КОМПОНЕНТЫ УСТРОЙСТВА

Рис. 1

1. Переключатель питания/скорости воздушного потока
2. Кнопка выбора режима
3. Кнопка регулировки температуры воздушного потока
4. ЖК-дисплей
5. Световой индикатор
6. Выход воздуха
7. Фильтр воздухозаборника
8. Решетка воздухозаборника на ручке
9. Основной корпус
10. Насадка для выпрямления
11. Насадка для укладки
12. Левая насадка для завивки
13. Правая насадка для завивки
14. Насадка против пушения волос
15. Насадка-диффузор
16. Кабель

Примечание: Изображения в данном руководстве являются схематическими и могут не полностью соответствовать изделию.

2. ПЕРЕД ПЕРВЫМ ИСПОЛЬЗОВАНИЕМ

- Данное устройство поставляется в упаковке, предназначенной для защиты во время транспортировки. Извлеките устройство из коробки. Вы можете сохранить оригинальную коробку и другие упаковочные материалы в безопасном месте, чтобы избежать повреждения устройства при возможной транспортировке в будущем. Если вы решите утилизировать оригинальную упаковку, убедитесь, что все ее элементы переработаны надлежащим образом.

- Проверьте, что все детали и компоненты входят в комплект и находятся в исправном состоянии. Если какие-либо элементы отсутствуют или повреждены, немедленно обратитесь в официальную службу технической поддержки Cecotec.

Комплектация

- Изделие
- 6 насадок
- Премиальный кейс
- Руководство пользователя

- Не удаляйте серийный номер изделия, чтобы сохранить возможность его идентификации при необходимости технического обслуживания.

3. ЭКСПЛУАТАЦИЯ

Кнопки

Кнопка выбора режима (2)

- Короткое нажатие: смена режима.
- Длительное нажатие (2 секунды): включение/выключение «инфракрасного света».

Переключатель питания и скорости воздушного потока (1)

Перемещайте вверх/вниз для включения/выключения устройства и регулировки скорости воздушного потока.

Кнопка регулировки температуры воздушного потока (3)

- Нажмите для изменения температуры воздушного потока.
- Нажмите и удерживайте для включения/выключения «датчика захвата».

Функция обратной очистки

Когда фен выключен, удерживайте кнопку выбора режима (2) и переместите вверх переключатель питания/скорости воздушного потока (1), чтобы включить устройство и активировать функцию обратного удаления пыли на 10 секунд. После этого функция автоматически отключится.

Включение/выключение

1. После мытья волос промокните их полотенцем, чтобы удалить лишнюю влагу.
2. Подключите сетевой шнур (16) к подходящей розетке.
3. Включите устройство и установите необходимую скорость с помощью переключателя питания/скорости воздушного потока (1).

Изменение температуры и режима

- Изменение температуры: нажмите кнопку регулировки температуры воздушного потока (3).
- Изменение режима: нажмите кнопку выбора режима (2) и выберите нужный режим.

Световые индикаторы LED

- Теплый воздух: оранжевый светодиод на индикаторе (5).
- Горячий воздух: красный светодиод на индикаторе (5).
- Холодный воздух: синий светодиод на индикаторе (5).

Режимы

Режим постоянной температуры

- Быстро сушит волосы, поддерживая выбранную температуру воздушного потока.
- Можно выбрать температуру: теплый, горячий или холодный воздух (температура окружающей среды).
- Умная память: после повторного включения устройство запускается с последней установленной температурой.
- Режим выбирается кнопкой выбора режима (2). Температура регулируется кнопкой (3). Соответствующий значок отображается на ЖК-дисплее (4).

Режим ИИ

- Автоматически регулирует температуру в зависимости от расстояния для поддержания стабильной температуры воздушного потока, достигающего кожи головы. Состояние отображается на ЖК-дисплее (4).
- В режиме ИИ нажатие кнопки температуры (3) не изменяет температуру. Для ее изменения сначала переключите режим кнопкой выбора режима (2).

Режим длинных волос

- Предназначен для сушки длинных волос с использованием подходящей температуры и времени для минимизации повреждений.
- Последовательность работы: 1 минута горячего воздуха → 3 минуты попеременного режима тёплого/холодного воздуха → 2 минуты тёплого воздуха → 1 минута холодного воздуха → режим чередования тёплого и холодного воздуха.
- После завершения последовательности устройство остаётся в последнем состоянии режима чередования. Статус отображается на ЖК-дисплее (4).
- Выбор режима осуществляется кнопкой выбора режима (2).

Режим коротких волос

- Предназначен для сушки коротких волос с оптимизацией температуры и времени для минимизации повреждений.
- Последовательность работы: 1 минута горячего воздуха → 1 минута режима чередования теплого/холодного воздуха → 1 минута тёплого воздуха → 1 минута холодного воздуха → режим чередования тёплого/холодного воздуха.
- После завершения последовательности устройство остаётся в последнем состоянии режима чередования.
- Выбирается кнопкой выбора режима (2). Статус отображается на ЖК-дисплее (4).

Детский режим

- Воздушный поток подаётся с меньшей скоростью и температурой по сравнению с обычным режимом, что делает его подходящим для детей, домашних животных или укладки волос.
- Скорость вращения снижается с 80 000 об/мин (макс.) до 65 000 об/мин (мин.).
- Температуру можно выбирать кнопкой регулировки температуры (3).
- Функция умной памяти: после выключения и повторного включения устройство запускается с последней установленной температурой.

Режим для животных

- Обеспечивает воздушный поток с низкой скоростью и температурой, подходящий для сушки шерсти животных различных типов.
- Тихая работа со скоростью вращения от 65 000 до 75 000 об/мин.
- Температуру можно выбирать кнопкой регулировки (3).
- Функция умной памяти: после выключения и повторного включения устройство запускается с последней установленной температурой.

Специальные функции**Датчик захвата**

- Для включения/выключения функции нажмите и удерживайте кнопку регулировки температуры (3).

- При активированной функции устройство начинает работать, когда рука касается корпуса (9), и автоматически останавливается после ее удаления.

Инфракрасный свет

- Для включения/выключения удерживайте кнопку выбора режима в течение 2 секунд.

- При активации используется инфракрасная технология 650 нм, которая проникает в нижние слои кожи головы, уменьшает избыточное выделение кожного сала, поддерживает водно-жировой баланс кожи головы и способствует здоровью волос.

Режим самоочистки

- Для активации удерживайте кнопку выбора режима (2) и переместите вверх переключатель питания/скорости воздушного потока (1). Функция обратного удаления пыли работает 10 секунд на высокой скорости воздушного потока, после чего автоматически отключается.

- Если переключатель (1) не был возвращен в положение выключения, устройство при следующем запуске включится на этой же скорости.

Насадки для укладки

Насадка-диффузор (15)

- Функция: равномерно распределяет поток воздуха для более мягкой сушки, помогает уменьшить пушение волос и подчеркнуть локоны и волны.

- Использование:

1. Установите насадку-диффузор (15) на выход воздуха (6).

2. Для достижения лучших результатов рекомендуется низкая скорость и средняя либо низкая температура.

3. Поместите волосы на диффузор, сушите снизу вверх и слегка поддерживайте локоны пальцами.

Насадка для укладки (11)

- Функция: Концентрирует поток воздуха для точной укладки; подходит для прямых волос, завивки внутрь, завивки наружу и других причесок.

- Инструкция по применению:

1. Прикрепите насадку для укладки (11) к выходному отверстию для воздуха (6).

2. Рекомендуется использовать высокую скорость и высокую температуру; направьте насадку на область, которую вы хотите уложить, и используйте расческу для выпрямления или завивки.

3. Отрегулируйте угол наклона насадки по мере необходимости для достижения различных эффектов укладки.

Насадка для выпрямления (10)

- Функция: Концентрирует поток воздуха, чтобы минимизировать пушистость волос, обеспечивает точную сушку и разглаживает пушистость; помогает «запечатать» кутикулу для блестящего эффекта. - Инструкция по применению:

1. Прикрепите выпрямляющую насадку (10) к выходному отверстию для воздуха (6).

2. Техника:

- Базовая сушка: Держите насадку на расстоянии 10-15 см от кожи головы и сушите от корней до кончиков.

- Сушка по секциям: Закрепите верхние слои зажимами и работайте по секциям от нижних слоев к верхним.

- Гладкое выпрямление: Возьмите прядь, расчешите ее расческой с широкой щетиной или щеткой из кабаньей щетины; расположите насадку чуть ниже расчески, поверните выходное отверстие примерно на 45° и медленно проведите вниз, следуя направлению роста волос.

- Уменьшение пушистости: После завершения сушки переключитесь на холодный воздух с помощью кнопки регулировки температуры воздушного потока (3) и проведите насадкой от макушки до кончиков 1-2 раза.

Насадка против пушения (14)

- Функция: Специальная конструкция воздушного потока направляет воздух и контролирует пушистость, предотвращая загибание кончиков вверх; идеально подходит для создания гладких, ухоженных причесок.

- Инструкция по применению:

1. Прикрепите насадку против пушистости (14) к выходному отверстию для воздуха (6).

2. Расположите насадку близко к волосам и сушите волосы сверху вниз, следуя направлению роста волос.

3. Используйте среднюю температуру и среднюю скорость; медленно перемещайте насадку, чтобы

Левая насадка для завивки (12)

- Функция: Предназначена для создания локонов, направленных влево, направляя поток воздуха так, чтобы волосы завивались внутрь.

Помогает создавать естественные локоны, направленные внутрь, или спиральные локоны.

- Инструкция по применению:

1. Прикрепите левую насадку для завивки (12) к выходному отверстию для воздуха (6).

2. Возьмите прядь волос и оберните ее вокруг насадки; или расположите насадку на концах волос, чтобы волосы автоматически завивались вокруг нее.

3. Для завивки выберите высокую температуру с помощью кнопки регулировки температуры воздушного потока (3); для фиксации используйте низкую температуру. Вы получите стойкий эффект локонов, направленных влево.

Правая насадка для завивки (13)

- Функция: Предназначена для создания локонов, направленных вправо, направляя поток воздуха так, чтобы волосы завивались наружу.

Подходит для завитых кончиков или волнистых причесок.

- Инструкция по применению:

1. Прикрепите правую насадку для завивки (13) к выходному отверстию для воздуха (6).

2. Возьмите прядь волос и оберните ее вокруг насадки; или расположите насадку на концах волос, чтобы волосы автоматически завивались вокруг нее.

3. Для завивки выберите высокую температуру с помощью кнопки регулировки температуры воздушного потока (3); для фиксации используйте низкую температуру, чтобы добиться стойкого эффекта завивки с прямым направлением.

Советы по использованию

- Мы рекомендуем использовать горячий воздух, когда волосы влажные после мытья.
- Чтобы избежать повреждения волос горячим воздухом, когда они уже сухие и влажность воздуха низкая, используйте холодный или теплый воздух с помощью кнопки регулировки температуры воздушного потока (3) или «режим циркуляции», если он доступен с помощью кнопки выбора режима (2).

4. ЧИСТКА И ОБСЛУЖИВАНИЕ

- Перед очисткой выключите устройство и отключите его от сети.
- Для очистки поверхности используйте мягкую слегка влажную ткань.
- Не погружайте устройство в воду или другие жидкости.

Очистка воздушного фильтра

Рекомендуется периодически очищать фильтр (7) от накопившейся пыли.

Процедура

1. Выключите устройство и отсоедините шнур питания (16). Дайте ему остыть.
2. Поверните заднюю крышку фильтра (7), снимите ее и получите доступ к металлическому фильтру.
3. С помощью сухой безворсовой ткани, мягкой щетки или зубной щетки удалите загрязнения.
4. Не используйте воду для очистки металлического фильтра или корпуса (9), так как это может привести к неисправности.

5. УСТРАНЕНИЕ НЕИСПРАВНОСТЕЙ

Примечание

Низкое напряжение

- Это предупреждение появляется при низком напряжении из-за плохого контакта вилки.
- Светодиодный индикатор (5) загорается оранжевым.
- Решение: Убедитесь, что шнур питания (16) надежно вставлен; отсоедините его и снова подключите.

Неисправность NTC

- Описание: Это предупреждение появляется, когда NTC устройства поврежден.
- Светодиодный индикатор (5) загорается синим.
- Решение: Обратитесь в официальную службу технической поддержки Cecotec.

Перегрев

- Описание: Это предупреждение появляется, когда устройство перегревается.
- Светодиодный индикатор (5) загорается красным.
- Решение: Очистите воздухозаборную решетку и фильтр (7). При необходимости используйте ручку воздухозаборной решетки (8) для доступа к фильтру.

Примечание: если предупреждение продолжает появляться после применения указанного решения, обратитесь в официальную службу технической поддержки Cecotec.

6. УТИЛИЗАЦИЯ СТАРЫХ ЭЛЕКТРОПРИБОРОВ



Этот символ означает, что в соответствии с действующими правилами изделие и/или батареи следует утилизировать отдельно от бытовых отходов. Когда срок годности этого продукта подходит к концу, вам следует утилизировать элементы питания/батарейки/аккумуляторы и отнести их в пункт сбора, назначенный местными властями.

Потребители должны обращаться в местные органы власти или к розничному продавцу за информацией о правильной утилизации старых приборов и/или их батарей. Соблюдение приведенных выше рекомендаций поможет защитить окружающую среду.

7. АВТОРСКИЕ ПРАВА

Права интеллектуальной собственности на тексты, рисунки, фотографии и иллюстрации в этом руководстве принадлежат CECOTEC INNOVACIONES, S.L. Все права защищены. Содержание этой публикации не может быть полностью или частично воспроизведено, сохранено в поисковой системе, передано или распространено любыми средствами (электронными, механическими, фотокопированием, записью или аналогичными) без предварительного разрешения CECOTEC INNOVACIONES, S.L.

8. УПРОЩЕННАЯ ДЕКЛАРАЦИЯ СООТВЕТСТВИЯ ЕС



Компания Cecotec Innovaciones настоящим заявляет, что данное устройство соответствует основным требованиям и другим соответствующим положениям нормативных актов, действующих в Европейском Союзе. Данное устройство было разработано, изготовлено и испытано в соответствии с требуемыми стандартами безопасности и качества. Полный текст Декларации соответствия ЕС можно найти на следующем веб-сайте: <https://cecotec.es/es/information/declaration-of-conformity>

SAFETY INSTRUCTIONS

Read the following instructions carefully before using the appliance. Keep this instruction manual for future reference or new users.

- Make sure that the mains voltage matches the voltage stated on the rating label of the appliance and that the wall outlet is grounded.
- This appliance is designed for domestic use only and is not intended for bars, restaurants, farmhouses, hotels, motels, and offices.
- If the appliance is to be used in a bathroom, it must be unplugged from the wall socket after use, as the proximity to water could be a risk even with the appliance switched off.
- As additional protection, it is recommended that a Residual Current Device (RCD) having a rated operating fault current not exceeding 30 mA be installed in the electrical circuit supplying the bathroom. We recommend you ask a qualified installer for advice.
- This appliance can be used by children aged from 8 years and above and people with reduced physical, sensory or mental capabilities or lack of experience and knowledge if they have been given supervision or instruction concerning use of the appliance in a safe way and understand the hazards involved. Children must not play with the appliance. Cleaning and user maintenance must not be carried out by unsupervised children.
-  This symbol means: Do not use this appliance in a bathtub, shower or near water.
- **WARNING:** do not use this appliance near bathtubs, showers, sinks or other containers filled with water.

1.PARTS AND COMPONENTS

Fig. 1

1. Power/airflow speed control switch
2. Mode selection button
3. Airflow temperature control button
4. LCD display
5. Indicator light
6. Air outlet
7. Air inlet filter
8. Handle air inlet grille
9. Main body
10. Straightening nozzle
11. Styling nozzle
12. Left curling nozzle
13. Right curling nozzle
14. Anti-frizz nozzle
15. Diffuser nozzle
16. Power cord

Note:

The graphics in this manual are schematic representations and may not exactly match the product.

2. BEFORE USE

- This appliance comes in a packaging designed to protect it during transport. Remove the appliance from its box. You can keep the original box and other packaging materials in a safe place to prevent damage to the appliance if you need to transport it in the future. If you wish to dispose of the original packaging, make sure all items are recycled properly.
- Check that all parts and components are included and in good condition. If any of them are missing or damaged, please contact Cecotec's Official Technical Support Service immediately.

Box content:

- Product
 - 6 attachments
 - Premium case
 - Instruction manual
- Do not remove the product's serial number in order to keep proper traceability if technical assistance is required.

3. OPERATION

Buttons

Mode selection button (2)

- Short press: changes mode.
- Long press (2 seconds): activates/deactivates the "infrared light".

Power and airflow speed control switch (1)

Slide up/down to switch on/off and adjust the airflow speed.

Airflow temperature control button (3)

- Press to change the airflow temperature.
- Press and hold to activate/deactivate the "grip sensor".

Reverse cleaning function

With the hair dryer switched off while holding down the Mode selection button (2), slide up the Power/airflow speed control switch (1) to switch on and activate the reverse dust elimination for 10 seconds. The function stops automatically.

Switching On/ Off

1. After washing your hair, towel-dry to remove excess water.
2. Connect the power cord (16) to a compatible mains socket.
3. Switch on the appliance and adjust the desired speed using the Power/airflow speed control switch (1).

Changing the airflow temperature and mode

- Changing the airflow temperature: Press the Airflow temperature control button (3).
- Changing the mode: Press the Mode selection button (2) to select the desired mode.

LED indicator lights

- Warm airflow: Orange LED on the indicator light (5).
- Hot airflow: Red LED on the indicator light (5).
- Cool airflow: Blue LED on the indicator light (5).

Operating modes

Constant temperature mode

- Dries quickly while maintaining constant the selected airflow temperature.
- Select the desired airflow temperature: warm, hot and cool (ambient temperature).
- Smart memory: when switched on again, the device starts with the last temperature setting.
- Mode selection using the Mode selection button (2). The temperature is adjusted using the Airflow temperature control button (3). The corresponding icon is shown on the LCD display (4).

AI mode

- Automatically adjusts the temperature according to the distance to maintain stable the airflow temperature reaching the scalp. The status is shown on the LCD display (4).
- In AI mode, pressing the Airflow temperature control button (3) does not change the temperature; to modify it, first change the mode using the Mode selection button (2).

Long hair mode

- This mode is designed for drying long hair, using appropriate temperature and time to minimise damage.
- Operating sequence: 1 minute hot air → 3 minutes warm/cool alternating mode → 2 minutes warm air → 1 minute cool air → warm/cool alternating mode.
- After completing the sequence, it remains in the last state of warm/cool alternating mode. The status is shown on the LCD display (4).
- Select this mode using the Mode selection button (2).

Short hair mode

- This mode is designed for drying short hair, optimising the temperature and time to minimise damage.
- Operating sequence: 1 minute hot air → 1 minute warm/cool alternating mode → 1 minute warm air → 1 minute cool air → warm/cool alternating mode.
- After completing the sequence, it remains in the last state of warm/cool alternating mode.
- Select this mode using the Mode selection button (2). The status is shown on the LCD display (4).

Baby mode

- Airflow is emitted at a lower speed and temperature than on normal mode, making it suitable for children, pets or styling sessions.
- The rotation speed is reduced within the range 80,000 rpm (max.) to 65,000 rpm (min.).
- You can select the desired temperature using the Airflow temperature control button (3).
- Smart memory function: After switching off and on, the appliance starts operating with the last airflow temperature setting.

Pet mode

- Provides airflow at a low speed and temperature, suitable for drying the fur of animals with different coat types, whose skin temperature is higher than human.
- Quiet operation with rotation speed between 65,000 and 75,000 rpm.
- You can select the desired temperature using the Airflow temperature control button (3).
- Smart memory function: After switching off and on, the appliance starts operating with the last airflow temperature setting.

Special functions Grip**sensor**

- To activate/deactivate this function, press and hold the Airflow temperature control button (3).
- With the function activated, the device begins operating when the hand touches the main body (9); when the hand is removed from the main body (9), operation stops automatically.

Infrared light

- To activate/deactivate this function, press and hold for 2 seconds to switch the infrared light on/off.
- When this function is activated, the device uses 650 nm infrared technology that penetrates the lower layer of the scalp, inhibits excessive sebum secretion, maintains the water/oil balance of the scalp and promotes a healthy hair environment.

Self-cleaning mode

- To activate this function, press and hold the Mode selection button (2) and slide up the Power/airflow speed control switch (1). Reverse dust elimination is activated for 10 seconds at high airflow speed; afterwards, the function stops automatically.
- If the Power/airflow speed control switch (1) does not return to the off position, the device will switch on at that speed on the next start-up.

Styling attachments Diffuser nozzle (15)

- Function: Disperses airflow to achieve gentler, more even drying, helps reduce frizz and define curls and waves; suitable for drying curly hair, creating voluminous styles and heating hair evenly after colouring.
- Instructions for use:
 1. Place the diffuser nozzle (15) onto the air outlet (6).
 2. Low speed and medium or low temperature are recommended for best results.
 3. Place the hair over the diffuser, dry from bottom to top and gently support curls with fingers to enhance them.

Styling nozzle (11)

- Function: Concentrates airflow for precise styling; suitable for straight hair, inward curls, outward curls and other styles.
- Instructions for use:
 1. Attach the styling nozzle (11) to the air outlet (6).
 2. High speed and high temperature are recommended; direct the nozzle towards the area you wish to style and use a comb to straighten or curl.
 3. Adjust the angle of the nozzle as necessary to achieve different styling effects.

Straightening nozzle (10)

- Function: Concentrates airflow to minimise flyaway hairs, dry with precision and smooth frizz; helps "seal" the cuticle for a glossy finish.
- Instructions for use:
 1. Attach the straightening nozzle (10) to the air outlet (6).
 2. Techniques:
 - Basic drying: Hold the nozzle 10 cm to 15 cm from the scalp and dry from roots to ends.
 - Section drying: Secure the upper layers with clips and work in sections from lower layers to upper layers.
 - Polished straightening: Take a section, comb with a wide-bristle comb or boar bristle brush; place the nozzle just below the comb, orient the outlet at approximately 45° and slide slowly downwards following the direction of the hair shaft.
 - Frizz reduction: When drying is complete, switch to cool air using the Airflow temperature control button (3) and pass the nozzle from crown to ends 1 to 2 times.

Anti-frizz nozzle (14)

- Function: Specialised airflow design to direct air and control frizz, preventing ends from turning upwards; ideal for achieving smooth, polished hairstyles.
- Instructions for use:
 1. Attach the anti-frizz nozzle (14) to the air outlet (6).
 2. Place the nozzle close to the hair and dry from top to bottom following the direction of hair growth.
 3. Use medium temperature and medium speed; slide the nozzle slowly to straighten hair and effectively reduce flyaway hairs and frizz.

Left curling nozzle (12)

- Function: Designed to create left-oriented curls, guiding airflow so hair curls inwards. Helps to form natural inward curls or spiral curls.
- Instructions for use:
 1. Attach the left curling nozzle (12) to the air outlet (6).
 2. Take a section of hair and wrap it around the nozzle; or place the nozzle at the ends to allow hair to curl automatically around it.
 3. For curling, select high temperature using the Airflow temperature control button (3); for setting, use low temperature. You will achieve a long-lasting left-oriented curl effect.

Right curling nozzle (13)

- Function: Designed to create right-oriented curls, guiding airflow so hair curls outwards. Suitable for flicked-out ends or wavy hairstyles.
- Instructions for use:
 1. Attach the right curling nozzle (13) to the air outlet (6).
 2. Take a section of hair and wrap it around the nozzle; or place the nozzle at the ends to allow hair to curl automatically around it.

- For curling, select high temperature using the Airflow temperature control button (3); for setting, use low temperature, achieving a long-lasting right-oriented curl effect.

Related usage tips

- We recommend using hot air when hair is damp after washing.
- To avoid damage from hot air when hair is already dry and ambient humidity is low, use cool air or warm air with the Airflow temperature control button (3), or a "circulation mode" if available via the Mode selection button (2).

4. CLEANING AND MAINTENANCE

- Switch off and unplug the device from the mains before cleaning.
- Use a soft, slightly dampened cloth to clean the surface of the device.
- Do not immerse the device in water or any other liquid.

Cleaning the air filter

We recommend periodically cleaning the filter (7) to remove accumulated dust and ensure proper operation.

Procedure

- Switch off the device using the Power/airflow speed control switch (1) and unplug the power cord (16) before cleaning. Let the device cool down.
- Rotate the rear cover of the air inlet filter (7), remove the cover and access the metal filter.
- Using a dry lint-free cloth, soft brush or toothbrush, remove any debris on the inlet grille and internal stainless steel filter.
- Do not use water to clean the stainless steel filter or the main body (9), as this may cause malfunction.

5. TROUBLESHOOTING

Note

Low voltage

- This warning appears when there is low voltage due to a poor plug contact.
- The LED indicator (5) lights up orange.
- Solution: Ensure the power cord (16) is firmly plugged in; disconnect it and reconnect it.

NTC failure

- Description: This warning appears when the device's NTC is damaged.
- The LED indicator (5) lights up blue.
- Solution: Contact Cecotec's Official Technical Support Service.

Overtemperature

- Description: This warning appears when the device overheats.
- The LED indicator (5) lights up red.
- Solution: Clean the air inlet grille and filter (7). If necessary, use the handle air inlet grille (8) to access the filter.

Note: if the warning continues to appear after applying the indicated solution, please contact Cecotec's official Technical Support Service.

6. DISPOSAL OF OLD ELECTRICAL AND ELECTRONIC APPLIANCES



This symbol indicates that, according to the applicable regulations, the product and/or battery must be disposed of separately from household waste. When this product reaches the end of its shelf life, you should dispose of the batteries/accumulators and take them to a collection point designated by the local authorities.

For detailed information on how to properly dispose of electrical and electronic equipment and/or the corresponding batteries, consumers should contact their local authorities.

Information regarding national packaging recycling systems and their marking can be found on our website.

Compliance with the above guidelines will help protect the environment.

7. COPYRIGHT

The intellectual property rights over the texts in this manual belong to CECOTEC INNOVACIONES, S.L. All rights reserved. The content of this publication may not, either in part or in its entirety, be reproduced, stored in a retrieval system, transmitted or distributed by any means (electronic, mechanical, photocopying, recording or similar) without prior authorisation from CECOTEC INNOVACIONES, S.L.

8. SIMPLIFIED EU DECLARATION OF CONFORMITY



Cecotec Innovaciones hereby declares that this appliance complies with the essential requirements and other relevant provisions of the regulations applicable in the European Union. This appliance has been designed, manufactured and tested in compliance with required safety and quality standards. The full text of the EU Declaration of Conformity can be found on the following website: <https://cecotec.es/es/information/declaration-of-conformity>

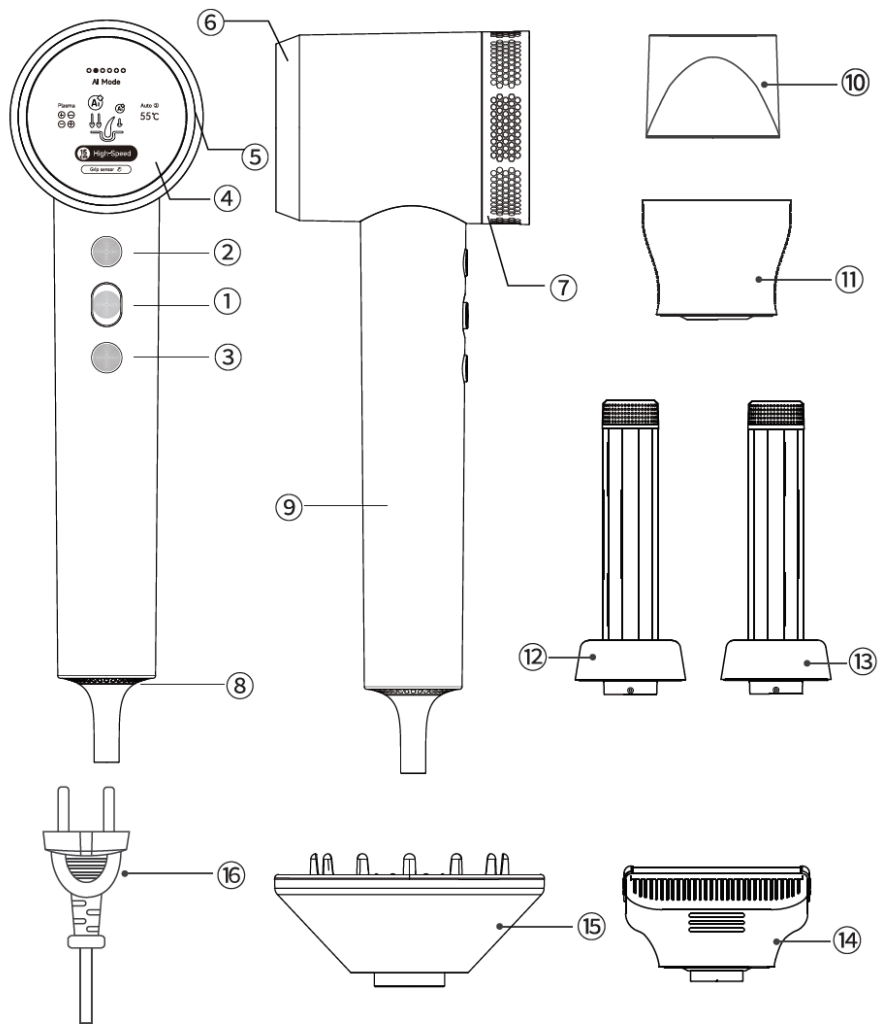

Img./Мал./Рис. 1

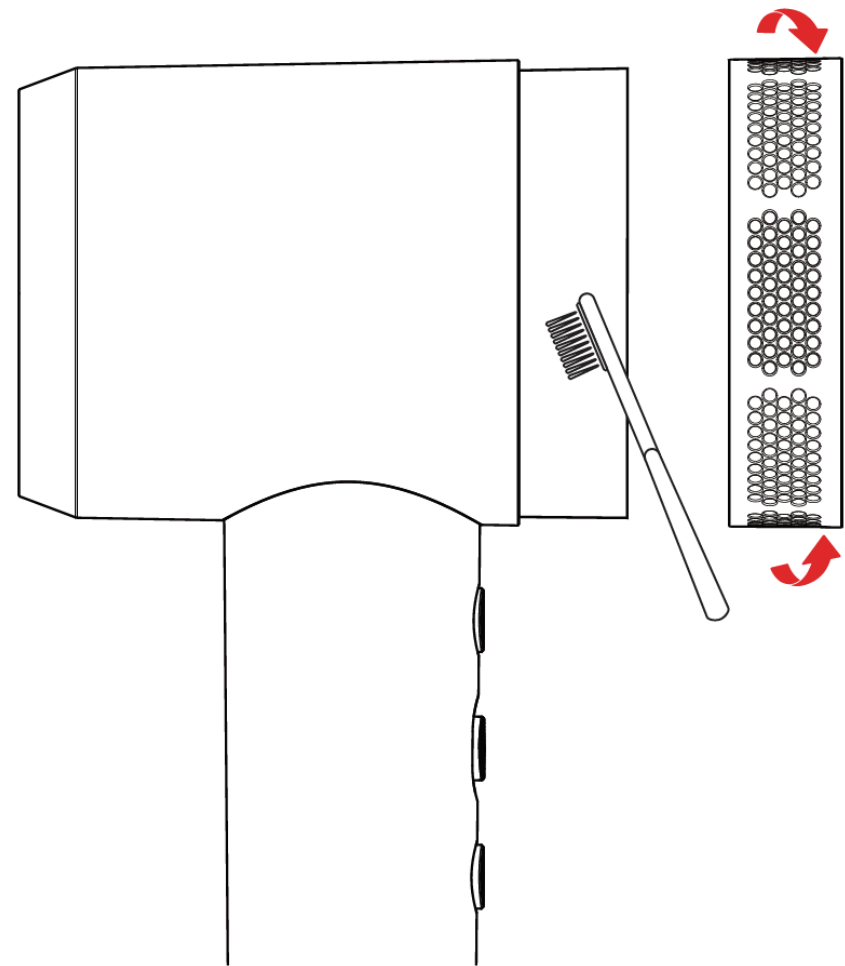

Img./Мал./Рис. 2

www.cecotec.es

Cecotec Innovaciones S. L.
Av. Reyes Católicos, 60
46910, Alfafar (Valencia), Spain

