

# cecotec

## 3D ForceAnodized 550

Plancha de vapor/Steam iron/

Праска/Утюг



Manual de instrucciones  
Instruction manual  
Інструкція з експлуатації  
Руководство по  
эксплуатации

## ÍNDICE

1. Piezas y componentes	/ 04
2. Instrucciones de seguridad	/ 06
3. Antes de usar	/ 07
4. Funcionamiento	/ 07
5. Limpieza y mantenimiento	/ 09
6. Especificaciones técnicas	/ 09
7. Reciclaje de electrodomésticos	/ 09
8. Garantía y SAT	/ 10

## INDEX

1. Parts and components	/ 04
2. Safety instructions	/ 11
3. Before use	/ 11
4. Operation	/ 12
5. Cleaning and maintenance	/ 14
6. Technical specifications	/ 14
7. Disposal of old electrical appliances	/ 14
8. Technical support service and warranty	/ 15

## ЗМІСТ

1. Компоненти пристрою	/ 04
2. Інструкція з безпечної експлуатації	/ 16
3. Перед першим використанням	/ 17
4. Експлуатація	/ 17
5. Очищення та обслуговування пристрою	/ 19
6. Технічні характеристики	/ 19
7. Утилізація старих електричних виробів	/ 19
8. Сервісне обслуговування і гарантія	/ 20

## СОДЕРЖАНИЕ

1. Компоненты устройства	/ 23
2. Инструкция по безопасному использованию	/ 24
3. Перед первым использованием	/ 25
4. Эксплуатация	/ 25
5. Очистка и обслуживание устройств	/ 27
6. Технические характеристики	/ 27
7. Утилизация старых электрических изделий	/ 27
8. Сервисное обслуживание и гарантия	/ 28

# 1. PIEZAS Y COMPONENTES

Parts and components/Компоненти пристрою

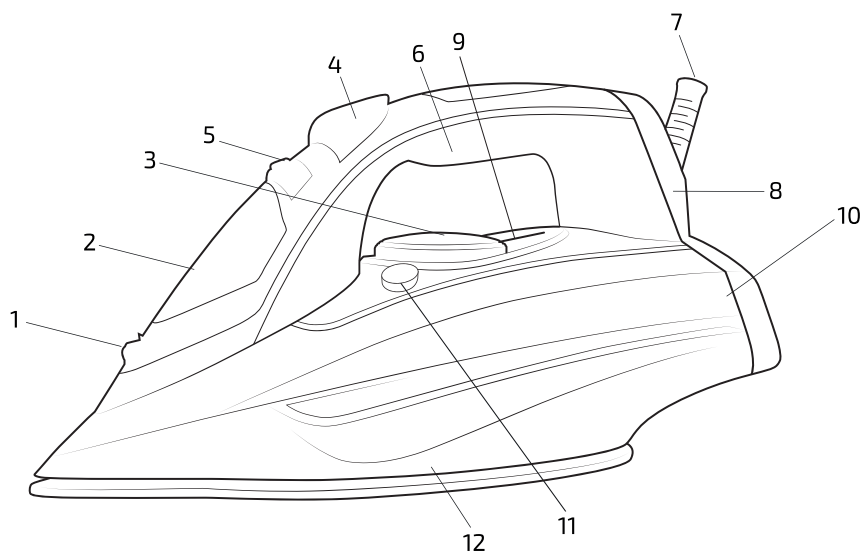

**ES**

1. Pulverizador de agua
2. Apertura de llenado
3. Selector de temperatura
4. Botón de espray/golpe de vapor
5. Selector de vapor
6. Asa
7. Cable pivotante
8. Talón de apoyo
9. Indicador luminoso
10. Depósito de agua
11. Botón de autolimpieza
12. Suela

**EN**

1. Spray nozzle
2. Fill opening
3. Temperature knob
4. Spray/steam-burst button
5. Steam controller
6. Handle
7. Cord protector
8. Heel rest
9. Indicator light
10. Water tank
11. Self-cleaning button
12. Soleplate

**UA**

1. Розпилювач
2. Отвір для наповнення водою
3. Регулятор температури
4. Кнопка розпилення води / парового удару
5. Регулятор подачі пари
6. Ручка
7. Захист кабелю живлення
8. П'ятка для установки праски
9. Індикатор
10. Контейнер для води
11. Кнопка самоочищення
12. Підшва праски

Lea las siguientes instrucciones atentamente antes de usar el producto. Guarde este manual para referencias futuras o nuevos usuarios.

## 2. INSTRUCCIONES DE SEGURIDAD

- Asegúrese de que el voltaje de red coincida con el voltaje especificado en la etiqueta de clasificación del producto y de que el enchufe tenga toma de tierra.
- Este producto está diseñado exclusivamente para uso doméstico. No lo utilice para fines industriales o comerciales.
- Inspeccione el cable de alimentación regularmente en busca de daños visibles. Si el cable presenta daños, debe ser reparado por el Servicio de Asistencia Técnica oficial de Cecotec para evitar cualquier tipo de peligro.
- No lo utilice en el exterior.
- No retuerza, doble, estire o dañe el cable de alimentación. Protéjalo de bordes afilados y fuentes de calor. No permita que el cable toque superficies calientes. No deje que el cable asome sobre el borde de la superficie de trabajo o la encimera.
- En caso de interrumpir el proceso de planchado, apoye el dispositivo sobre el talón de apoyo. No lo apoye sobre superficies metálicas o inestables.
- No deje el aparato sin supervisión mientras esté caliente, conectado o en la tabla de planchado.
- No ponga el dispositivo en funcionamiento si se ha caído, si muestra daños visibles o si gotea.
- No sumerja el cable, el enchufe o cualquier otra parte del producto en agua o cualquier otro líquido, ni exponga las conexiones eléctricas al agua. Asegúrese de que tiene las manos completamente secas antes de tocar el enchufe o encender el producto.
- No tire del cable de alimentación para desconectar o cambiar el dispositivo de sitio, tire del enchufe en su lugar.
- Desconecte la plancha de la toma de corriente al rellenar o vaciar el agua y cuando no esté siendo utilizada.
- En caso de que el dispositivo haya sido expuesto a temperaturas por debajo de los 0 °C, déjelo en una estancia a temperatura ambiente durante un mínimo de 2 horas antes de ponerlo en funcionamiento de nuevo.
- El aparato no debe ser usado por niños desde 0 hasta 8 años. Este electrodoméstico puede ser usado por niños a partir de 8 años de edad si están continuamente supervisados.
- Este producto puede ser usado por personas con capacidades físicas, sensoriales o mentales reducidas, o con falta de experiencia y conocimiento si están supervisados o han recibido instrucción concerniente al uso del aparato de una forma segura y entienden los riesgos que este implica.
- Supervise a los niños para asegurarse de que no jueguen con el producto. Es necesario dar una supervisión estricta si el producto está siendo usado por o cerca de niños.

### 3. ANTES DE USAR



- Saque el producto de la caja.
- Retire todo el material del embalaje.

**Aviso:** algunas partes de la plancha han sido ligeramente engrasadas, lo que puede causar que emita un leve humo al encenderla por primera vez. El humo desaparecerá al poco tiempo.

### 4. FUNCIONAMIENTO

#### Ajuste de la temperatura

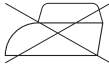
1. Gire el selector de temperatura para seleccionar la temperatura indicada en la etiqueta de la prenda de ropa.

INDICACIÓN	TIPO DE PRENDA
	No planche este artículo.
•	Sintéticos, nailon, acrílico, poliéster, rayón.
• •	Lana, seda.
• • •	Algodón, lino.
	Temperatura máxima (vapor).

2. Conecte el cable de alimentación a una toma de corriente. El indicador luminoso se encenderá en color azul.

3. Cuando el indicador pase del color azul al rojo, la plancha estará lista para ser usada.

#### Llenado del depósito de agua

1. Desconecte la plancha antes de llenar el depósito de agua.
2. Coja la plancha en posición horizontal.
3. Vierta agua por la apertura de llenado con cuidado. No exceda la marca Max. del depósito de agua para evitar que se derrame agua.
4. Cierre la apertura de llenado mientras la plancha esté en funcionamiento.
5. Vacíe el depósito de agua después de cada uso.

**Aviso:** la plancha está diseñada para funcionar con agua del grifo, pero en caso de que el agua sea muy dura, se recomienda utilizar agua destilada.

**Aviso:** no emplee agua descalcificada químicamente ni perfumada.

#### Espray

- La función de espray se puede utilizar a cualquier temperatura durante el planchado con vapor o en seco siempre que el depósito de agua esté lleno.

### Planchado con vapor

1. Con el dispositivo desconectado, llene la plancha de agua.
2. Coloque la plancha en posición vertical apoyada en el talón sobre una superficie apta y conéctela a la toma de corriente.
3. Gire el selector de temperatura para seleccionar “..” o “...”.
4. Lleve el selector de vapor a la posición deseada.
5. Al finalizar, gire el selector de temperatura en el sentido contrario de las agujas del reloj y desconecte el dispositivo de la toma de corriente.

**ADVERTENCIA:** evite el contacto con el vapor expulsado.

### Planchado en seco

- La plancha puede funcionar con o sin agua en el depósito. En caso de ponerla en funcionamiento en modo seco, asegúrese de que el depósito está vacío.
- Lleve el selector de vapor a la posición “0”.

**ADVERTENCIA:** si la plancha se ha utilizado durante más de 10 minutos y está muy caliente, no la rellene de agua nueva hasta que se haya enfriado.

### Golpe de vapor

- En esta función la plancha generará mayor cantidad de vapor para eliminar las arrugas más persistentes. Pulse el botón de golpe de vapor para activarla.

**Aviso:** para evitar que la suela gotee, no mantenga pulsado el botón de golpe de vapor durante más de 5 segundos.

**Aviso:** con el fin de ejecutar un golpe de vapor óptimo, no pulse el botón más de 3 veces seguidas para evitar que la plancha se enfríe.

### Planchado vertical

1. Asegúrese de que hay suficiente agua en el depósito de agua.
2. Coloque la plancha apoyada en el talón de apoyo en posición vertical y conéctela a la toma de corriente.
3. Lleve el selector de temperatura y el de vapor al máximo.
4. Coja la plancha en posición vertical y pulse el botón de golpe de vapor, la suela emitirá un vapor intenso.

### Autolimpieza

- Llene el depósito de agua hasta la marca de máximo y ciérrelo.
- Gire el selector de temperatura al máximo.
- Conecte el dispositivo a la toma de corriente.
- Coja la plancha en posición horizontal, lleve el selector de vapor al máximo y pulse el botón de autolimpieza.
- La suela emitirá agua hirviendo y vapor, expulsando todas las impurezas.
- Repita este proceso si fuera necesario.



**Función antigoteo**

- Esta función evita que se derrame agua y previene la aparición de manchas en los tejidos al planchar a temperaturas bajas.

**Función antical**

- Esta función protege la plancha de la formación de cal.

**Función autoapagado**

- La plancha se apagará de forma automática al colocarla y mantenerla quieta en posición horizontal durante 25 segundos o en posición vertical durante 8 minutos. Para indicar que la plancha se ha apagado, el dispositivo emitirá 6 pitidos y el indicador luminoso parpadeará en color rojo.

Para calentar la plancha de nuevo:

1. Levante o mueva la plancha ligeramente.

**5. LIMPIEZA Y MANTENIMIENTO**

- Después de cada uso, apague el dispositivo, desconéctelo de la toma de corriente, vacíe el depósito de agua y deje que se enfríe por completo.
- No utilice esponjas, polvos o productos de limpieza abrasivos para limpiar el producto.
- Enrolle el cable alrededor del talón de apoyo.
- Coloque la plancha en posición vertical apoyada en el talón de apoyo para proteger la suela mientras esté guardada.

**6. ESPECIFICACIONES TÉCNICAS**

Modelo: 3D ForceAnodized 550

Referencia del producto: 05102

Potencia: 3100 W

Voltaje y frecuencia: 220-240 V, 50/60 Hz

Made in China | Diseñado en España

**7. RECICLAJE DE ELECTRODOMÉSTICOS**

La directiva europea 2012/19/UE sobre Residuos de Aparatos Eléctricos y Electrónicos (RAEE) especifica que los electrodomésticos no deben ser reciclados con el resto de los desperdicios municipales. Dichos electrodomésticos han de ser desechados de forma separada, para optimizar la recuperación y reciclaje de materiales y, de esta manera, reducir el impacto que puedan tener en la salud humana y el medioambiente.

El símbolo del contenedor tachado le recuerda su obligación de desechar este producto de forma correcta. Si el producto en cuestión cuenta con una batería o pila para su autonomía eléctrica, esta deberá extraerse antes de ser desechado y ser tratada a parte como un residuo de diferente categoría. Para obtener información detallada acerca de la forma más adecuada de desechar sus electrodomésticos y/o las correspondientes baterías, el consumidor deberá contactar con las autoridades locales.

## **8. GARANTÍA Y SAT**

Este producto tiene una garantía de 2 años desde la fecha de compra, siempre y cuando se conserve y envíe la factura de compra, el producto esté en perfecto estado físico y se le dé un uso adecuado tal y como se indica en este manual de instrucciones.

La garantía no cubrirá:

- Si el producto ha sido usado fuera de su capacidad o utilidad, maltratado, golpeado, expuesto a la humedad, sumergido en algún líquido o sustancia corrosiva, así como cualquier otra falta atribuible al consumidor.
- Si el producto ha sido desarmado, modificado o reparado por personas no autorizadas por el SAT oficial de Cecotec.
- Si la incidencia ha sido originada por el desgaste normal de las piezas debido al uso.

El servicio de garantía cubre todos los defectos de fabricación durante 2 años en base a la legislación vigente, excepto piezas consumibles. En caso de mal uso por parte del usuario el servicio de garantía no se hará responsable de la reparación.

Si en alguna ocasión detecta una incidencia con el producto o tiene alguna consulta, póngase en contacto con el Servicio de Asistencia Técnica oficial de Cecotec a través del número de teléfono **+34 96 321 07 28**.



Read these instructions thoroughly before using the appliance. Keep this instruction manual for future reference or new users.

## 2. SAFETY INSTRUCTIONS

- Make sure that the mains voltage matches the voltage stated on the rating label of the appliance and that the wall outlet is grounded.
- This appliance is intended for household use only. Do not use for commercial or industrial purposes.
- Check the power cord regularly for visible damage. If the cord is damaged, it must be replaced by the official Technical Support Service of Cecotec in order to avoid any type of danger.
- Do not use outdoors.
- Do not twist, bend, strain, or damage the power cord in any way. Protect it from sharp edges and heat sources. Do not let it touch hot surfaces. Do not let the cord hang over the edge of the working surface or countertop.
- If ironing is interrupted, rest the appliance on its heel rest and do not let it rest on metal or unstable surfaces.
- Do not leave the iron unattended while hot, connected or on an ironing board.
- Do not operate the appliance if it has dropped, if it shows visible signs of damage or if it leaks.
- Do not immerse the cord, plug, or any non-removable part of the appliance in water or any other liquid, nor expose the electrical connections to water. Make sure your hands are dry before handling the plug or switching on the appliance.
- Do not pull from the power cord to unplug or move the appliance, use the plug instead.
- Always unplug the steam iron from the power supply when filling with water or emptying and when not in use.
- If the product has been exposed to temperatures below 0°C for some time, it should be kept at room temperature for at least 2 hours before turning it on.
- The appliance is not intended to be used by children under the age of 8. It can be used by children over the age of 8, as long as they are given continuous supervision.
- This appliance can be used by children aged 8 and above, and persons with reduced physical, sensory or mental capabilities or lack of experience and knowledge, as long as they have been given supervision or instruction concerning the use of the appliance in a safe way and understand the hazards involved.
- Supervise young children to make sure that they do not play with the appliance. Close supervision is necessary when the appliance is being used by or near children.

## 3. BEFORE USE



- Take the product out of the box.
- Remove any packaging materials.

**Note:** some parts of the steam iron have been slightly greased and as a result, the iron may slightly smoke when switched on for the first time. After a short time, this will cease.

**4. OPERATION**

**Setting temperature**

1. Turn the temperature knob to select the temperature indicated on the clothing label.

LABEL	TYPE OF TEXTILE
	Do not iron this article
●	Synthetics, nylon, acrylics, polyester, rayon
● ●	Wool, silk
● ● ●	Cotton, linen
	Maximum temperature (Steam)

2. Connect the power cord to a power supply. The light indicator will turn on blue.

3. When the light indicator switches from blue to red, the iron is ready to be used.

**Water tank filling**

1. Unplug the iron before filling the water tank.
2. Hold the steam iron in horizontal position.
3. Slowly pour water through the water inlet. Do not exceed the Max. mark on the water tank in order to avoid water from spilling.
4. Close the fill opening while operating the iron.
5. Empty the water tank after each use.

**Note:** the steam iron is designed to use tap water. However, if the water is very hard, it is advisable to use distilled water.

**Note:** do not use chemically descaled or perfumed water.

**Spraying**

- As long as there is enough water in the water tank, you may use the spray button at any temperature setting during steam or dry ironing.

**Steam ironing**

1. With the unit unplugged, fill the steam iron with water.
2. Stand the steam iron on its heel rest in an upright position on an iron-safe surface and connect it to the power supply.
3. Set the temperature knob to the "●●" or "●●●" position.
4. Set the steam knob to the desired position.
5. When finished, turn the temperature knob anticlockwise to the minimum position and unplug the appliance from the power supply.



**WARNING:** do not come into contact with ejected steam.

### Dry ironing

- The steam iron can operate with or without water in the water tank. In case the iron is operated in its dry mode, make sure the water tank is empty.
- Turn the steam controller to the minimum position "0".

**WARNING:** if the iron has been used during more than 10 minutes and is hot, do not pour in new water until the appliance has cooled down.

### Steam burst

- The steam-burst function generates additional steam in order to remove stubborn wrinkles and can be activated just by pressing the steam-burst button.

**Note:** to prevent the soleplate from leaking, do not keep the steam-burst button pressed for more than 5 seconds.

**Note:** for optimal steam burst, do not press the steam-burst button more than 3 times in a row to prevent the iron from cooling.

### Vertical steaming

1. Make sure there is enough water in the water tank.
2. Stand the steam iron on its heel rest on an iron-safe surface and connect it to the power supply.
3. Turn the temperature knob and steam controller to maximum.
4. Hold the iron vertically and press the steam burst button, an intense steam will be ejected from the soleplate.

### Self cleaning

- Fill the water tank up to the maximum mark and close it.
- Set the temperature knob to maximum.
- Connect the appliance to the power supply.
- Holding the iron horizontally over the sink, turn the steam controller to the maximum position and press the self-cleaning button.
- Boiling water and steam will be ejected from the soleplate's holes, taking out all impurities.
- Repeat this process if considered necessary.

### Anti-drip function

- This function prevents water from spilling and avoids blotches from appearing on the fabrics when ironing at low temperatures.

### **Anti-calc function**

- This function protects the iron from scale formations.

### **Auto-off function**

The iron will automatically turn off when it is placed and kept still horizontally 25 seconds, or vertically 8 minutes. The appliance will produce 6 beeps and the light indicator will light up to indicate that the iron has been turned off.

To heat it up again:

1. Lift or gently move the iron.

## **5. CLEANING AND MAINTENANCE**

- Turn off, unplug the appliance from the power supply, empty the water tank (do it after each use) and allow it to cool down completely.
- Do not use abrasive scouring pads, powders or cleaners to clean the product.
- Wrap the cord around the heel rest.
- To protect the soleplate while it is stored, place the steam iron in an upright position on its heel rest.

## **6. TECHNICAL SPECIFICATIONS**

Model: 3D ForceAnodized 550

Product reference: 05102

Power: 3100 W

Voltage and frequency: 220-240 V, 50/60 Hz

Made in China | Designed in Spain

## **7. DISPOSAL OF OLD ELECTRICAL APPLIANCES**



The European directive 2012/19/EU on Waste Electrical and Electronic Equipment (WEEE), specifies that old household electrical appliances must not be disposed of with the normal unsorted municipal waste. Old appliances must be collected separately, in order to optimize the recovery and recycling of the materials they contain, and reduce the impact on human health and the environment.

The crossed out "wheeled bin" symbol on the product reminds you of your obligation to dispose of the appliance correctly. If the product has a built-in battery or uses batteries, they should be removed from the appliance and disposed of appropriately. Consumers must contact their local authorities or retailer for information concerning the correct disposal of old appliances and/or their batteries.



## **8. TECHNICAL SUPPORT SERVICE AND WARRANTY**

This product is under warranty for 2 years from the date of purchase, as long as the proof of purchase is submitted, the product is in perfect physical condition, and it has been given proper use, as explained in this instruction manual.

The warranty will not cover the following situations:

- The product has been used for purposes other than those intended for it, misused, beaten, exposed to moisture, immersed in liquid or corrosive substances, as well as any other fault attributable to the customer.
- The product has been disassembled, modified, or repaired by persons, not authorised by the official Technical Support Service of Cecotec.
- Faults deriving from the normal wear and tear of its parts, due to use.

The warranty service covers every manufacturing defects of your appliance for 2 years, based on current legislation, except consumable parts. In the event of misuse, the warranty will not apply.

If at any moment you detect any problem with your product or have any doubt, do not hesitate to contact Cecotec Technical Support Service at **+34 963 210 728**.

Уважно прочитайте цю інструкцію перед використанням приладу. Збережіть цю інструкцію для використання в майбутньому або для нових користувачів.

## 2. ІНСТРУКЦІЯ З БЕЗПЕЧНОЇ ЕКСПЛУАТАЦІЇ

- Переконайтеся, що напруга мережі відповідає значенню, надрукованому на таблиці приладу і що розетка заземлена.
- Цей пристрій призначений тільки для домашнього використання. Заборонено використовувати для комерційних або виробничих цілей.
- Регулярно перевіряйте кабель живлення на наявність видимих пошкоджень. Якщо кабель пошкоджений, він повинен бути замінений офіційною службою технічної підтримки Secotec, щоб уникнути будь-якої небезпеки.
- Не використовуйте даний пристрій на вулиці.
- Не перекручуйте, не згинайте, не напружуйте і не пошкоджуйте шнур живлення. Бережіть його від гострих країв і джерел тепла. Не дозволяйте йому торкатися гарячих поверхонь. Не дозволяйте шнуру звисати з краю робочої поверхні або стільниці.
- Якщо процес прасування перервався, встановіть праску на її п'яту і ніколи не встановлюйте її на металеву або ненадійно закріплену конструкцію.
- Не залишайте праску без нагляду, коли вона ще гарячий, підключений до джерела живлення або на прасувальній дошці.
- Ніколи не використовуйте пристрій, якщо він впав, якщо на ньому є видимі ознаки пошкодження або якщо він протікає.
- Не занурюйте кабель, вилку або будь-яку незнімну частину приладу в воду або будь-яку іншу рідину, а також оберегайте електричні з'єднання занурення в воду.
- Не тягніть за кабель живлення, щоб відключити пристрій, замість цього використовуйте електровилки.
- Завжди відключайте праску від джерела живлення при наповненні водою або спорожненні, а також коли вона не використовується.
- У випадку, якщо пристрій знаходився деякий час під впливом температури нижче 0, необхідно перед наступним його використанням потримати його мінімум 2 години при кімнатній температурі.
- Прилад не призначений для використання дітьми віком до 8 років. Він може використовуватися дітьми старше 8 років, якщо вони знаходяться під постійним наглядом.
- Цей пристрій може використовуватися дітьми у віці 8 років і старше, а також особами з обмеженими фізичними, сенсорними або розумовими здібностями або браком досвіду і знань, якщо за ними є постійне спостереження або надана інструкція щодо безпечного використання пристрою і розуміння пов'язаної з ним небезпеки.
- Слідкуйте за маленькими дітьми, щоб вони не гралися з приладом. Необхідно пильно спостереження за дітьми, коли прилад використовується дітьми або поруч з ними.





### 3. ПЕРЕД ПЕРШИМ ВИКОРИСТАННЯМ

- 1. Дістаньте пристрій з коробки.
- 2. Видаліть всі пакувальні матеріали.

**Примітка:** деякі частини парової праски були злегка змащені спеціальним засобом, і в результаті праска може злегка диміти при першому включенні. Через деякий час це припиниться.

### 4. ЕКСПЛУАТАЦІЯ

#### Настройки температури

1. Поверніть регулятор температури відповідно до відмітки на одязі, яку ви плануєте прасувати.

Індикатор	Тип тканини
	Даний тип тканини заборонено прасувати
•	Синтетика, нейлон, акрил, поліестер, віскоза
• •	Вовна, шовк
• • •	Котон, льон
	Максимальна температура (Пар)

2. Підключіть кабель живлення до джерела живлення. Світловий індикатор загориться синім кольором.
3. Після того як колір індикатора зміниться з синього на червоний - праска буде готова до експлуатації.

#### НАПОВНЕННЯ РЕЗЕРВУАРА ДЛЯ ВОДИ

1. Вимкніть праску перед наповненням контейнера для води.
2. Тримайте праску в горизонтальному положенні.
3. Повільно заливайте воду в отвір для наповнення водою. Не перевищуйте позначку MAX, зазначену на контейнері для води, для уникнення переливу води.
4. Закрийте отвір для наповнення води.
5. Очищуйте контейнер для води після кожного використання.

**Примітка:** парова праска призначена для використання водопровідної води. Однак, якщо вода дуже жорстка, рекомендується використовувати дистильовану воду.

**Примітка:** не використовуйте хімічно очищену або ароматизовану воду.

## РОЗПИЛЕННЯ

- якщо в резервуарі достатньо води, ви можете використовувати кнопку розпилення при будь-якій температурі під час прасування з паром або сухим способом.

## ПРАСУВАННЯ З ПАРОМ

1. Відключивши пристрій, наповніть праску водою.
2. Встановіть парова праску на її п'яту в вертикальному положенні і підключіть праска до джерела живлення.
3. Встановіть регулятор температури в положення -- або ---.
4. 4. Поверніть регулятор пара в потрібне вам положення.
5. 5. Коли закінчите прасування, поверніть регулятор температури проти годинникової стрілки на мінімальне положення і від'єднайте прилад від джерела живлення.

**ПОПЕРЕДЖЕННЯ :** не допускайте прямого контакту частин тіла з паром.

## СУХЕ ПРАСУВАННЯ

- Парова праска може працювати з водою або без води в резервуарі для води. Якщо праска працює в сухому режимі, переконайтеся, що резервуар для води порожній.
- Поверніть регулятор пара в мінімальне положення «0».

**УВАГА :** якщо праска використовувалася більше 10 хвилин і сильно нагрілася, не заливайте в неї воду, поки праска не охолоне.

## ПАРОВИЙ УДАР

- Функція парового удару генерує додатковий викид пари, для розгладження усталених складок на одязі, і може бути активована простим натисканням кнопки парового удару.

**ПРИМІТКА:** Щоб запобігти протікання підшови, не тримайте кнопку парового удару, утримуючи більше 5 секунд.

Для оптимального викиду пари не натискайте кнопку парового удару більше трьох разів поспіль, щоб запобігти охолодженню праски.

## Вертикальне відпарювання

1. Переконайтеся, що в резервуарі достатньо води.
2. Поставте парову праску на її п'яту на стійку поверхню і підключіть її до джерела живлення.
3. Поверніть регулятор температури і регулятор пара на максимум.
4. Тримайте праску у вертикальному положенні і натисніть кнопку викиду пари, пара виходитиме з підшови.

## САМООЧИЩЕННЯ

- Заповніть ємність для води до максимальної позначки і закрийте її.
- Встановіть регулятор температури на максимум.
- Підключіть пристрій до джерела живлення.
- Тримачи праску горизонтально над раковиною, поверніть регулятор пара в максимальне положення і натисніть кнопку самоочищення.



- Кипляча вода і пар будуть викидатися з отвору підошви, видаляючи всі забруднення.
- Повторіть цей процес, якщо вважаєте за необхідне.

### ПРОТИКРАПЕЛЬНА СИСТЕМА

- Ця функція запобігає проливання води і запобігає появі плям на тканині під час прасування на низьких температурах.

### ФУНКЦІЯ ВІД НАКОПИЧЕННЯ НАКИПУ

- Ця функція захищає праску від утворення накипу.

### ФУНКЦІЯ АВТОВІДКЛЮЧЕННЯ

Праска автоматично вимкнеться, якщо її помістити і тримати нерухомо в горизонтальному положенні 25 секунд або у вертикальному положенні протягом 8 хвилин. Прилад видасть 6 звукових сигналів, і загориться світловий індикатор, який вказує, що праска вимкнена.

Щоб включити його знову:

1. Підніміть або обережно перемістіть праску.

## 5. ОЧИЩЕННЯ ТА ОБСЛУГОВУВАННЯ

- Вимкніть пристрій від джерела живлення, спорожніть резервуар для води (робіть це після кожного використання) і дайте йому повністю охолонути.
- Не використовуйте абразивні губки, порошки або засоби для чищення для очищення продукту.
- Оберніть кабель живлення навколо п'яtkової опори праски.
- Щоб захистити підошву праски при її зберіганні, поставте парову праску у вертикальне положення на п'яті.

## 6. ТЕХНІЧНІ ХАРАКТЕРИСТИКИ

Модель: 3D ForceAnodized 550

КОД моделі: 05102

Потужність 3100 Вт

220-240 В, 50/60 Гц

Зроблено в Китаї | Розроблено в Іспанії

## 7. УТИЛІЗАЦІЯ СТАРИХ ЕЛЕКТРИЧНИХ ВИРОБІВ



Європейська директива 2012/19 / EU про утилізацію електричного та електронного обладнання (WEEE) встановлює, що старі побутові електроприлади не можна викидати разом зі звичайними несорттованими муніципальними відходами. Старі прилади мають бути зібрані окремо, щоб оптимізувати утилізацію і переробку

матеріалів, що містяться в них, а також мінімізувати вплив на здоров'я людини і навколишнє середовище. Перекреслений символ «кошик для сміття» на виробі нагадує вам про ваш обов'язок правильно утилізувати прилад. Якщо пристрій має вбудовану батарею або використовує акумулятори, їх слід вилучити з приладу і утилізувати відповідним чином. Користувачі повинні зв'язатися зі своєю місцевою владою або роздрібним продавцем для отримання інформації щодо правильної утилізації старих приладів і/або їх батарей.

## **8. СЕРВІСНЕ ОБСЛУГОВУВАННЯ І ГАРАНТІЯ**

На даний продукт надається гарантія протягом 2 років з дати покупки, за умови надання документа, що підтверджує покупку, знаходження продукту в відмінному фізичному стані і правильному користуванні, як описано в цьому посібнику з експлуатації.

Гарантія не поширюється на наступні ситуації:

- Продукт використовувався в цілях, відмінних від призначених для нього, використовувався неправильно, піддавався падінню, впливу вологи, зануренню в рідкі або корозійні речовини, а також іншим несправностям, пов'язаних з впливом покупця.
- Продукт був розібраний, модифікований або відремонтований особами, не уповноваженими офіційною службою технічної підтримки Secotec.
- Несправності, що виникають в результаті зносу його витратних або запасних частин через постійне використання.
- Гарантійне обслуговування покриває всі виробничі дефекти вашого пристрою протягом 2 років, відповідно до чинного законодавства, за винятком витратних деталей. У разі неправильного використання гарантія не поширюється. Якщо в будь-який момент ви виявите будь-які проблеми з вашим продуктом або у вас виникнуть будь-які сумніви, звертайтеся в Офіційний сервісний центр Secotec.

Smart Group

Сайт: <https://service.smartgroup.ua/>

№ тел.: 0 800 300 245

## 1. КОМПОНЕНТЫ УСТРОЙСТВА

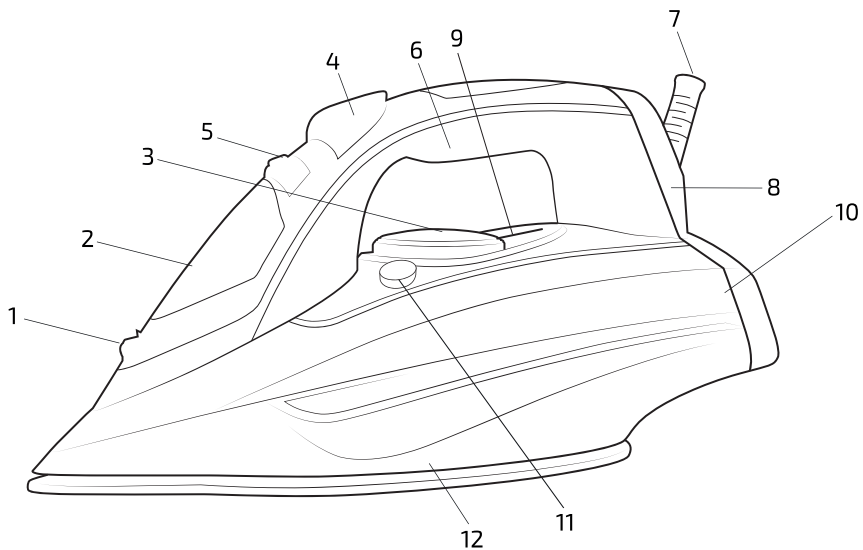

### RU

1. Распылитель
2. Отверстие для наполнения водой
3. Регулятор температуры
4. Кнопка распыления воды/парового удара
5. Регулятор подачи пара
6. Ручка
7. Защита кабеля питания
8. Пятка для установки утюга
9. Световой индикатор
10. Контейнер для воды
11. Кнопка самоочистки
12. Подошва утюга

Внимательно прочитайте эту инструкцию перед использованием прибора. Сохраните эту инструкцию для использования в будущем или для новых пользователей.

## 2. ИНСТРУКЦИЯ ПО БЕЗОПАСНОМУ ИСПОЛЬЗОВАНИЮ

- Убедитесь, что напряжение сети соответствует напряжению, указанному на паспортной табличке прибора и что розетка заземлена.
- Данное устройство предназначено только для домашнего использования. Запрещено использовать для коммерческих или производственных целей.
- Регулярно проверяйте кабель питания на наличие видимых повреждений. Если кабель поврежден, он должен быть заменен официальной службой технической поддержки Secotec, чтобы избежать любой опасности.
- Не используйте данное устройство на улице.
- Не перекручивайте, не сгибайте, не натягивайте и не повреждайте шнур питания. Берегите его от острых краев и источников тепла. Не позволяйте ему касаться горячих поверхностей. Не позволяйте шнуру свисать с края рабочей поверхности или столешницы.
- Если процесс глажки прервался, установите утюг на его пятку и никогда не устанавливайте его на металлическую или неустойчивую поверхность.
- Не оставляйте утюг без присмотра, когда он еще горячий, подключен к источнику питания или на гладильной доске.
- Не пользуйтесь устройством, если оно упало, если на нем есть видимые признаки повреждения или если оно протекает.
- Не погружайте кабель, вилку или любую несъемную часть прибора в воду или любую другую жидкость, а также не подвергайте электрические соединения погружению в воду.
- Не тяните за кабель питания, чтобы отключить устройство, вместо этого используйте электровилку.
- Всегда отключайте утюг от источника питания при наполнении водой или опорожнении, а также когда он не используется.
- В случае, если устройство находилось некоторое время под воздействием температуры ниже 0, необходимо перед следующим его использованием подержать его минимум 2 часа при комнатной температуре.
- Прибор не предназначен для использования детьми в возрасте до 8 лет. Он может использоваться детьми старше 8 лет, если они находятся под постоянным наблюдением.
- Данное устройство может использоваться детьми в возрасте 8 лет и старше, а также лицами с ограниченными физическими, сенсорными или умственными способностями или недостатком опыта и знаний, если им предоставлен контроль или инструкция относительно безопасного использования устройства и понимания связанной с ним опасности.
- Следите за маленькими детьми, чтобы они не играли с прибором. Необходимо пристальное наблюдение за детьми, когда прибор используется детьми или рядом с ними.



### 3. ПЕРЕД ПЕРВЫМ ИСПОЛЬЗОВАНИЕМ

- 1. Достаньте устройство из коробки.
- 2. Удалите все упаковочные материалы.

**Примечание** : некоторые части парового утюга были слегка смазаны специальным средством, и в результате утюг может слегка дымить при первом включении. Через некоторое время это прекратится.

### 4. ЭКСПЛУАТАЦИЯ

#### Настройки температуры

1. Поверните регулятор температуры в соответствии с отметкой на одежде, которую вы планируете гладить.

Индикатор	Тип ткани
	Данный тип ткани запрещено гладить
•	Синтетика, нейлон, акрил, полиэстер, вискоза.
• •	Шерсть, шелк
• • •	Коттон, лён
	Максимальная температура (Пар)

2. Подключите кабель питания к источнику питания. Световой индикатор загорится синим цветом.
3. После того как цвет индикатора изменится с синего на красный – утюг будет готов к эксплуатации.

#### НАПОЛНЕНИЕ РЕЗЕРВУАРА ДЛЯ ВОДЫ

1. Отключите утюг перед наполнением контейнера для воды.
2. Держите утюг в горизонтальном положении.
3. Медленно заливайте воду в отверстие для наполнения водой. Не превышайте отметку MAX. Отмеченную на контейнере для воды, для избежания перелива воды.
4. Закройте отверстие для наполнения воды.
5. Очищайте контейнер для воды после каждого использования.

**Примечание** : паровой утюг предназначен для использования водопроводной воды. Однако, если вода очень жесткая, рекомендуется использовать дистиллированную воду.

**Примечание:** не используйте химически очищенную или ароматизированную воду.

## РАСПЫЛЕНИЕ

- если в резервуаре достаточно воды, вы можете использовать кнопку распыления при любой температуре во время глажения с паром или сухим способом

## ГЛАЖКА С ПАРОМ

1. Отключив устройство, наполните утюг водой.
2. Установите паровой утюг на его пятку в вертикальном положении и подключите утюг к источнику питания.
3. Установите регулятор температуры в положение "... " или " .. "
4. Поверните регулятор пара в нужное вам положение.
5. Когда закончите глажку, поверните регулятор температуры против часовой стрелки на минимальное положение и отсоедините прибор от источника питания.

**ПРЕДУПРЕЖДЕНИЕ :** не допускайте прямого контакта частей тела с паром.

## СУХАЯ ГЛАЖКА

- Паровой утюг может работать с водой или без воды в резервуаре для воды. Если утюг работает в сухом режиме, убедитесь, что резервуар для воды пуст.
- Поверните регулятор пара в минимальное положение «0».

**ВНИМАНИЕ :** если утюг использовался более 10 минут и сильно нагрелся, не заливайте в него воду, пока утюг не остынет.

## ПАРОВОЙ УДАР

- Функция парового удара генерирует дополнительный выброс пара, для разглаживания устоявшихся складок на одежде, и может быть активирована простым нажатием кнопки парового удара.

**ПРИМЕЧАНИЕ:** Чтобы предотвратить протечку подошвы, не держите кнопку парового удара нажатой более 5 секунд.

Для оптимального выброса пара не нажимайте кнопку парового удара более трех раз подряд, чтобы предотвратить охлаждение утюга.

## Вертикальное отпаривание

1. Убедитесь, что в резервуаре достаточно воды.
2. Поставьте паровой утюг на его пяточную опору на устойчивую поверхность и подключите его к источнику питания.
3. Поверните регулятор температуры и регулятор пара на максимум.
4. Держите утюг в вертикальном положении и нажмите кнопку выброса пара, пар будет выходить из подошвы.

## САМООЧИСТКА

- Заполните емкость для воды до максимальной отметки и закройте ее.
- Установите регулятор температуры на максимум.
- Подключите устройство к источнику питания.
- Держа утюг горизонтально над раковиной, поверните регулятор пара в максимальное положение и нажмите кнопку самоочистки.





- Кипящая вода и пар будут выбрасываться из отверстия подошвы, удаляя все загрязнения.
- Повторите этот процесс, если считаете необходимым.

### ПРОТИВОКАПЕЛЬНАЯ СИСТЕМА

- Эта функция предотвращает проливание воды и предотвращает появление пятен на ткани при глажении на низких температурах.

### ФУНКЦИЯ ОТ НАКОПЛЕНИЯ НАКИПИ

- Эта функция защищает утюг от образования накипи.

### ФУНКЦИЯ АВТООТКЛЮЧЕНИЯ

Утюг автоматически выключится, если его поместить и держать неподвижно в горизонтальном положении 25 секунд или в вертикальном положении в течение 8 минут. Прибор издаст 6 звуковых сигналов, и загорится световой индикатор, указывающий, что утюг выключен.

Чтобы включить его снова:

1. Поднимите или осторожно переместите утюг.

## 5. ОЧИСТКА И ОБСЛУЖИВАНИЕ

- Выключите, отключите устройство от источника питания, опорожните резервуар для воды (делайте это после каждого использования) и дайте ему полностью остыть.
- Не используйте абразивные губки, порошки или чистящие средства для очистки продукта.
- Оберните кабель питания вокруг пяточной опоры утюга.
- Чтобы защитить подошву утюга при его хранении, поставьте паровой утюг в вертикальное положение на пятке.

## 6. ТЕХНИЧЕСКИЕ ХАРАКТЕРИСТИКИ

Модель: 3D ForceAnodized 550

КОД модели: 05102

Мощность: 3100 Вт

220-240 В, 50/60 Гц

Сделано в Китае | Разработано в Испании

## 7. УТИЛИЗАЦИЯ СТАРЫХ ЭЛЕКТРИЧЕСКИХ ИЗДЕЛИЙ



Европейская директива 2012/19 / EU об утилизации электрического и электронного оборудования (WEEE) устанавливает, что старые бытовые электроприборы нельзя утилизировать вместе с обычными несортированными муниципальными отходами. Старые приборы должны собираться отдельно, чтобы оптимизировать утилизацию и переработку

содержащихся в них материалов, а также снизить воздействие на здоровье человека и окружающую среду. Перечеркнутый символ «мусорная корзина» на изделии напоминает вам о вашей обязанности правильно утилизировать прибор. Если устройство имеет встроенную батарею или использует аккумуляторы, их следует извлечь из прибора и утилизировать соответствующим образом. Потребители должны связаться со своими местными властями или розничным продавцом для получения информации относительно правильной утилизации старых приборов и / или их батарей.

## **8. СЕРВИСНОЕ ОБСЛУЖИВАНИЕ И ГАРАНТИЯ**

На данный продукт предоставляется гарантия в течение 2 лет с даты покупки, при условии предоставления документа подтверждающего покупку, нахождения продукта в отличном физическом состоянии и правильном пользовании, как описано в этом руководстве по эксплуатации.

Гарантия не распространяется на следующие ситуации:

- Продукт использовался в целях, отличных от предназначенных для него, использовался неправильно, подвергся падению, воздействию влаги, погружению в жидкие или коррозионные вещества, а также другим неисправностям, связанным с воздействием покупателя.
- Продукт был разобран, модифицирован или отремонтирован лицами, не уполномоченными официальной службой технической поддержки Cecotec.
- Неисправности, возникающие в результате износа его расходных или запасных частей из-за постоянного использования.
- Гарантийное обслуживание покрывает все производственные дефекты вашего прибора в течение 2 лет, в соответствии с действующим законодательством, за исключением расходных деталей. В случае неправильного использования гарантия не распространяется. Если в любой момент вы обнаружите какие-либо проблемы с вашим продуктом или у вас возникнут какие-либо сомнения, обращайтесь в Официальный сервисный центр Cecotec

Smart Group

Сайт: <https://service.smartgroup.ua/>

№ тел.: 0 800 300 245



[www.cecotec.es](http://www.cecotec.es)

Grupo Cecotec Innovaciones S.L.  
C/ de la Pinadeta s/n, 46930  
Quart de Poblet, Valencia, Spain