

bongo  
caobtec

SERIE A

advance connected

Patinete eléctrico/Electric scooter/Електросамокат

/Электросамокат



Manual de instrucciones  
Instruction manual  
Інструкція з  
експлуатації  
Руководство по  
эксплуатации

## ÍNDICE

1. Piezas y componentes	/04
2. Advertencias	/09
3. Instrucciones de seguridad	/17
4. Montaje del producto	/33
5. Funcionamiento	/35
6. Limpieza y mantenimiento	/39
7. Resolución de problemas	/40
8. Especificaciones técnicas	/40
9. Reciclaje de electrodomésticos	/40
10. Garantía y SAT	/41

## INDEX

1. Parts and components	/04
2. Warnings	/09
3. Safety instructions	/19
4. Product assembly	/42
5. Operation	/44
6. Cleaning and maintenance	/48
7. Troubleshooting	/49
8. Technical specifications	/49
9. Disposal of old electrical appliances	/49
10. Technical support service and warranty	/49

## ЗМІСТ

1. Компоненти пристрою	/05
2. Попередження	/09
3. Інструкція з техніки безпеки	/21
4. Збірка пристрою	/51
5. Експлуатація пристрою	/53
6. Чищення та обслуговування пристрою	/57
7. Усунення порушень	/58
8. Технічні характеристики	/58
9. Утилізація старих електроприладів	/58
10. Сервіс і гарантія	/59

## СОДЕРЖАНИЕ

1.Компоненты устройства	/62
2.Предупреждения	/63
3.Инструкция по технике безопасности	/73
4.Сборка устройства	/75
5.Эксплуатация устройства	/77
6.Чистка и обслуживание устройства	/81
7.Устранение неисправностей	/82
8.Технические характеристики	/82
9.Утилизация старых электроприборов	/82
10.Сервисное обслуживание и гарантия	/83

# 1. PIEZAS Y COMPONENTES

Parts and components/Pièces et composants/Компоненти пристрою/  
Parti e componenti/Peças e componentes/Onderdelen en componenten/ Części i komponenty

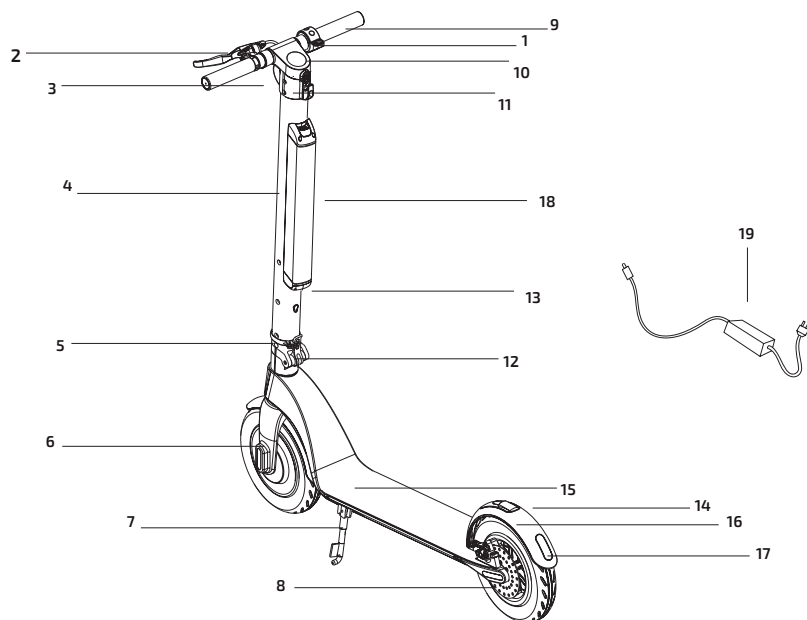

## ES

1. Acelerador
2. Freno
3. Faro delantero
4. Barra
5. Anillo de plegado
6. Motor
7. Caballete
8. Disco de freno
9. Manillar
10. Pantalla LCD
11. Panel de control
12. Gancho de cierre
13. Puerto de carga
14. Pestillo de plegado
15. Apoyapiés antideslizante
16. Guardabarros trasero
17. Luz trasera
18. Batería
19. Adaptador de corriente

## EN

1. Throttle
2. Brake
3. Headlight
4. Stem
5. Fixing ring
6. Motor
7. Kickstand
8. Disc brake
9. Handlebar
10. LCD display
11. Dashboard cover
12. Closing hook
13. Charge port
14. Folding latch
15. Anti-slip footrest
16. Rear fender
17. Back light
18. Battery
19. Power adaptor

## UA

1. Акселератор
2. Гальмо
3. Фара
4. Тримач керма
5. Кріпильне кільце
6. Мотор
7. Підставка для ноги
8. Дискове гальмо
9. Руль
10. РК-дисплей
11. Кришка приладової панелі
12. Закриваючий гак
13. Порт зарядки
14. Засув для складання
15. Протиковзка підставка для ніг
16. Заднє крило
17. Задня фара
18. Акумулятор
19. Адаптер

## DE

1. Gashebel
2. Bremse
3. Vorderlicht
4. Stange
5. Klappring
6. Motor
7. Ständer
8. Bremsscheibe
9. Lenker
10. LED-Bildschirm
11. Bedienfeld
12. Klappverschluss
13. Ladeanschluss
14. Klapplasche
15. Rutschfeste Trittfläche
16. Hinteres Schutzblech
17. Rücklicht
18. Akku
19. Netzteil

## IT

1. Acceleratore
2. Freno
3. Faro anteriore
4. Barra manubrio
5. Anello di chiusura
6. Motore
7. Cavalletto
8. Freno a disco
9. Manubrio
10. Display LCD
11. Pannello di controllo
12. Gancio di chiusura
13. Presa caricabatterie
14. Gancio di piegamento
15. Poggiapiedi antiscivolo
16. Parafanghi posteriori
17. Luce posteriore
18. Batteria
19. Alimentatore

## PT

1. Acelerador
2. Travão
3. Farol frontal
4. Barra
5. Anel de fixação
6. Motor
7. Descanso
8. Disco de travagem
9. Volante
10. Ecrã LCD
11. Painel de controlo
12. Gancho de bloqueio
13. Porto de carga
14. Lingueta de fixação/dobragem
15. Repouso antiderrapante
16. Guarda-lamas traseiro
17. Luz traseira
18. Bateria
19. Adaptador de corrente

**NL**

1. Versneller
2. Rem
3. Voorlicht
4. Stuur
5. Vouwring
6. Motor
7. Standaard
8. Schijfrem
9. Stuur
10. LCD scherm
11. Bedieningspaneel
12. Sluitingspunt
13. Oplaadpunt
14. Vouwscharnier
15. Anti-slip voetondersteuning
16. Achterste spatbord
17. Achterlicht
18. Batterij
19. Voedingsadapter

**PL**

1. Akcelerator
2. Hamulec
3. Przednie światło
4. Kolumna
5. Pierścień podtrzymujący
6. Silnik
7. Nóżka
8. Tarcza hamulcowa
9. Kierownica
10. Wyświetlacz LCD
11. Panel sterowania
12. Blokada pozycji
13. Gniazdko ładowania
14. Zacisk
15. Platforma antypoślizgowa
16. Tylny błotnik
17. Tylne światło
18. Bateria
19. Zasilacz

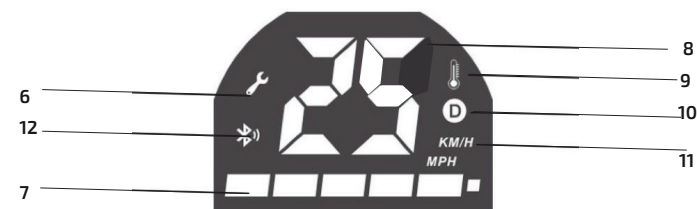
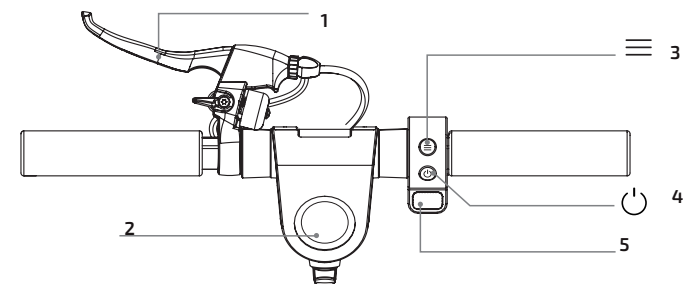
**ES**

1. Freno del manillar
2. Pantalla LCD
3. Pulsador de función (menú)
4. Pulsador de potencia on/off
5. Palanca de aceleración
6. Indicador de error
7. Batería
8. Velocidad
9. Indicador de sobrecalentamiento
10. Marcha
11. Km/h
12. Indicador bluetooth

**EN**

1. Handlebar brake
2. LCD display
3. Function push button (menu)
4. Power push button
5. Throttle lever
6. Fault indicator
7. Battery
8. Speed
9. Overheat indicator
10. Gear
11. Km/h
12. Bluetooth indicator



## 2. ADVERTENCIAS

Warning /Avertissements /Попередження/

Заходи безпеки повинні бути прийняті перед поїздкою.

### UA

1. Рульове гальмо
2. РК-дисплей
3. Функціональна кнопка (меню)
4. Кнопка живлення
5. Акселератор
6. Індикатор несправності
7. Акумулятор
8. Швидкість
9. Індикатор перегріву
10. Мотор
11. Км / г
12. Індикатор Bluetooth

### DE

1. Bremsgriff
2. LED-Bildschirm
3. Funktion-Knopf
4. Leistung-Knopf
5. Gashebel
6. Fehler-Anzeiger
7. Akkustand
8. Geschwindigkeitsanzeiger
9. Überhitzungsanzeiger
10. Gang
11. Km/h
12. Bluetooth-Anzeiger

### IT

1. Freno del manubrio
2. Display LCD
3. Pulsante di funzione
4. Pulsante di potenza
5. Leva di accelerazione
6. Indicatore di errore
7. Batteria
8. Velocità
9. Indicatore di surriscaldamento
10. Marcia
11. Km/h
12. Indicatore bluetooth

### PT

1. Travão
2. Ecrã LCD
3. Botão de funções
4. Ligar/Desligar
5. Acelerador
6. Indicador de erro
7. Bateria
8. Velocidade
9. Indicador de aquecimento excessivo
10. Mudanças
11. Km/h
12. Bluetooth

### NL

1. Handvat van de rem
2. LCD scherm
3. Functieknop
4. Aan/uit knop
5. Versnellingshendel
6. Foutmelding indicator
7. Batterij niveau
8. Snelheid
9. Oververhittingsindicator
10. Versnelling
11. Km/u
12. Bluetooth indicator

### PL

1. Hamulec ręczny
2. Wyświetlacz LCD
3. Przycisk trybu
4. Przycisk on/off
5. Dźwignia przyspieszenia
6. Kontrolka ostrzegawcza: błąd
7. Bateria
8. Prędkość
9. Kontrolka ostrzegawcza: przegrzanie
10. Bieg
11. Km/h
12. Kontrolka bluetooth

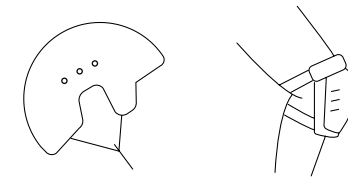

**ES** • Debe seguir precauciones de seguridad antes de conducir el patinete. Utilice elementos homologados de seguridad como cascos o rodilleras. **EN** • Safety measures should be taken before riding. Wear approved safety elements such as a helmet or kneecaps. **UA** • Носіть схвалені аксесуари безпеки, такі як шолом або наколінники. **DE** • Folgen Sie vor Inbetriebnahme aufmerksam die Sicherheitshinweise. Die Verwendung von TÜV-geprüftem Sicherheitsequipment wie Schutzhelmen oder Knieschützern wird dringend empfohlen. **IT** • Seguire le istruzioni di sicurezza prima di guidare il monopattino. Utilizzare elementi omologati come caschi o ginocchiere. **PT** • Deve seguir as precauções de segurança antes de conduzir. Utilize elementos de proteção como capacetes e joelheiras. **NL** • De veiligheidsvoorzorgsmaatregelen moeten gevolgd worden alvorens de step te gebruiken. Gebruik gecertificeerde veiligheidshulpmiddelen zoals helmen of kniebeschermers. **PL** Należy zapoznać się z zasadami bezpieczeństwa przed przystąpieniem do jazdy na hulajnodze. Zauważ się w elementy ochronne, takie jak kask, ochraniacze itd.

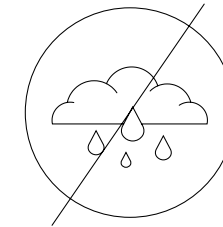

**ES** • No use el vehículo bajo la lluvia. **EN** • Do not use the vehicle under rain. **UA** • Не використовуйте пристрій під час дощу. **DE** • Verwenden Sie nie das Fahrzeug im Regen. **IT** • Non usare il veicolo sotto la pioggia. **PT** • Não use o veículo em dias de chuva. **NL** • Gebruik de step niet in de regen. **PL** Nie korzystaj z hulajnogi podczas deszczu.

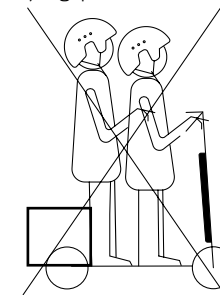

**ES** • El patinete no puede ser utilizado por más de una persona a la vez. **EN** • The appliance must not be used by more than one person at the same time. **UA** • Пристрій не можна використовувати більш ніж одному одночасно. **DE** • Der E-Scooter muss nie von mehr als einer Person gleichzeitig verwendet werden. **IT** • Il monopattino non può essere utilizzato da più di una persona contemporaneamente. **PT** • A trotineta não pode ser usada por mais de uma pessoa ao mesmo tempo. **NL** • De step mag niet gebruikt worden door meer dan één persoon tegelijkertijd. **PL** Z hulajnogi może korzystać tylko jedna osoba naraz.

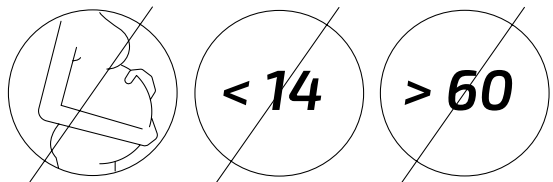

**ES** • Las personas menores de 14 años, mayores de 60 y las mujeres embarazadas no pueden utilizar este producto. **EN** • People below 14 years old, above 60 and pregnant women may not use the product. **UA** • Людям молодше 14 років, старше 60 років і вагітним жінкам заборонено користуватися продуктом. **DE** • Menschen unter 14 bzw. über 60 Jahren und Schwanger dürfen dieses Gerät nicht verwenden. **IT** • Questo prodotto non può essere utilizzato da minori di 14 anni, maggiori di 60 e donne in gravidanza. **PT** • Pessoas menores de 14 anos, maiores de 60 e mulheres grávidas, não podem utilizar este produto. **NL** • Personen jonger dan 14 jaar, ouder dan 60 jaar en zwangere vrouwen mogen dit product niet gebruiken. **PL** Osoby poniżej 14 roku życia lub powyżej 60 oraz kobiety w ciąży nie mogą korzystać z urządzenia

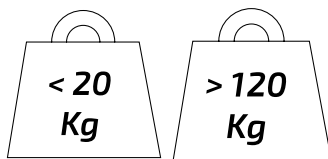

**ES** • Peso mínimo permitido: 20 kg. Peso máximo permitido: 120 kg. **EN** • Minimum load allowed: 20 kg, maximum load allowed: 120 kg. **UA** • Допустима мінімальне навантаження: 20 кг, максимальне допустиме навантаження: 120 кг. **DE** • Mindestgewicht: 20 kg. Höchstgewicht: 120 kg. **IT** • Peso minimo permesso: 20 kg. Peso massimo permesso: 120 kg. **PT** • Peso mínimo permitido: 20 kg. Peso máximo permitido: 120 kg. **NL** • Minimaal toegestaan gewicht: 20 kg. Maximaal toegestaan gewicht: 120 kg. **PL** Minimalne dozwolone obciążenie: 20 kg. Maksymalne dozwolone obciążenie: 120 kg.

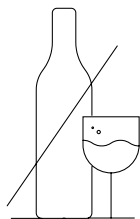

**ES** • No conduzca el patinete si ha bebido o tomado medicamentos. **EN** • Do not ride the scooter after drinking or taking medicine. **UA** • Не катайтеся на електросамокаті після прийому алкоголю або ліків. **DE** • Fahren Sie nie den Scooter unter dem Einfluss von Alkohol oder Medikamenten. **IT** • Non guidare il monopattino in caso di assunzione di alcool o medicinali. **PT** • Não conduza a trotineta se bebeu álcool ou tomou medicamentos. **NL** • Bestuur de step niet als u gedronken heeft of medicamenten heeft genomen. **PL** Zaniechaj jazdy na hulajnodze, jeśli piłeś alkohol lub przyjąłeś leki.

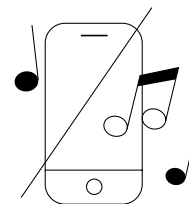

**ES** • No utilice el teléfono ni escuche música mientras conduce el patinete. **EN** • Do not use the phone or listen to music while riding the scooter. **UA** • Не користуйтеся телефоном і не слухайте музику під час їзди на електросамокаті. **DE** • Verwenden Sie während des Betriebs kein Handy und hören Sie keine Musik. **IT** • Non utilizzare il telefono nè ascoltare musica durante la guida del monopattino. **PT** • Não utilize o telemóvel nem escute música enquanto conduz a trotineta. **NL** • Gebruik niet uw mobiele telefoon en luister geen muziek tijdens het besturen van de step. **PL** Nie korzystaj z telefonu ani nie słuchaj muzyki podczas prowadzenia hulajnogi.

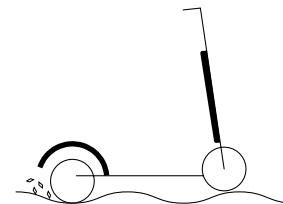

**ES** • Preste especial atención a la conducción cuando haya arena, charcos, barro, hielo, nieve o escaleras y cuando esté oscuro o el suelo mojado. **EN** • Pay special attention to the riding when the road has sandstone, ponding, mud, ice, snow, stairs or when it is wet or dark. **UA** • Будьте особливо уважні під час їзди по піску, бруду, льоду, снігу, сходах або коли дорога волога або на вулиці темно. **DE** • Seien Sie besonders vorsichtig beim Fahren durch Sand, Schlamm, Glatteis, Schnee oder Treppen, und wenn es dunkel ist oder der Boden nass ist. **IT** • Prestare attenzione alla guida in presenza di sabbia, pozzanghere, gelo, neve, scale, in luoghi bui e orari notturni o sul bagnato. **PT** • Preste especial atenção à condução quando houver areia no pavimento, charcos de água, neve ou escadas e quando estiver de noite. **NL** • Let goed op als u rijdt over zand, plassen, modder, ijs, sneeuw of trappen en als het donker is of de ondergrond nat is. **PL** Zachowaj szczególną ostrożność, jeśli na nawierzchni pojawiają się katuże, piasek, błoto, lód, śnieg, nierówności, jeśli jest mokra lub jeśli prowadzisz w ciemności.

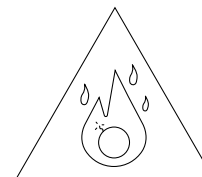

**ES** • No utilice el patinete en áreas peligrosas donde pudiera haber sustancias inflamables o explosivas, líquidos o suciedad. **EN** • Do not use the vehicle in dangerous areas where there could be flammable or explosive substances, liquid or dust. **UA** • Не використовуйте скутер в небезпечних зонах, де можуть знаходитися легкозаймисті або вибухонебезпечні речовини, рідина або пил. **DE** • Verwenden Sie den Scooter nie bei Gefahrenbereichen, in denen es brennbare Stoffe, Flüssigkeiten oder Schmutzigkeit geben könnte. **IT** • Non utilizzare il monopattino in zone pericolose in presenza di sostanze infiammabili o esplosive, liquidi o sporco. **PT** • Não utilize a trotineta em áreas perigosas onde possa haver substâncias inflamáveis ou explosivas, líquidos ou sujidade. **NL** • Gebruik de step niet op gevaarlijke plaatsen waar zich ontvlambare of ontplofbare stoffen, vloeistoffen of vuiligheid zouden kunnen bevinden. **PL** Nie używaj hulajnogi na niebezpiecznych obszarach, gdzie mogą występować łatwopalne lub wybuchowe substancje, brud lub ciecz.

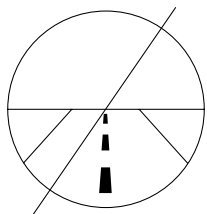

**ES** • Este patinete no está diseñado para ser conducido por carreteras, autovías o autopistas. Consulte la legislación vigente de su municipio sobre dónde está permitido circular en patinete. **EN** • This scooter is not designed to ride on vehicle roads or highways. Check your current local legislation about where it is allowed to ride the scooter. **UA** • Цей скутер не призначений для їзди по автомобільним дорогам або шосе. Перевірте своє місцеве чинне законодавство про те, де дозволено кататися на електросамокаті. **DE** • Dieser Scooter ist nicht für Landstraßen, Schnellstraßen oder Autobahnen bestimmt. Lesen Sie die geltenden Gesetze Ihrer Gemeinden durch, um sich darüber zu informieren, wo Sie den Scooter fahren können. **IT** • Questo monopattino non è stato progettato per essere guidato in strade e autostrade. Consultare il decreto legislativo in vigore presso il suo comune in merito a dove è possibile circolare in monopattino. **PT** • Esta trotineta não está desenhada para ser conduzida em estradas, autoestradas nem vias rápidas. Consulte a legislação vigente do seu município sobre em que zonas estão permitidas circular com a trotineta. **NL** • Deze step is niet ontworpen om gebruikt te worden op autowegen of snelwegen. Raadpleeg de huidige wetgeving van uw gemeente betreffende de plaatsen waar het is toegestaan om de step te gebruiken. **PL** Hulajnoga nie jest przeznaczona do użytku na szosach ani autostradach. Sprawdź regulacje prawne dotyczące jazdy hulajnogą w twojej miejscowości.

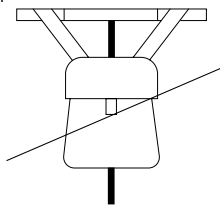

**ES** • No coloque objetos pesados sobre el manillar. **EN** • Do not place heavy objects on the handlebar. **UA** • Не ставте важкі предмети на кермо. **IT** • Non collocare oggetti pesanti sul manubrio. **PT** • Não coloque objetos pesados sobre o volante. **NL** • Hang geen zware objecten aan het stuur. **PL** Nie zawieszaj ciężkich przedmiotów na kierownicy.

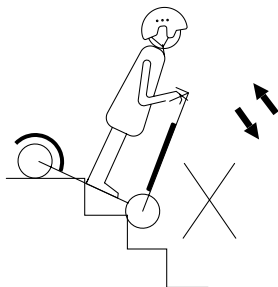

**ES** • Evite subir o bajar escaleras con el patinete. **EN** • Avoid riding up and down the stairs with the scooter. **UA** • Уникайте їзди вгору і вниз по сходах на електросамокаті. **DE** • Vermeiden Sie, Treppen mit dem Scooter hinauf- und hinunterzusteigen. **IT** • Evitare salire o scendere le scale con il monopattino. **PT** • Evite subir ou descer escadas com a trotineta. **NL** • Vermijd het oplopen of afdalen van trappen met de step. **PL** Unikaj pokonywania schodów na hulajnodze.

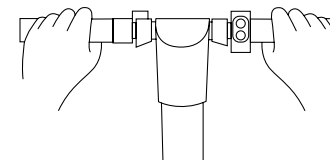

**ES** • Circule siempre con las dos manos sobre el manillar. **EN** • Always drive the scooter holding the handlebar with both hands. **UA** • Завжди водить електросамокат, тримаючись за кермо обома руками. **DE** • Fahren Sie immer mit den zwei Händen auf dem Lenker. **IT** • Circolare sempre con entrambe le mani sul manubrio. **PT** • Circule sempre com as duas mãos no volante. **NL** • Rijd altijd met twee handen aan het stuur. **PL** Prowadź hulajnogę zawsze obiema rękami.

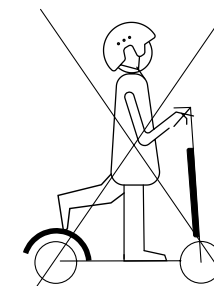

**ES** • No conduzca el patinete con un solo pie. **EN** • Do not use the scooter with just one foot on the footrest. **UA** • Не використовуйте самокат з однією ногою на підставці для ніг. **DE** • Fahren Sie immer mit beiden Füßen. **IT** • Non guidare il monopattino con un solo piede. **PT** • Enquanto estiver a circular, certifique-se de ter os dois pés no apoio para pés. **NL** • Rijd niet met slechts één voet op de step. **PL** Podczas jazdy ustaw na platformie obie stopy.

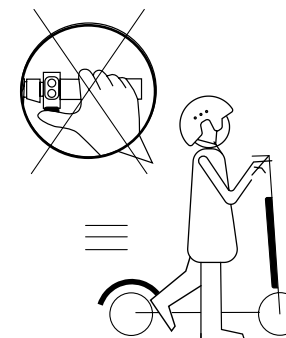

**ES** • No presione el acelerador cuando camine junto al patinete. **EN** • Do not activate the throttle while walking next to the scooter. **UA** • Не вмикайте акселератор при ходьбі поруч з самокатом. **DE** • Drücken Sie den Gashebel nicht, während Sie neben dem Scooter laufen. **IT** • Non premere l'acceleratore quando cammina con il monopattino. **PT** • Não pressione o acelerador quando estiver ao lado da trotineta. **NL** • Druk niet op de versneller als u naast de step loopt. **PL** Nie wciskaj akceleratora, kiedy idziesz i prowadzisz obok siebie hulajnogę.

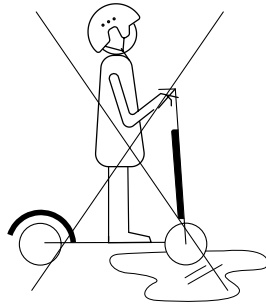

**ES** • No conduzca sobre charcos ni superficies mojadas. **EN** • Do not ride through puddles or other wet surfaces. **UA** • Не їздіть по калюжах або іншим вологих поверхнях. **IT** • Non condurre su pozzanghere né superfici bagnate. **PT** • Não conduza sobre poças de água nem em pavimentos molhados. **NL** • Rijd niet door plassen of natte oppervlakken. **PL** Nie przejeżdżaj przez kałuże ani mokre powierzchnie.

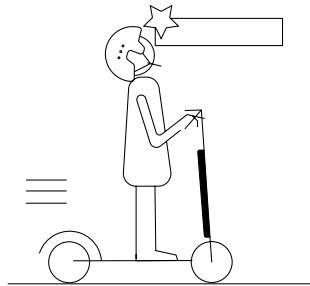

**ES** • Tenga cuidado con la cabeza si pasa debajo de zonas con techo como una puerta. **EN** • Watch your head when passing through doorways or when driving indoors. **UA** • Слідкуйте за своєю головою при проходженні крізь дверні отвори або при їзді в приміщенні. **DE** • Passen Sie auf Ihren Kopf auf, wenn Sie unter überdachte Bereiche vorbeikommen. **IT** • Prestare attenzione se si passa sotto a tettoie o porte. **PT** • Tenha cuidado com a cabeça se passar por baixo de zonas com pouca altura. **NL** • Pas op uw hoofd als u door besloten ruimtes of openingen rijdt, zoals een deur. **PL** Zachowaj ostrożność przy przejeżdżaniu przez miejsca, w których jest strop.

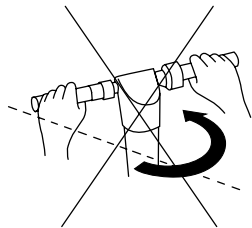

**ES** • Cuando circule a alta velocidad no gire el manillar de forma brusca. **EN** • Do not turn the handlebar suddenly when riding at high speed. **UA** • Не намагайтеся повернути раптово кермо при їзді на високій швидкості. **DE** • Bei hohen Geschwindigkeiten drehen Sie den Lenker nicht scharf. **IT** • In caso di circolare ad alta velocità non girare il manubrio in modo brusco. **PT** • Quando circular a alta velocidade, não gire o volante de forma brusca. **NL** • Als u op hoge snelheid rijdt, draai dan niet abrupt aan het stuur. **PL** Nie wykonuj gwałtownych ruchów kierownicą, kiedy jedziesz z dużą prędkością.

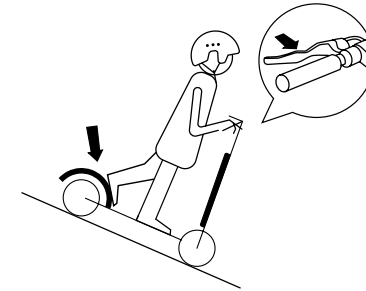

**ES** • Modere la velocidad en caso de descender por pendientes y utilice ambos frenos. **EN** • Watch your speed when travelling downhill. Use both brakes at once when travelling at high speed. **UA** • Слідкуйте за своєю швидкістю, коли ви їдете вниз по схилу. При русі на великій швидкості використовуйте обидва гальма одночасно. **DE** • Mäßigen Sie die Geschwindigkeit bei Abhängen und verwenden Sie die zwei Bremsen. **IT** • Moderare la velocità in caso di discesa in pendenze e utilizzare entrambi i freni. **PT** • Reduza a velocidade em caso de descer por rampas e utilize ambos travões. **NL** • Pas de snelheid aan als u een heuvel afdaalt en gebruik beide remmen. **PL** Zmniejsz prędkość, kiedy zjeżdżasz z góry, użyj obu hamulców.

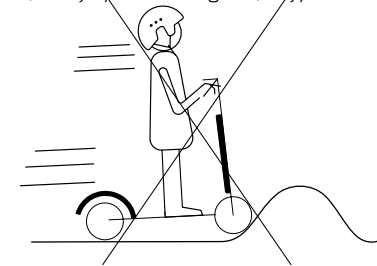

**ES** • No circule a alta velocidad sobre obstáculos como escalones, bordillos o badenes. **EN** • Do not ride fast on stairs, curbs or speed humps. **UA** • Не їздіть швидко по сходах, бордюрах або швидкісним гіркам. **DE** • Fahren Sie nie mit höher Geschwindigkeit durch Hindernisse wie Treppenstufen, Bordsteine oder Bremsschwellen. **IT** • Non circolare ad alta velocità su ostacoli quali scaloni, bordi o dossi. **PT** • Não circule em alta velocidade sobre obstáculos como degraus ou bermas. **NL** • Rijd niet met hoge snelheid over obstakels zoals treden, stoerpranden of verkeersdrempels. **PL** Nie przejeżdżaj z dużą prędkością przez przeszkody, np. krawężniki, kanty czy progi.

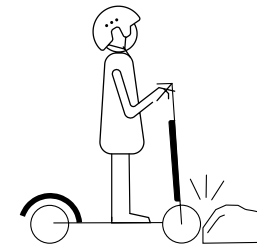

**ES** • No golpee obstáculos con las ruedas. **EN** • Avoid hitting obstacles with the wheels. **UA** • Уникайте зіткнення коліс з перешкодами. **DE** • Schlagen Sie keinen Gegenstand mit den Reifen. **IT** • Non colpire ostacoli con le ruote. **PT** • Não choque em obstáculos. **NL** • Raak geen obstakels met de wielen. **PL** Nie uderzaj kołami w przeszkody.

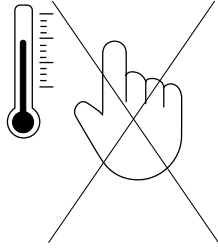

**ES** • No toque el motor del buje inmediatamente después de circular, podría estar a alta temperatura. **EN** • Do not touch the product's motor immediately after riding it, it could burn. **UA** • Не торкайтеся двигуна пристрою відразу після катання, можна обпектись. **DE** • Berühren Sie den Motor nicht sofort nach dem Gebrauch, da er bei hoher Temperatur sein könnte. **IT** • Non toccare il motore subito dopo aver guidato, potrebbe trovarsi ad una temperatura elevata. **PT** • Não toque no motor imediatamente depois de circular, poderia estar a altas temperaturas. **NL** • Raak de motorbehuizing niet aan direct na gebruik van de step, omdat de motor warm zou kunnen zijn. **PL** Nie dotykaj napędu piasty przez jakiś czas po zakończeniu jazdy, gdyż może być gorący.

---

### 3. INSTRUCCIONES DE SEGURIDAD

Lea las siguientes instrucciones atentamente antes de usar el producto. Guarde este manual para referencias futuras o nuevos usuarios.

- Cecotec no asumirá ninguna responsabilidad derivada del mal uso del producto o del incumplimiento tanto de las normas de tráfico como de las instrucciones de este manual.
- Asegúrese de cumplir las normas de tráfico locales al utilizar el patinete. Conduzca de forma civilizada y preste atención a las personas y a los obstáculos de alrededor para evitar accidentes.
- Asegúrese de que las ruedas no estén dañadas y de que todas las partes y los componentes del producto estén correctamente instalados antes de utilizarlo.
- No utilice el patinete de forma que pueda dañar o perjudicar a otras personas u objetos.
- No está permitido modificar el patinete de ninguna manera, esto podría alterar su rendimiento o dañar su estructura y ocasionar daños.
- Para evitar que el producto se dañe o que ocurra algún accidente, no lo utilice bajo el agua.
- El patinete no debe ser usado por niños/as desde 0 hasta 14 años. Puede ser usado por niños/as a partir de 14 años de edad si están continuamente supervisados.
- Este producto puede ser usado por niños/as a partir de 14 años y personas con capacidades físicas, sensoriales o mentales reducidas, o con falta de experiencia y conocimiento si están supervisados o han recibido instrucción concerniente al uso del aparato de una forma segura y entienden los riesgos que este implica. No permita que los niños/as jueguen con el dispositivo.
- Supervise a los niños/as para asegurarse de que no jueguen con el producto. Es necesario dar una supervisión estricta si el patinete está siendo usado por o cerca de niños/as.

## INSTRUCCIONES DE SEGURIDAD DE LA BATERÍA

- No utilice la batería si presenta signos inusuales como la emisión de olores, calor excesivo o fugas. Si la batería gotea, no toque el líquido.
- No permita que niños/as ni animales toquen la batería.
- Desenchufe la batería antes de conducir el patinete y antes de montarlo o desmontarlo.
- La temperatura óptima de carga es de 0 oC a 35 oC. No excedan nunca los 40 oC para asegurar el buen funcionamiento del dispositivo.
- No abra la batería ni inserte nada dentro de ella, ya que contiene sustancias peligrosas y podría causar problemas de salud.
- No intente cargar una batería defectuosa, si no funciona correctamente, deséchela.

**ADVERTENCIA:** utilice únicamente las baterías y los cargadores proporcionados por Cecotec.

## SAFETY INSTRUCTIONS

Read these instructions thoroughly before using the appliance. Keep this instruction manual for future reference or new users.

- Cecotec will not assume any responsibility resulting from product misuse or from not complying with traffic regulations and with this instruction manual.
- When operating the device, make sure to comply with local traffic regulations. Drive in a civilized way and pay attention to people and obstacles around in order to avoid accidents.
- Make sure the tires are not damaged and that all the product's parts and components are tightly assembled before use.
- Do not use the vehicle in such way that could harm other people or properties.
- Any conversion of the scooter is not allowed, as this can change its performance or damage its structure causing injuries.
- Do not operate the product under water to avoid damage to the product and accidents.
- The appliance is not intended to be used by children under the age of 14. It can be used by children over the age of 14, as long as they are given continuous supervision.
- This appliance can be used by children aged 14 and above, and persons with reduced physical, sensory or mental capabilities or lack of experience and knowledge, as long as they have been given supervision or instruction concerning the use of the appliance in a safe way and understand the hazards involved. Children shall not play with the appliance.
- Supervise young children to make sure that they do not play with the appliance. Close supervision is necessary when the appliance is being used by or near children.

## BATTERY SAFETY INSTRUCTIONS

- Do not use the battery if it presents unusual odours, excessive heat or if it leaks. Do not touch liquid leaked from the battery.
- Do not allow children or animals to touch the battery.
- Unplug the battery before riding and before assembling or disassembling it.
- The optimum charge temperature is from 0 °C to 35 °C. Do not exceed 40 °C in order to ensure proper operation.
- Do not open the battery or insert anything inside it, as it contains dangerous substances and could cause health problems.
- Do not try to charge a faulty battery. If the battery does not operate properly, dispose it off.

**WARNING:** Only use the original charging equipment provided by Cecotec.

## Інструкція з техніки безпеки

Уважно прочитайте ці інструкції перед використанням приладу. Збережіть цю інструкцію для використання в майбутньому або для нових користувачів.

Cecotec не несе ніякої відповідальності у результаті неправильного використання пристрою або від недотримання правил дорожнього руху і цієї інструкції з експлуатації.

- При експлуатації пристрою обов'язково дотримуйтесь місцевих правил дорожнього руху. Рухайтесь цивілізовано і звертайте увагу на людей і перешкоди, щоб уникнути нещасних випадків.
- Переконайтеся, що шини не пошкоджені і що всі деталі і компоненти виробу щільно зібрані перед використанням.
- Не використовуйте самокат таким чином, який може завдати шкоди іншим людям або їх майну.
- Будь-яке переобладнання самоката не допускається, так як це може змінити його характеристики або пошкодити його конструкцію, викликавши травми.
- Не використовуйте виріб під водою, щоб уникнути його пошкодження і нещасних випадків.
- Пристрій не призначений для використання дітьми у віці до 14 років, діти старше 14 років, можуть використовувати пристрій якщо вони знаходяться під постійним наглядом дорослих.
- Пристрій може використовуватися дітьми старше 14 років та особами з обмеженими фізичними, чутливими або розумовими здібностями, а також без відповідного досвіду та знань, якщо за ними є постійне спостереження або надана інструкція щодо безпечного використання пристрою, і користувач розуміє всі ризики використання.
- Слідкуйте за вашими дітьми, щоб вони не гралися з пристроєм. Необхідно пильне спостереження за дітьми, коли діти користуються пристроєм або, пристрій працює поряд з ними.

## ПРИСТРІЙ

- Не використовуйте акумулятор, якщо він має незвичайний запах, надмірно теплий або протікає. Не торкайтеся до рідини, що витекла з акумулятора.
- Не дозволяйте дітям або тваринам торкатися до акумулятора.
- Вимкніть акумулятор перед поїздкою, а також перед складанням або розбиранням пристрою.
- Для найбільш ефективної роботи самокату заряджайте акумулятор при кімнатній температурі від 0 до 35 ° C.
- Не відкривайте акумулятор і не вставляйте нічого в нього, так як він містить небезпечні речовини і може викликати проблеми зі здоров'ям.
- Не намагайтеся заряджати несправний акумулятор. Якщо акумулятор не працює належним чином, утилізуйте його.

**УВАГА:** Використовуйте тільки оригінальний зарядний пристрій, наданий Cecotec.

## SICHERHEITSHINWEISE

Lesen Sie die folgenden Hinweise aufmerksam durch, bevor Sie das Gerät verwenden. Bewahren Sie die Bedienungsanleitung für künftigen Benutzer auf.

- Cecotec übernimmt keine Haftung von unsachgemäßer Verwendung des Produktes oder Nichteinhaltung dieser Anweisungen oder der Verkehrsregeln.
- Achten Sie darauf, die Verkehrsregeln bei Verwendung des E-Scooters zu befolgen. Fahren Sie ordnungsgemäß und seien Sie vorsichtig mit den Menschen und Hindernisse herum, um Unfällen zu vorbeugen.
- Vergewissern Sie sich, dass die Reifen nicht beschädigt und die Teile und Komponenten ordnungsgemäß eingestellt sind, bevor Sie den Scooter benutzen.
- Bei unsachgemäßer Verwendung des E-Scooters können Personen- oder Sachschäden verursacht werden.
- Die Modifizierung des Scooters ist auf keinem Fall erlaubt, da es die Struktur beschädigen und könnte Schäden verursachen könnte.
- Verwenden Sie keinesfalls das Gerät ins Wasser, um Unfällen zu vorbeugen und das Gerät nicht zu schaden.
- Das Gerät darf von Kindern unter 14 Jahren nicht benutzt werden. Es kann von Kindern ab 14 Jahren benutzt werden, sofern sie unter ständiger Beaufsichtigung während der Nutzung des Gerätes stehen.
- Dieses Gerät darf von Kinder ab 14 Jahren und Personen mit eingeschränkten körperlichen, sensorischen oder geistigen Fähigkeiten oder fehlender Erfahrung bzw. fehlenden Kenntnissen verwendet werden, vorausgesetzt, dass sie bei der Benutzung durch eine verantwortliche Person beaufsichtigt werden oder ihnen eine Einweisung im ordnungsgemäßen und sicheren Umgang gegeben wurde und sie die mit dem Gerät verbundenen Risiken verstanden



haben und richtig einschätzen können. Lassen Sie Kinder nicht mit dem Gerät spielen.

- Beaufsichtigen Sie kleine Kinder, um sicher zu stellen, dass sie nicht mit dem Gerät spielen. Eine besonders genaue und konsequente Beaufsichtigung ist geboten, wenn das Gerät in der Nähe von Kindern verwendet wird.

## SICHERHEITSHINWEISE DES AKKUS

- Verwenden Sie niemals den Akku bei unruhigen Signalen wie komische Gerüchen, Überhitzung oder Auslaufen. Falls der Akku tropft, berühren Sie die Flüssigkeit nicht.
- Lassen Sie Tiere und Kinder den Akku nicht berühren.
- Trennen Sie den Akku von der Stromversorgung, bevor Sie den Scooter fahren, auf- oder abklappen.
- Die optimale Ladetemperatur steht zwischen 0 und 35 °C. Stellen Sie beim Aufladen sicher, dass die Temperatur nicht 40 °C überschreitet, um einen richtigen Betrieb zu gewährleisten.
- Öffnen Sie den Akku nicht und stecken Sie keinen Gegenstand hinein, da er gefährliche Stoffe, die Gesundheitsprobleme verursachen könnte, erhält.
- Verwenden Sie keinen fehlerhaften Akku. Falls der Akku nicht richtig funktioniert, entsorgen Sie ihn.

**HINWEIS:** Verwenden Sie nur das mitgelieferte Ladegerät von Cecotec.

## ISTRUZIONI DI SICUREZZA

Leggere attentamente le seguenti istruzioni prima di utilizzare il prodotto. Conservare questo manuale per riferimenti futuri o nuovi utenti.

- Cecotec non si assumerà nessuna responsabilità derivata dal mal utilizzo del prodotto o inadempienze tanto relative alle norme stradali quanto alle istruzioni di questo manuale.
- Verificare di compiere con le norme stradali al momento di utilizzare il monopattino. Guidare in modo responsabile e prestare attenzione alle persone e agli ostacoli nell'intorno in modo da evitare incidenti.
- Verificare che le ruote non siano danneggiate e che tutte le parti e componenti del prodotto siano montate correttamente prima del suo utilizzo.
- Non utilizzare il monopattino in modo improprio che possa danneggiare persone od oggetti.
- È vietato modificare in alcun modo il monopattino, ciò potrebbe alterare la sua efficienza o danneggiare la sua struttura e provocare danni.
- Per evitare che il prodotto possa danneggiarsi o per evitare alcun incidente, non utilizzare sotto l'acqua.
- Il monopattino non deve essere usato da bambini da 0 a 14 anni. Può essere utilizzato da bambini a partire dai 14 anni sotto la supervisione continua di un adulto.
- Questo prodotto può essere usato da bambini a partire dai 14 anni e persone con capacità fisiche, sensoriali o mentali limitate, o con mancanza di esperienza e conoscenza solo sotto supervisione o avendo ricevuto istruzioni riguardanti l'uso dell'apparato in una forma sicura e comprendono i rischi che lo stesso implica. Non permettere l'utilizzo del dispositivo ai bambini.
- Supervisionare i bambini per assicurarsi che non giochino con il prodotto. È necessario supervisionare rigidamente

nel caso in cui il monopattino si stia utilizzando da o vicino a bambini.

## ISTRUZIONI DI SICUREZZA DELLA BATTERIA

- Non utilizzare la batteria in presenza di segni insoliti quali l'emissione di odori, calore eccessivo o fughe. Se la batteria gocciola, non toccare il liquido.
- Non permettere il contatto della batteria da parte di bambini e animali.
- Scollegare la batteria prima di guidare il monopattino e prima di montarlo o smontarlo.
- La temperatura ottimale di ricarica varia da 0 °C a 35 °C. Non eccedere mai i 40 °C per assicurare il buon funzionamento del dispositivo.
- Non aprire la batteria nè introdurre alcun oggetto al suo interno poichè contiene sostanze nocive e potrebbero causare problemi alla salute.
- Non tentare di caricare una batteria difettosa, se non funziona correttamente, gettarla.

**AVVERTENZE:** utilizzare unicamente il materiale di ricarica fornito da Cecotec.

## INSTRUÇÕES DE SEGURANÇA

Leia as seguintes instruções de segurança antes de usar o produto. Guarde este manual para referências futuras ou novos usuários.

- Cecotec não assumirá nenhuma responsabilidade derivada do mau uso do produto ou do incumprimento tanto das normas de tráfico como das instruções deste manual.
- Certifique-se de cumprir as normas de tráfico locais ao utilizar esta trotineta. Conduza de forma civilizada e preste atenção às pessoas e aos obstáculos ao redor para evitar acidentes.
- Certifique-se de que as rodas não estão danificadas e de que todas as partes e os componentes do produto estejam corretamente instalados antes de utilizar.
- Não utilize a trotineta de forma que possa danificar ou prejudicar a outras pessoas ou objetos.
- Não está permitido modificar de nenhuma maneira, isto poderia alterar o seu rendimento ou danificar a sua estrutura e causar danos.
- Para evitar que o produto se danifique ou que haja algum acidente, não utilize debaixo de água.
- O aparelho não deve ser usado por crianças desde 0 até 14 anos. Este produto pode ser usado por crianças a partir de 14 anos de idade se estão continuamente sob supervisão.
- Este produto pode ser usado por pessoas com capacidades físicas, sensoriais ou mentais reduzidas ou com falta de experiência se estiverem sob supervisão ou tenham recebido instruções concernentes ao uso do aparelho de forma segura e entendem os riscos que este implica. Não permita que crianças brinquem com o produto.
- Supervisione as crianças para garantir que não brinquem com o produto. É necessário dar uma supervisão estrita se o produto estiver a ser usado por ou perto de crianças.

## INSTRUÇÕES DE SEGURANÇA DA BATERIA

- Não utilize a bateria se esta apresenta sinais pouco usuais como cheiros, calor excessivo ou fugas. Se a bateria gotejar, não toque no líquido.
- Não permita que crianças nem animais toquem na bateria.
- Desligue a bateria da corrente elétrica antes de conduzir a trotineta e antes de montar ou desmontar.
- A temperatura ótima de carga é de 0 °C a 35 °C. Não exceda nunca os 40 °C para garantir o bom funcionamento do dispositivo.
- Não abra a bateria nem insira nada já que contém substâncias perigosas e poderá causar problemas de saúde.
- Não tente carregar uma bateria defeituosa, se não funciona, deite fora adequadamente.

**ADVERTÊNCIA:** utilize unicamente o material para carregar proporcionado por Cecotec.

## VEILIGHEIDSINSTRUCTIES

Lees de volgende instructies aandachtig voordat u het product gebruikt. Bewaar deze handleiding voor toekomstige raadplegingen of nieuwe gebruikers.

- Cecotec zal geen enkele verantwoordelijkheid nemen in het geval van slecht gebruik van het product of het niet naleven van zowel de verkeersregels als de instructies in deze handleiding.
- Zorg dat u de lokale verkeersregels naleeft als u de step gebruikt. Rijd verantwoord en let op personen en obstakels in uw omgeving om ongelukken te voorkomen.
- Zorg ervoor dat de wielen niet beschadigd zijn en dat alle onderdelen en componenten van het product correct geïnstalleerd zijn voordat u het product gebruikt.
- Gebruik de step niet op een manier waarop u andere personen of objecten kan beschadigen of verwonden.
- Het is niet toegestaan om de step op welke manier dan ook aan te passen, dit zou zijn rendement kunnen veranderen of zijn structuur beschadigen of schade kunnen veroorzaken.
- Om te voorkomen dat het product beschadigd raakt of dat er een ongeluk plaatsvindt, gebruik het product niet onder water.
- De step mag niet gebruikt worden door kinderen van 0 tot 14 jaar. Dit product kan gebruikt worden door kinderen vanaf 14 jaar indien ze onder voortdurend toezicht staan.
- Dit product kan gebruikt worden door kinderen vanaf 14 jaar en personen met een verminderd fysiek, zintuiglijk of mentaal vermogen of met een gebrek aan ervaring en kennis, indien ze onder toezicht staan of als ze instructies hebben gekregen betreffende het veilige gebruik van het apparaat en ze de risico's begrijpen die ermee betrokken zijn. Zorg ervoor dat kinderen niet spelen met het apparaat.
- Houd toezicht over kinderen om ervoor te zorgen dat ze niet kunnen spelen met het product. Strikt toezicht is

noodzakelijk als de step gebruikt wordt door of in de buurt van kinderen.

## VEILIGHEIDSINSTRUCTIES VAN DE BATTERIJ

- Gebruik de batterij niet als hij ongebruikelijke symptomen vertoont, zoals de emissie van geuren, excessieve hitte of lekken. Als de batterij lekt, raak dan niet de vloeistof aan.
- Sta niet toe dat kinderen of dieren de batterij aanraken.
- Ontkoppel de oplader van de batterij voordat u de step gebruikt of alvorens hem te monteren of demonteren.
- De optimale laadtemperatuur is 0 °C tot 35 °C. Nooit hoger dan 40 °C om de goede werking van het apparaat te garanderen.
- Open de batterij niet en steek er niks tussen of in, omdat de batterij gevaarlijke substanties bevat en gezondheidsproblemen zou kunnen veroorzaken.
- Probeer niet om een beschadigde batterij op te laden. Als de batterij niet correct werkt, gooi hem dan weg.

**WAARSCHUWING:** gebruik enkel het oplaadmateriaal verstrekt door Cecotec.

## ZASADY BEZPIECZEŃSTWA

Przed uruchomieniem urządzenia przeczytaj uważnie poniższą instrukcję. Zachowaj tę instrukcję.

- Cecotec nie bierze odpowiedzialności za szkodę spowodowaną niewłaściwym użyciem sprzętu lub niezastosowaniem się do przepisów ruchu drogowego oraz do niniejszej instrukcji obsługi.
- Zapoznaj się z lokalnymi zasadami ruchu drogowego przed użyciem hulajnogi. Jedź ostrożnie, przestrzegając zasad ruchu drogowego. Uważaj na znajdujące się wokół ciebie osoby i przeszkody, aby zminimalizować ryzyko wypadku.
- Zanim użyjesz hulajnogi, upewnij się, czy opony nie są uszkodzone i czy wszystkie części produktu są prawidłowo założone.
- Nie używaj hulajnogi w sposób szkodliwy dla innych osób i obiektów.
- Nie można w żaden sposób modyfikować hulajnogi, gdyż może to zaburzyć jej funkcjonowanie, uszkodzić jej struktury i spowodować szkody.
- Nie używaj produktu w wodzie, gdyż może to spowodować wypadek lub uszkodzić produkt.
- Z urządzenia nie mogą korzystać dzieci w wieku od 0 do 14 lat. Urządzenie może być używane przez dzieci w wieku powyżej 14 lat, jeśli znajdują się pod stałą opieką.
- Z urządzenia mogą korzystać dzieci powyżej 14 życia,

osoby z niepełnosprawnością ruchową lub umysłową, oraz osoby bez doświadczenia z podobnym sprzętem w obecności osoby odpowiedzialnej i świadomej zagrożeń wynikających z nieprawidłowego użycia urządzenia, lub jeśli uprzednio zostały dokładnie poinstruowane w zakresie obsługi maszyny. Nie można pozwolić dzieciom na zabawę urządzeniem.

- Zwróć uwagę, czy dzieci nie używają urządzenia do zabawy. Zachowaj szczególną czujność, podczas gdy hulajnoga jest używana przez dzieci lub w ich pobliżu.

#### ZASADY BEZPIECZEŃSTWA DOT. KORZYSTANIA Z BATERII

- Nie korzystaj z baterii, jeśli zauważysz jakąś anomalię, np. ulatniający się dziwny zapach, zbyt mocne nagrzewanie się lub wyciek. Jeśli bateria wycieka, nie dotykaj płynu.
- Nie dopuść, aby dzieci lub zwierzęta dotykały baterii.
- Rozłączaj baterię przed jazdą oraz przed rozłożeniem lub złożeniem hulajnogi.
- Optymalna temperatura ładowania to 0 - 35°C. Nie ładuj baterii w temperaturze wyższej niż 40°C, aby nie zaburzyć funkcjonowania urządzenia.
- Nie otwieraj baterii ani nie wkładaj niczego do jej wnętrza, ponieważ zawiera niebezpieczne szkodliwe dla zdrowia substancje.
- Nie ładuj uszkodzonej baterii. Jeśli przestała działać poprawnie, oddaj ją do punktu zbiórki.

**UWAGA:** do ładowania korzystaj wyłącznie z urządzeń dostarczonych przez Cecotec

#### 4. MONTAJE DEL PRODUCTO

Desdoblar

1. Tire de la barra hacia arriba mientras presiona hacia abajo el guardabarros trasero.
2. Suba la barra, coloque la pestaña de plegado en posición de cerrado y gire el anillo de sujeción para sujetar la pestaña.

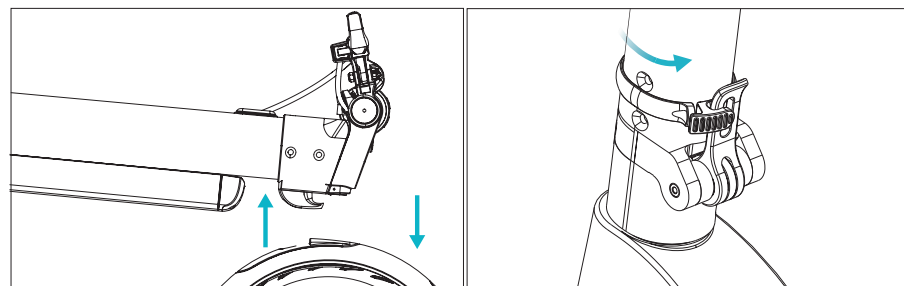

3. Ajuste el freno con una llave hexagonal M6.
4. Apriete y ajuste el manillar prestando atención al sentido de rotación.

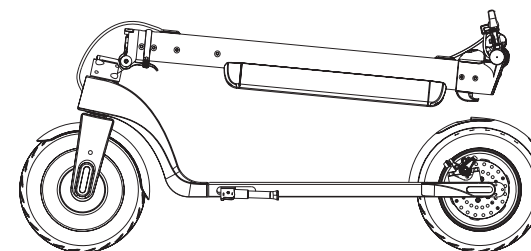
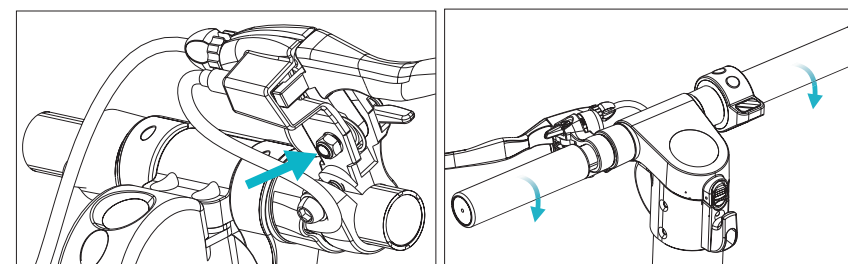

Doblar

1. Gire el anillo de sujeción para aflojarlo.
2. Abra la pestaña de plegado.

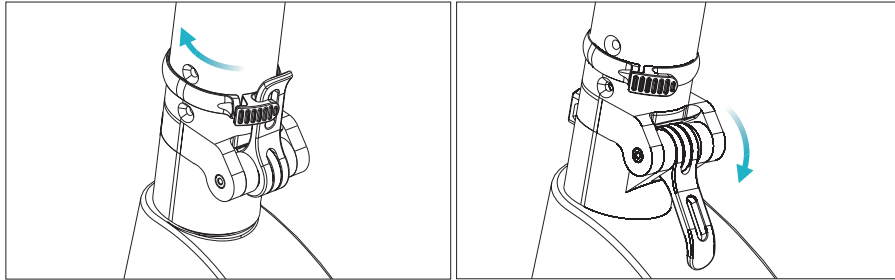

3. Baje la pestaña de plegado y luego la barra.
4. Alinee el gancho de cierre con el hueco en el guardabarros trasero y presione hacia abajo para asegurarse de que queda cerrado.

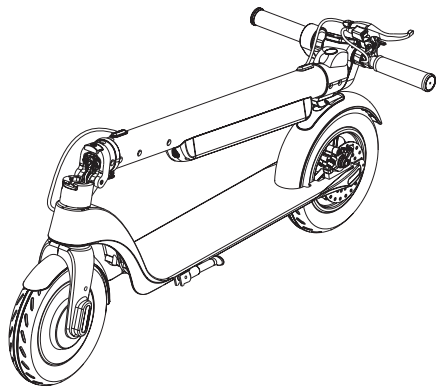
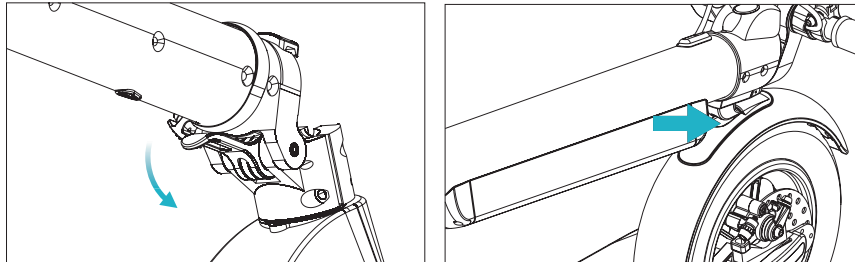

## 5. FUNCIONAMIENTO

### BOTONES

- **Interruptor de encendido:** mantenga pulsado este botón para encender o apagar el patinete.
- **Acelerador:** utilícelo para arrancar el patinete y para acelerar.
- **Freno:** manténgalo presionado para parar. Pise suavemente el guardabarros trasero para reforzar el proceso de frenado.
- **Función:** pulse este botón para ajustar la velocidad. Seleccione entre los siguientes modos:
  - o Modo ECO: en el display no aparece ningún icono.
  - o Modo CONFORT: en el display aparece una "D" en color blanco.
  - o Modo SPORT: en el display aparece una "D" en color rojo.
- **Faro delantero:** pulse el botón de función dos veces para encenderlo. La luz trasera se mantendrá encendida siempre. Mientras estén encendidas las luces, presione de nuevo el pulsador de función dos veces para apagarlas.
- **Modo crucero:** mantenga la misma velocidad durante 6 segundos para activar este modo. Para desactivarlo, pulse el acelerador.

**NOTA:** este modo no está activado en la configuración inicial.

**AVISO:** al frenar, la luz trasera parpadeará.

Funcionamiento del ordenador de a bordo:



El ordenador de a bordo tiene las siguientes funciones:



P1: selección de km/h o mph.



P2: activación y desactivación de velocidad de crucero.

P3: activación y desactivación de arranque haciendo impulso con la pierna.

### A.- Modos de conducción





Para seleccionar el modo Eco, encienda el display  y pulse el botón de menú  hasta que en la parte derecha del display desaparezcan los símbolos D blanco y D rojo.

Para seleccionar el modo Confort, encienda el display  y pulse el botón de menú  hasta que en la parte derecha del display aparezca el símbolo D blanco.





Para seleccionar el modo Sport, encienda el display  y pulse el botón de menú  hasta que en la parte derecha del display aparezca el símbolo D rojo.

### B.- Velocidad crucero

El modo crucero puede activarse y desactivarse. Para ello, debe mantener los dos botones

pulsados   hasta que se muestre P0. Luego, pulse el botón menú  hasta seleccionar P1. Una vez en P1, acceda a la función (velocidad cruce) y seleccione el valor 1 (desactivado) o 0 (activado). Para confirmar, pulse ambos botones   y vuelva al display inicial.

C.- Arranque automático

El arranque automático puede activarse y desactivarse. Para ello, debe mantener los dos botones pulsados   hasta que se muestre P0. Luego, pulse el botón menú  hasta seleccionar P2. Una vez en P2, acceda a esa función (arranque automático) y seleccione el valor 1 (activado) o 0 (desactivado). Para confirmar, pulse ambos botones   y vuelva al display inicial.

D. Unidad de medición de la velocidad

La velocidad se puede medir en km/h (0) o en millas/hora (1). Para modificarlo, entre en el menú P0 del ordenador de a bordo.

NOTA: El modelo Bongo Serie A Advance Connected Max dispone de APP para Smartphone. Gracias a la conectividad por Bluetooth se puede vincular el patinete con el móvil y visualizar información y ajustes (VER MANUAL APP).

CÓMO CONDUCIR EL PATINETE

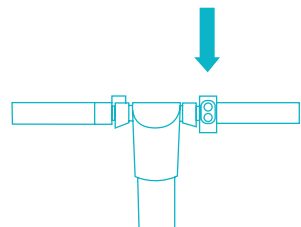

1\_Pulse el botón de encendido durante 2 segundos.

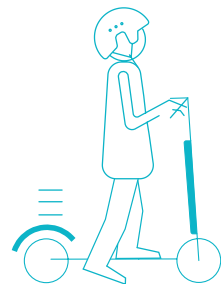

2\_Súbase al apoyapiés con un pie y con el otro impúlsese para comenzar a deslizarse.

3\_Coloque ambos pies en el apoyapiés.

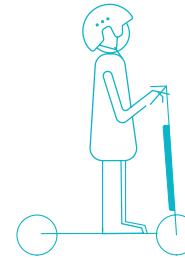

4\_Pulse la palanca de aceleración con la mano derecha y rote el manillar hacia su cuerpo.

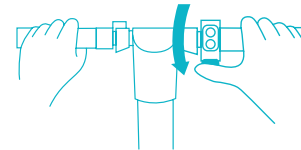

5\_Pulse la palanca de aceleración para aumentar la velocidad.

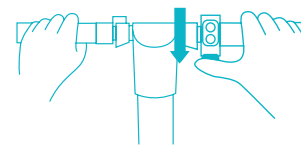

**ADVERTENCIA:** no conduzca demasiado rápido.

6\_Pulse el freno para parar o para decelerar. Pise el guardabarros trasero para reforzar el proceso de frenado.

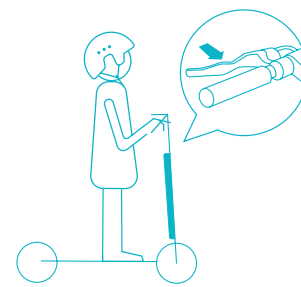

7\_Bájese del patinete únicamente cuando esté conduciendo a velocidad muy baja o cuando esté parado.



### CÓMO CARGAR EL PATINETE

1. Abra la tapa del puerto de carga. Asegúrese de que esté limpio y seco.
2. Conecte el cargador a la batería y el otro extremo del cable a la toma de corriente. Compruebe que el indicador de la batería está encendido.
3. El indicador luminoso se encenderá de color rojo durante la carga y cambiará a verde cuando esté completamente cargado.

**AVISO:** deje de cargarlo cuando el indicador se ilumine de color verde. No permita que se sobrecargue la batería durante mucho tiempo para evitar que se vea afectada su vida útil.

**ADVERTENCIA:** cubra el puerto de carga con el tapón antisuciedad para evitar que entre la suciedad.

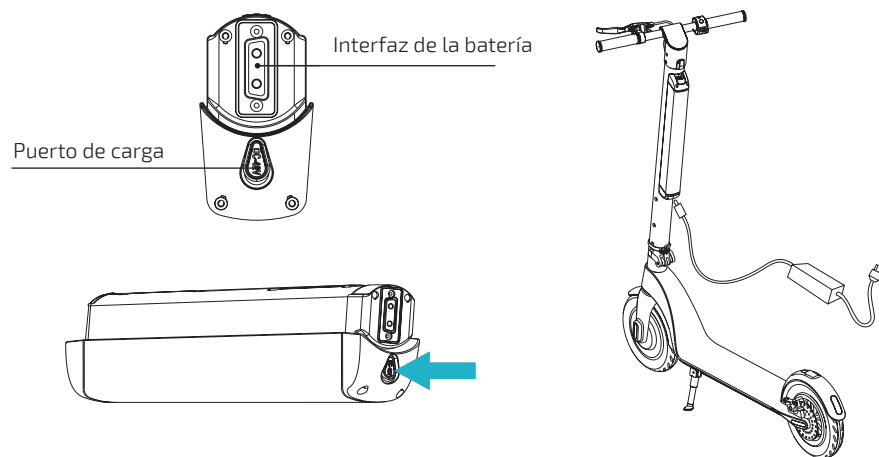

### INSTALACIÓN DE LA BATERÍA

#### Cómo extraer la batería

1. Tire del seguro de la carcasa de la batería.
2. Empuje la batería hacia arriba.
3. Mantenga la batería arriba y tire de ella horizontalmente para sacarla.

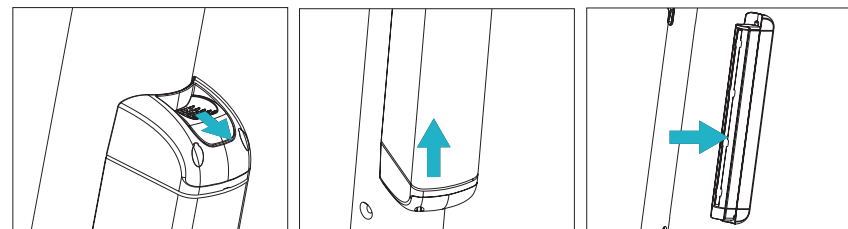

#### Cómo instalar la batería

1. Inserte la batería en posición horizontal fijándose en los polos.
2. Empuje hacia abajo hasta que el seguro de la carcasa de la batería quede fijo en su posición.

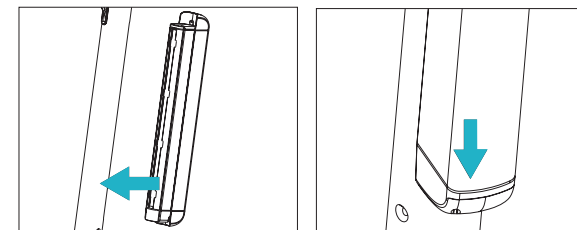

### 6. LIMPIEZA Y MANTENIMIENTO

- Asegúrese de que el producto está desconectado de la toma de corriente y apagado antes de limpiarlo o repararlo.
- Utilice un paño suave para limpiar la parte exterior del patinete.
- Nunca sumerja el patinete en agua ni en otros líquidos para limpiarlo, esto podría dañar las partes electrónicas de forma permanente.
- No intente reparar el patinete por su propia cuenta. En caso de que presente algún daño o no funcione bien, póngase en contacto con el Servicio de Asistencia Técnica de Cecotec.

#### ALMACENAMIENTO

- Asegúrese de que el patinete está cargado antes de guardarlo durante largos periodos de tiempo. Cárguelo al menos una vez al mes.
- Cárguelo únicamente en estancias donde la temperatura ambiente esté entre 0 y 35 °C y



guárdelo a una temperatura entre -10 y 35 °C.

- No guarde el patinete en el exterior. Guárdelo en un lugar seco y seguro. Cúbralo para protegerlo de suciedad si fuera necesario.

## 7. RESOLUCIÓN DE PROBLEMAS



Sobrecalentamiento, detener el patinete hasta que la temperatura disminuya.



Motor defectuoso: C

Fallo en el acelerador: B

Fallo en el freno: A

**AVISO:** si el patinete le avisa de alguno de estos errores, tendrá que reparar o cambiar las piezas correspondientes. Contacte con el Servicio de Asistencia Técnica de Cecotec.

## 8. ESPECIFICACIONES TÉCNICAS

**Bongo A Advance Connected**

**Series Modelo No.:** 07028

220-240 V ~ 50/60 Hz

**Batería:** 36 V, 7800 mAh

**Potencia nominal:** 350 W

**Potencia máxima:** 700 W

**IP 54**

**Fabricado en China | Diseñado en España**

**Bandas de Frecuencia:** 2.4 - 2.48 GHz

**Potencia Máxima de Emisión:** 20 dBm

## 9. RECICLAJE DE ELECTRODOMÉSTICOS



La directiva europea 2012/19/UE sobre Residuos de Aparatos Eléctricos y Electrónicos (RAEE) especifica que los electrodomésticos no deben ser reciclados con el resto de los desperdicios municipales. Dichos electrodomésticos han de ser desechados de forma separada, para optimizar la recuperación y reciclaje de materiales y, de esta manera, reducir el impacto que puedan tener en la salud humana y el medioambiente.

El símbolo del contenedor tachado le recuerda su obligación de desechar este producto de forma correcta. Si el producto en cuestión cuenta con una batería o pila para su autonomía eléctrica, esta deberá extraerse antes de ser desechado y ser tratada aparte como un residuo de diferente categoría. Para obtener información detallada acerca de la forma más adecuada de desechar sus electrodomésticos y/o las correspondientes baterías, el consumidor deberá

contactar con las autoridades locales.

## 10. GARANTÍA Y SAT

Este producto tiene una garantía de 2 años desde la fecha de compra, siempre y cuando se conserve y envíe la factura de compra, el producto esté en perfecto estado físico y se le dé un uso adecuado tal y como se indica en este manual de instrucciones.

La garantía no cubrirá:

- Si el producto ha sido usado fuera de su capacidad o utilidad, maltratado, golpeado, expuesto a la humedad, sumergido en algún líquido o sustancia corrosiva, así como cualquier otra falta atribuible al consumidor.
- Si el producto ha sido desarmado, modificado o reparado por personas no autorizadas por el SAT oficial de Cecotec.
- Si la incidencia ha sido originada por el desgaste normal de las piezas debido al uso.

El servicio de garantía cubre todos los defectos de fabricación durante 2 años en base a la legislación vigente, excepto piezas consumibles. En caso de mal uso por parte del usuario el servicio de garantía no se hará responsable de la reparación.

Si en alguna ocasión detecta una incidencia con el producto o tiene alguna consulta, póngase en contacto con el Servicio de Asistencia Técnica oficial de Cecotec a través del número de teléfono **+34 96 321 07 28**.

## 4. PRODUCT ASSEMBLY

## Unfold

1. Pull up the stem while pressing down the rear fender.
2. Raise the stem, place the folding tab in a close position and turn the fixing ring to hold the tab.

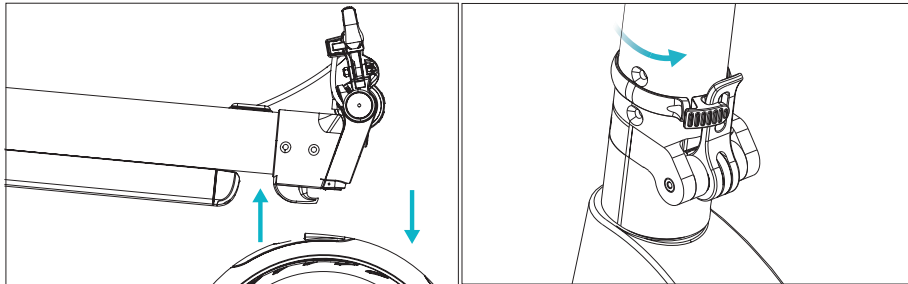

3. Fix the brake with an M6 hex wrench.
4. Paying attention to the rotation direction, tighten the handlebar.

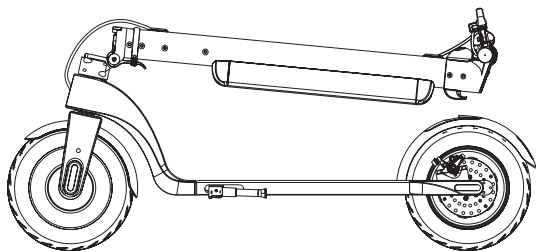
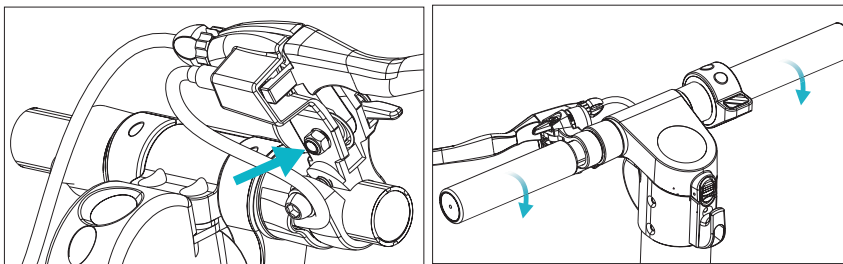

## Fold

1. Turn the fixing ring to loosen it.
2. Open the folding tab.

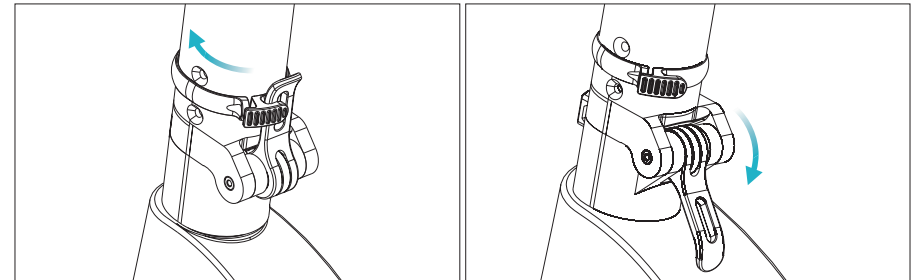

3. Lower the folding tab and then the stem.
4. Align the closing hook with the gap on the rear fender and press it down to ensure it is locked.

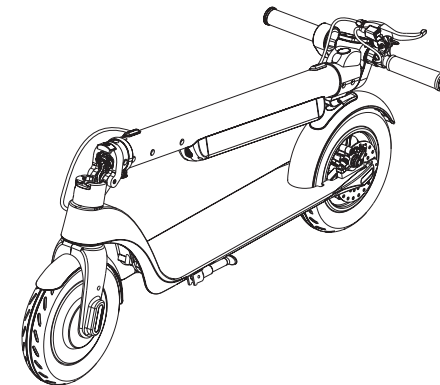
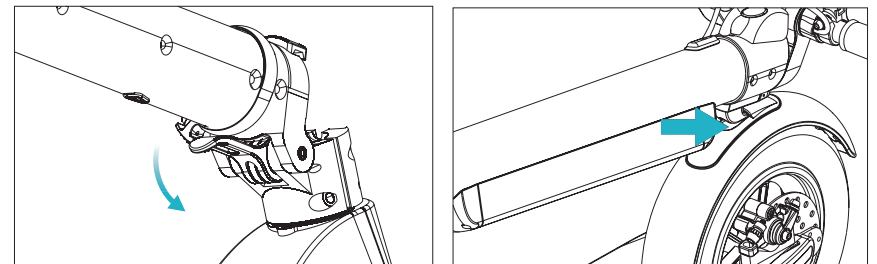

## 5. OPERATION

### PUSH BUTTONS

- **Power switch:** Long press this push button to turn the scooter on or off.
- **Throttle:** Use it to start the scooter up and to accelerate.
- **Brake:** Hold it pressed to stop. Gently step on the rear fender to assist the braking process.
- **Function:** Press this push button to adjust speed. Select between:
  - o ECO mode: No icon is shown on the display.
  - o COMFORT mode: The displays shows a white "D".
  - o SPORT mode: The display shows a red "D".
- **Headlight:** Short press the function push button twice to turn the headlight on. The back lights are always on. While the lights are on, short press the function push button twice to turn them off.
- **Cruise mode:** Ride at steady speed for 6 seconds to enter this mode. To deactivate it, press the throttle or brake.

**Note:** This mode is not activated in the default configuration.

**Note:** The back light will blink when using the brakes.

On-board computer operating



The on-board computer offers the following functions:

P1: Selecting km/h or mph.



P2: Activating and deactivating cruise speed.

P3: Activating and deactivating start up with kick off (foot).



A.- Riding modes:



To select Eco mode, turn on the display  and press the menu button  until the white D and red D symbols disappear from the right side of the display.

To select Comfort mode, turn on the display  and press the menu button  until the white D symbol appears in the right side of the display.





To select Sport mode, turn on the display  and press the menu button  until the red D symbol appears in the right side of the display.

B.- Cruise speed

This mode can be activated or deactivated. To do so, hold down both buttons   until P0

is displayed. Then, press the menu button  until you select P1. Once you have selected P1, enter to the function (cruise speed) and select 1 (deactivated) or 0 (activated). To confirm, press both buttons   and return to the home display.

C.- Automatic start

Automatic start can be activated or deactivated. To do so, hold down both buttons   until P0 is displayed. Then, press the menu button  until you select P2. Once in P2, access to the function (automatic start) and choose 1 (activated) or 0 (deactivated). To confirm, press both buttons   and return to the home display.

D. Speed measuring unit

Speed can be measured in km/h (0) or in miles/hour (1). To change it, go to menu P0 of the on-board computer.

NOTE:

Bongo A Advance Connected Max Series features Smartphone App. Thanks to Bluetooth connectivity, the electric scooter can be linked to your Smartphone and you can check information and settings

### HOW TO RIDE THE SCOOTER

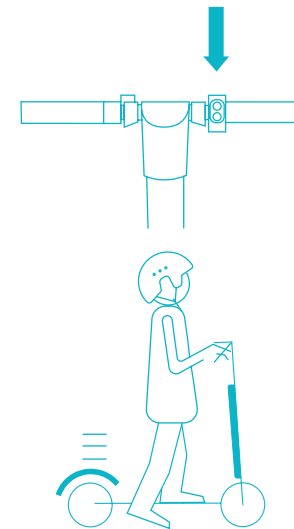

1\_Press the power push button for 2 seconds.

2\_Stand on the board with 1 foot and kick off with the other one to start the scooter.

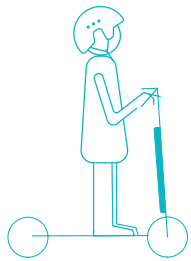

3\_Place both feet on the footrest.

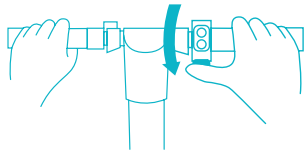

4\_Press the throttle push button with your right hand and rotate the handle towards your body.

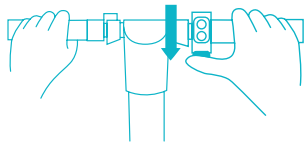

5\_ Press the throttle push button to speed up.

**WARNING:** Do not ride too fast.

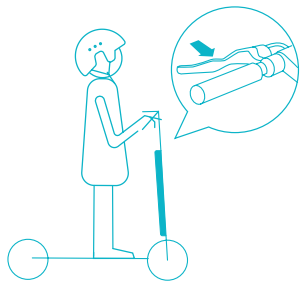

6\_Press the brake to stop or decrease speed. Press the rear fender with the foot to assist the braking process.

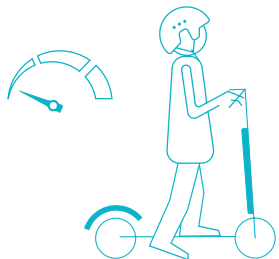

7\_Only get off the scooter when riding at very low speed or when it is stopped.

**HOW TO CHARGE THE SCOOTER**

1. Open the charge port cover. Make sure it is clean and dry.
2. Connect the charger with the battery and the other end to the power supply. Check the battery indicator is on.
3. The light indicator will turn on red during charging, and will turn Green when it is fully charged.

**NOTE:** Once the light indicator turns green, stop charging it. If the battery is left to overcharge for a long time the battery service life can be affected.

**WARNING:** Cover the charge port with the anti-dust tab to avoid dust from entering.

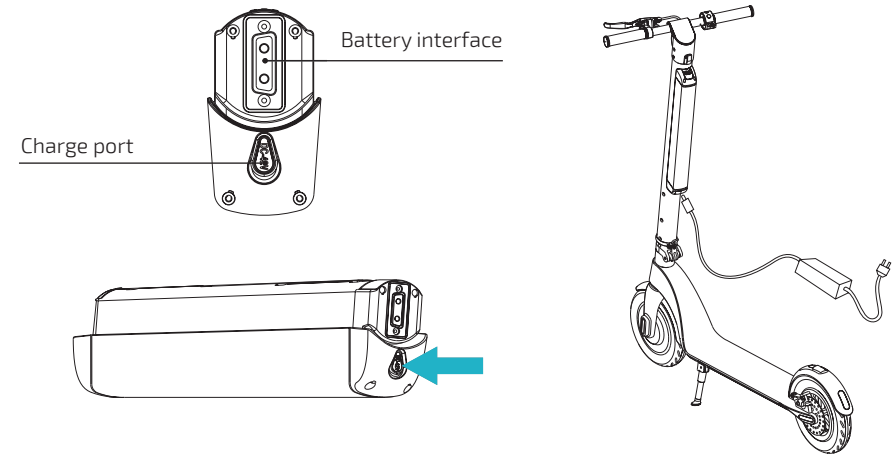

**BATTERY INSTALLATION**

**How to remove the battery**

1. Pull the lock on the battery case.
2. Push the battery up.
3. Once the battery is held up, pull it out horizontally.

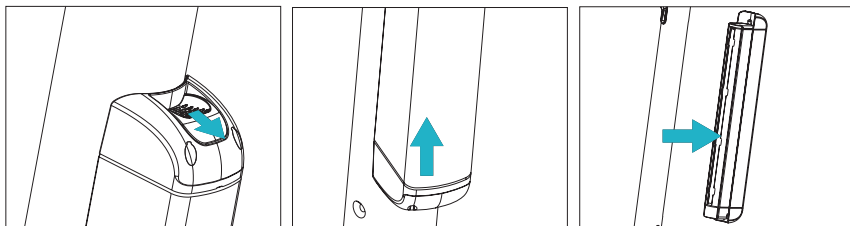

### How to assemble the battery

1. Insert the battery horizontally into the pole.
2. Push it down until the lock latch on the battery case is fixed into place.

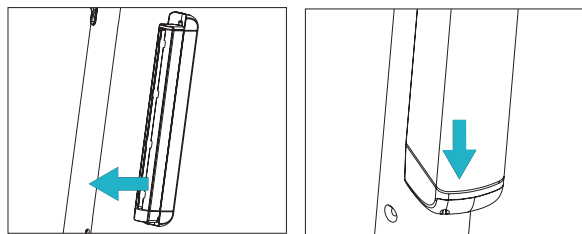

## 6. CLEANING AND MAINTENANCE

- Make sure the product is disconnected from the power supply and turned off before cleaning it or carrying out maintenance tasks.
- Use a soft cloth to clean the outside part of the scooter.
- Do not immerse the scooter in water or other liquids to clean it. This could cause permanent damage to its electronic parts.
- Do not try to repair the scooter by yourself. If it presents any damage or fault, contact the Technical Support Service of Cecotec.

### STORAGE

- Make sure the scooter is charged before being stored for long periods of time. Charge it at least once a month.
- Only charge it at a room temperature between 0 °C and 35 °C and store it between - 10 °C and 35 °C.
- Store the scooter indoors, in a dry and safe place. Cover it or wrap it to protect it from dust if necessary.

## 7. TROUBLESHOOTING



Stop the product and wait until the engine cools down.



Defective engine: C  
Defective acelerator: B  
Defective brake: A

**WARNING:** These parts must be repair if any of the signs show in the screen. Please contact with our Technical Support Service.

## 8. TECHNICAL SPECIFICATIONS

### Bongo A Advance Connected

Series Model No.: 07028

220-240 V ~ 50/60 Hz

Battery: 36 V, 7800 mAh

Rated power: 350 W

Maximum power: 700 W

IP 54

Made in China | Designed in Spain

Frequency Bands: 2.4 - 2.48 GHz

Maximum Transmission Power: 20 dBm

## 9. DISPOSAL OF OLD ELECTRICAL APPLIANCES



The European directive 2012/19/EU on Waste Electrical and Electronic Equipment (WEEE), specifies that old household electrical appliances must not be disposed of with the normal unsorted municipal waste. Old appliances must be collected separately, in order to optimize the recovery and recycling of the materials they contain, and reduce the impact on human health and the environment.

The crossed out "wheeled bin" symbol on the product reminds you of your obligation to dispose of the appliance correctly. If the product has a built-in battery or uses batteries, they should be removed from the appliance and disposed of appropriately.

Consumers must contact their local authorities or retailer for information concerning the correct disposal of old appliances and/or their batteries.

## 10. TECHNICAL SUPPORT SERVICE AND WARRANTY

This product is under warranty for 2 years from the date of purchase, as long as the proof

of purchase is submitted, the product is in perfect physical condition, and it has been given proper use, as explained in this instruction manual.

The warranty will not cover the following situations:

- The product has been used for purposes other than those intended for it, misused, beaten, exposed to moisture, immersed in liquid or corrosive substances, as well as any other fault attributable to the customer.
- The product has been disassembled, modified, or repaired by persons, not authorised by the official Technical Support Service of Cecotec.
- Faults deriving from the normal wear and tear of its parts, due to use.

The warranty service covers every manufacturing defects of your appliance for 2 years, based on current legislation, except consumable parts. In the event of misuse, the warranty will not apply.

If at any moment you detect any problem with your product or have any doubt, do not hesitate to contact Cecotec Technical Support Service at **+34 963 210 728**.

#### 4. ЗБІРКА ПРИСТРОЮ

Розкладання

1. Потягніть вгору шток, під час натискання на заднє крило.
2. Підніміть шток, помістіть язичок для складання в закрите положення і поверніть фіксує кільце, щоб утримувати язичок.

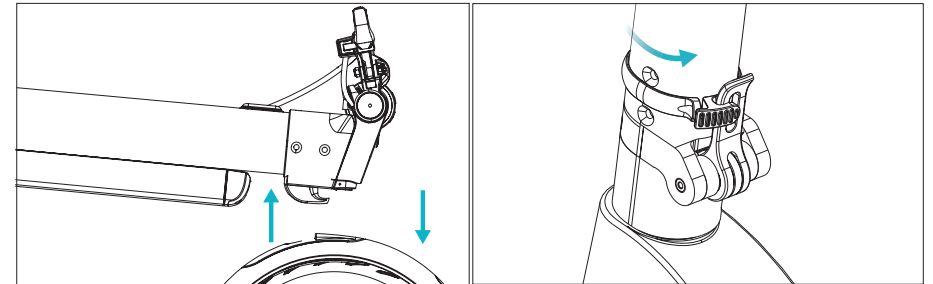

3. Зафіксуйте гальмо шестигранним ключем М6.
4. Зверніть увагу на напрямок обертання, затягніть кермо.

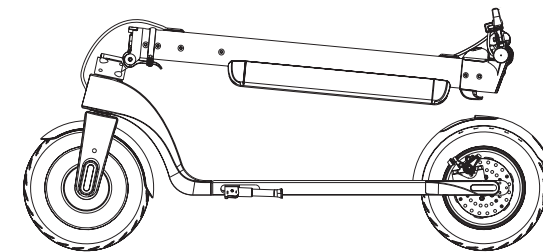
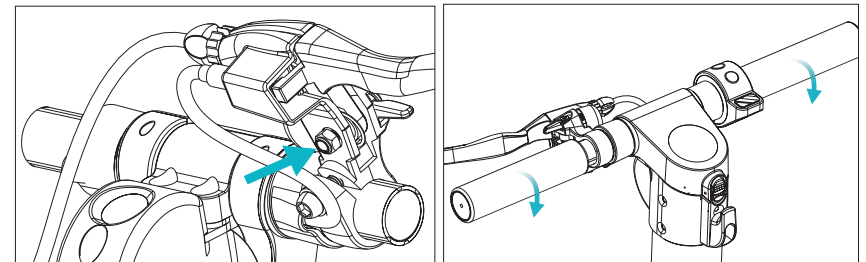

## Складання

1. Поверніть фіксуюче кільце, щоб послабити його.
2. Відкрийте складну вкладку.



3. Опустіть язичок для складання, а потім шток.
4. Зіставте гак з зазором на задньому крилі і натисніть на нього, щоб він зафіксувався.

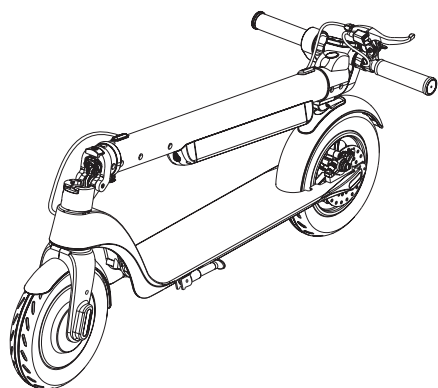
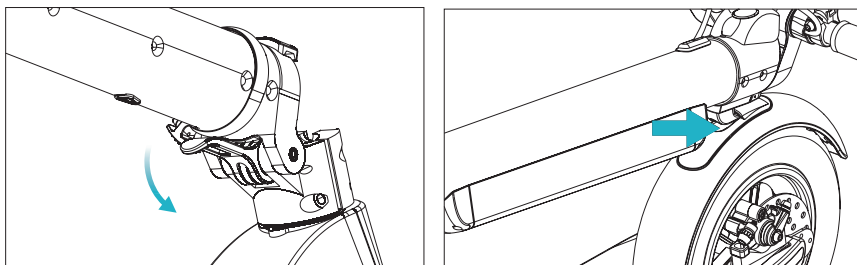

## 5. ЕКСПЛУАТАЦІЯ ПРИСТРОЮ

## КНОПКИ

- **Вимикач живлення** : натисніть і утримуйте цю кнопку, щоб увімкнути або вимкнути самокат.
- **Акселератор**: використовуйте його, щоб запустити самокат і прискорити його.
- **Гальмо** : утримуйте його, щоб зупинити самокат. Акуратно наступіть на заднє крило, щоб полегшити процес гальмування.
- **Функції**: натисніть цю кнопку для регулювання швидкості:
  - o **Режим ECO**: на дисплеї не відображається значок.
  - o **Режим COMFORT**: на дисплеї відображається біла «D».
  - o **Режим SPORT**: на дисплеї відображається червона буква «D».
- **Фара** : натисніть і відпустіть функціональну кнопку двічі, щоб включити фари. Задня фара завжди включена. Якщо фари горять, двічі натисніть функціональну кнопку, щоб вимкнути їх.
- **Круїзний режим**: щоб увійти в цей режим, потрібно їхати на стабільній швидкості протягом 6 секунд. Щоб відключити його, натисніть акселератор або гальмо.

**Примітка** : Цей режим не активований в конфігурації за замовчуванням.

**Примітка**: Задня фара буде блимати при використанні гальм.

Управління бортовим комп'ютером







Бортовий комп'ютер виконує такі функції:

P1: вибір км / год або миль / год.



P2: активація або вимкнення круїзної швидкості.

P3: Увімкнення або вимкнення запуску поштовхом ноги.





A.- Режими їзди:

- Щоб вибрати Режим ECO , натисніть на дисплеї  і натисніть кнопку меню  , поки символи білий D і червоний D не зникнуть з правого боку дисплея.
- Щоб вибрати Режим ECO , натисніть на дисплеї  і натисніть кнопку меню  , поки символи білий D і червоний D не зникнуть з правого боку дисплея..
- Щоб вибрати Режим COMFORT, натисніть на дисплеї  і натисніть кнопку меню  до тих пір, поки білий символ D не з'явиться в правій частині дисплея.

В.- Круїзна швидкість

Цей режим можна активувати або деактивувати. Для цього утримуйте обидві кнопки до тих пір,   поки символи P0 не відобразяться на дисплеї. Потім натискайте кнопку меню (ICONO),  поки не виберете P1. Як тільки ви вибрали P1, увійдіть в функцію (Круїзна швидкість) і виберіть 1 (деактивовано) або 0 (активоване). Для підтвердження вибору натисніть обидві кнопки і поверніться до початкового екрану.<sup>7</sup>

С.- Автоматичний запуск

Автоматичний запуск можна активувати або деактивувати. Для цього затисніть обидві кнопки   поки не з'являться символи P0. Потім натискайте кнопку меню , потім виберіть P2. Як тільки ви вибрали P2, вам став доступний вибір до функції (автоматичний запуск) і виберіть 1 (активоване) або 0 (деактивовано). Для підтвердження натисніть обидві кнопки   і поверніться до початкового екрану.

Д. Блок вимірювання швидкості

Одиниці виміру швидкості можна вимірювати в км / год (0) або в милях / год (1). Щоб змінити його, перейдіть в меню P0 на бортовому комп'ютері.

**ПРИМІТКА:** Bongo A Advance Connected Max Series можна підключити до додатку для смартфонів. Завдяки Bluetooth, електросамокат може бути підключений до вашого смартфона, і ви можете перевірити інформацію і налаштування

ЯК ЇХАТИ НА ЕЛЕКТРОСАМОКАТІ

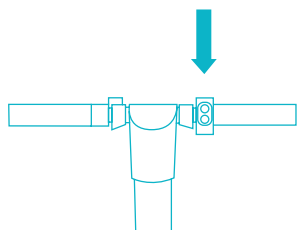

1\_ Натисніть кнопку живлення протягом 2 секунд.



2\_ Поставьте одну ногу на підставку для ніг, а інший відштовхніться від дороги.

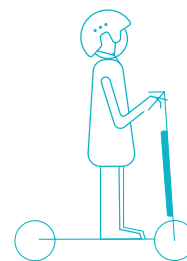

3\_ Поставте обидві ноги на підставку для ніг.

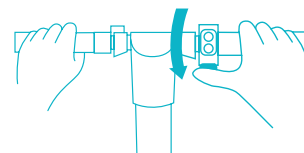

4\_ Натисніть кнопку акселератора правою рукою і поверніть ручку до себе.

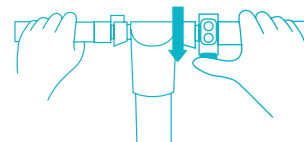

5\_ Натисніть кнопку газу для прискорення.

**УВАГА:** Не їздіть занадто швидко.

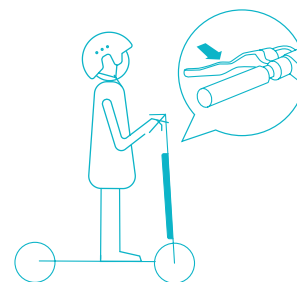

6\_ Натисніть на гальмо, щоб зупинити самокат або зменшити швидкість. Натисніть на заднє крило ногою, щоб прискорити процес гальмування.

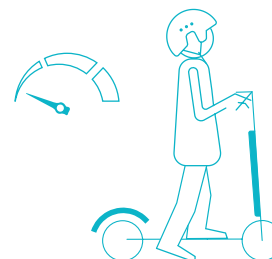

7\_ Сходіть з самоката тільки при їзді на дуже низькій швидкості або коли він повністю зупинений.



**Як зарядити самокат**

1. Відкрийте кришку зарядного порту. Переконайтеся, що він чистий і сухий.
2. Підключіть зарядний пристрій до акумулятора, а інший кінець до джерела живлення. Переконайтеся, що індикатор батареї включений.
3. Індикатор на зарядному пристрої буде світитися червоним, як тільки зарядка буде завершена колір індикатора зміниться на зелений.

**ПРИМІТКА:** Після зміни кольору індикатора припиніть зарядку. Якщо залишати акумулятор для зарядки на більш тривалий час, термін служби батареї може зменшитися.

**ПОПЕРЕДЖЕННЯ:** Закрийте зарядний отвір антипилівим ковпачком порт зарядки інтерфейс батареї.

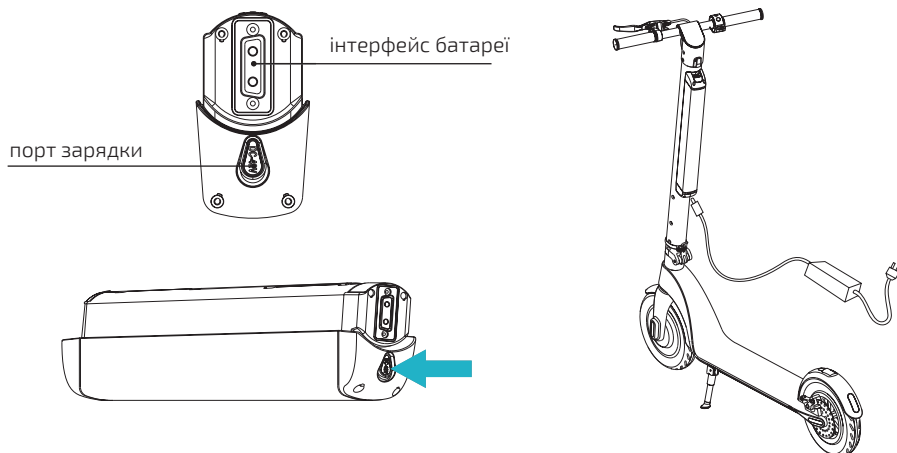
**ВСТАНОВЛЕННЯ АКУМУЛЯТОРА****Як витягти акумулятор?**

1. Потягніть засувку на корпусі батареї.
2. Підштовхніть акумулятор вгору.
3. Після того, як акумулятор буде піднятий, витягніть його.

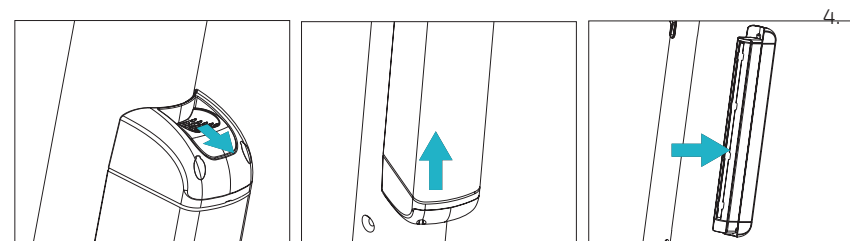
**Як встановити акумулятор ?**

1. Вставте акумулятор горизонтально полюсом вниз.
2. Натисніть на нього вниз, поки не зафіксується засувка на корпусі батареї.

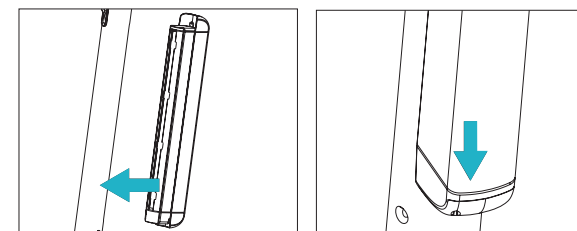
**6. ЧИЩЕННЯ ТА ОБСЛУГОВУВАННЯ**

- Перед чищенням або виконанням робіт з технічного обслуговування, переконайтеся, що електросамокат відключений від джерела живлення і вимкнено.
- Використовуйте м'яку тканину для очищення зовнішньої частини самоката.
- Не занурюйте самокат в воду або інші рідини для його очищення. Це може привести до незворотного пошкодження його електронних компонентів.
- Не намагайтеся ремонтувати самокат самостійно. У разі пошкодження або несправності зверніться до офіційного сервісного центру Cecotec.

**МІСЦЕ ЗБЕРІГАННЯ**

- Переконайтеся, що самокат заряджений, перш ніж складати його для зберігання на тривалий період часу.
- Заряджайте його хоча б раз на місяць. Заряджайте його тільки при кімнатній температурі від 0 до 35 ° C і зберігайте при температурі від -10 ° C до +35 ° C.

- Зберігайте самокат в приміщенні, в сухому і безпечному місці. При необхідності захисту пристрою від пилу накрийте або загорніть його тканиною.

## 7. УСУНЕННЯ ПОРУШЕНЬ



Зупиніть самокат і почекайте, поки охолоне двигун.



Помилка двигуна: С  
Помилка акселератора: В  
Несправний гальмо: А

**УВАГА:** У разі появи цих знаків на екрані, дані несправності можна відремонтувати. Будь ласка, зв'яжіться з офіційним сервісним центром Cecotec.

## 8. Технічні характеристики

**Модель:** Bongo A Advance Connected

**Код продукту:** 07028

**Електроживлення:** 220-240 В ~ 50/60 Гц

**Акумулятор:** 36 В, 7800 мАг

**Номінальна потужність:** 350 Вт

**Максимальна потужність:** 700 Вт

**Смуги частот:** 2,4 - 2,48 ГГц

**Максимальна потужність передачі:** 20 дБм

**IP 54**

**Зроблено в Китаї | Розроблено в Іспанії**

## 9. УТИЛІЗАЦІЯ СТАРИХ ЕЛЕКТРИЧНИХ ПРИЛАДІВ



Європейська директива 2012/19 / EU про утилізацію електричного та електронного обладнання (WEEE) встановлює, що старі побутові електроприлади не можна викидати разом зі звичайними несортованими муніципальними відходами. Старі прилади мають бути зібрані окремо, щоб оптимізувати утилізацію і переробку матеріалів, що в них містяться, а також мінімізувати можливі перешкоди на здоров'я людини і навколишнє середовище. Перекреслений символ «кошик для сміття» на виробі нагадує вам про ваші обов'язки правильно утилізувати прилад. Якщо пристрій має вбудовану батарею або використовує акумулятори, їх слід витягти з приладу і утилізувати відповідним чином. Споживачі повинні зв'язатися зі своїми місцевими властями або роздрібним продавцем для отримання інформації щодо правильної утилізації старих приладів і / або їх батарей.

## 10. СЕРВІС І ГАРАНТІЯ

На даний прилад надається гарантія протягом 2 років з дати покупки, за умови надання документа, що підтверджує покупку, знаходження приладу в відмінному фізичному стані і правильному користуванні, як описано в цьому посібнику з експлуатації.

Гарантія не поширюється на наступні ситуації:

- Пристрій використовувався в цілях, відмінних від призначених для нього, використовувався неправильно, піддавався падінням, впливу вологи, зануренню в рідкі або корозійні речовини, а також інших несправностей, пов'язаних з впливом покупця.
- Прилад був розібраний, модифікований або відремонтований особами, не уповноваженими офіційною службою технічної підтримки Cecotec.
- Несправності, що виникають в результаті зносу його витратних або запасних частин через постійне використання.
- Гарантійне обслуговування покриває всі виробничі дефекти вашого пристрою протягом 2 років, відповідно до чинного законодавства, за винятком витратних деталей. У разі неправильного використання гарантія не поширюється. Якщо в будь-який момент ви виявите будь-які проблеми з вашим продуктом або у вас виникнуть будь-які сумніви, звертайтеся в Офіційний сервісний центр Cecotec
- Гарантія на акумулятор складає 6 місяців.

Smart Group

Сайт: <https://service.smartgroup.ua/>

№ тел.: 0 800 300 245

### 1. РКОМПОНЕНТЫ УСТРОЙСТВА

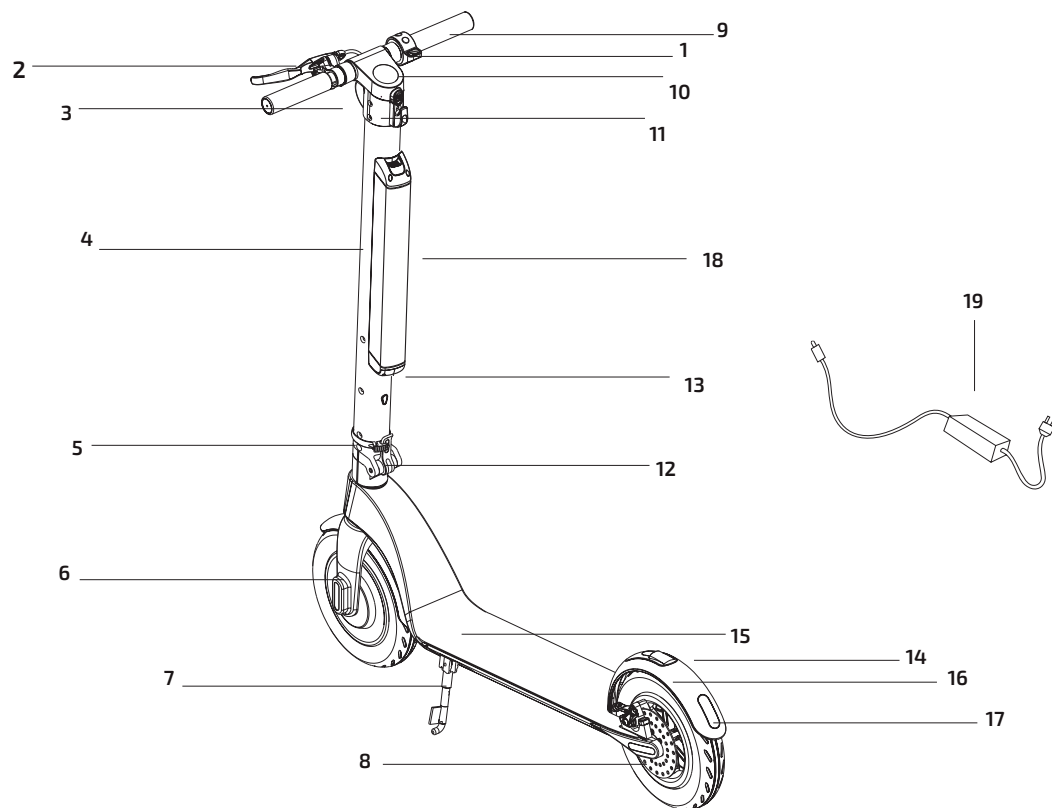

**RU**

- 1. Акселератор
- 2. Тормоз
- 3. Фара
- 4. Держатель руля
- 5. Крепежное кольцо
- 6. Мотор
- 7. Подставка для ноги
- 8. Дисковый тормоз
- 9. Руль
- 10. ЖК-дисплей
- 11. Крышка приборной панели
- 12. Закрывающий крюк
- 13. Порт зарядки
- 14. Складная защелка
- 15. Противоскользкая подставка для ног
- 16. Заднее крыло
- 17. Задняя фара
- 18. Аккумулятор
- 19. Адаптер питания

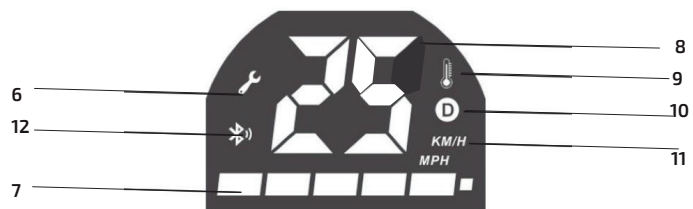
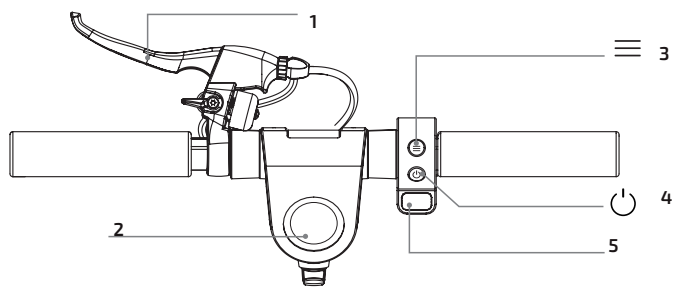

**RU**

- 1. Рулевой тормоз
- 2. ЖК-дисплей
- 3. Функциональная кнопка (меню)
- 4. Кнопка питания
- 5. Акселератор
- 6. Индикатор неисправности
- 7. Аккумулятор
- 8. Скорость
- 9. Индикатор
- 10. Мотор
- 11. Км / ч
- 12. Индикатор Bluetooth

**2. ПРЕДУПРЕЖДЕНИЕ**

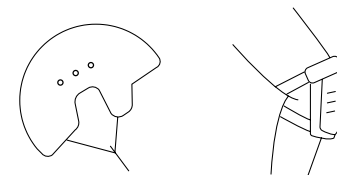

**RU** • Носите одобренные аксессуары безопасности, такие как шлем или наколенники.

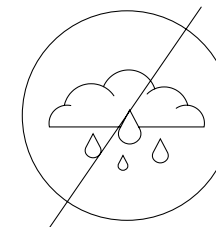

**RU** • Не используйте устройство во время дождя.

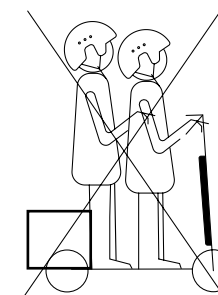

**RU** • Устройство нельзя использовать более чем одному одновременно.

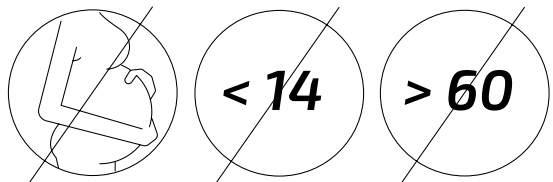

**RU** • Людям младше 14 лет, старше 60 лет и беременным женщинам запрещено пользоваться продуктом.

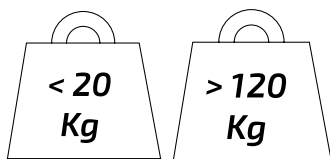

**RU** • Допустимая минимальная нагрузка: 20 кг, максимально допустимая нагрузка: 120 кг.

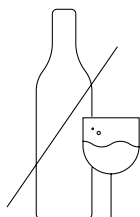

**RU** • Не катайтесь на электросамокате после приема алкоголя или лекарств.

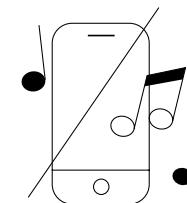

**RU** • Не пользуйтесь телефоном и не слушайте музыку во время езды на электросамокате.

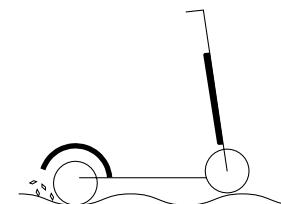

**RU** • Будьте особо внимательны во время езды по песку, грязи, льду, снегу, лестницах или когда дорога влажная или на улице темно.

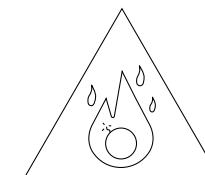

**RU** • Не используйте скутер в опасных зонах, где могут находиться легковоспламеняющиеся или взрывоопасные вещества, жидкость или пыль.

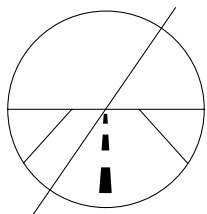

**RU** • Этот скутер не предназначен для езды по автомобильным дорогам или шоссе. Проверьте свое местное действующее законодательство о том, где разрешено кататься на электросамокате.

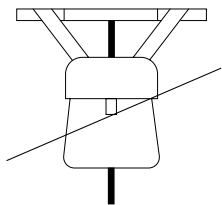

**RU** • Не кладите тяжелые предметы на руль.

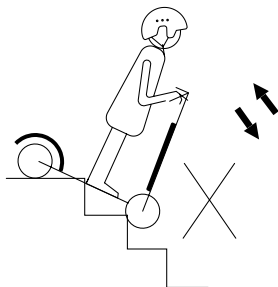

**RU** • Избегайте езды вверх и вниз по лестнице на электросамокате.

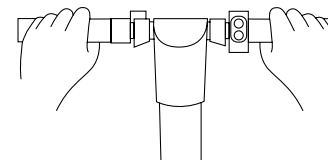

**RU** • Всегда водите электросамокат, держа руль обеими руками.

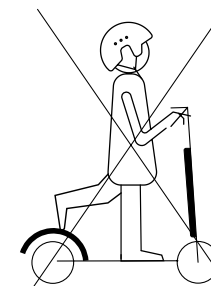

**RU** • Не используйте самокат с одной ногой на подставке для ног.

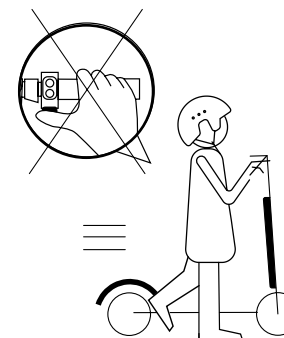

**RU** • Не включайте акселератор ку при ходьбе рядом с самокатом.

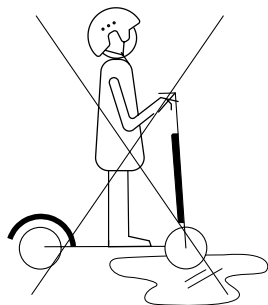

**RU** • Не ездите по лужам или другим влажным поверхностям.

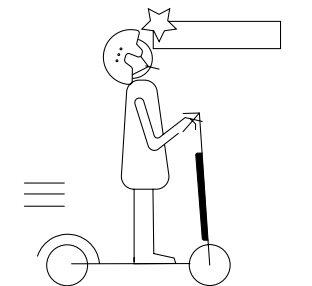

**RU** • Следите за своей головой при прохождении сквозь дверные проемы или при езде в помещении.

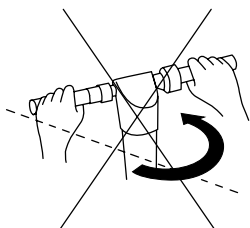

**RU** • Не поворачивайте внезапно руль при езде на высокой скорости.

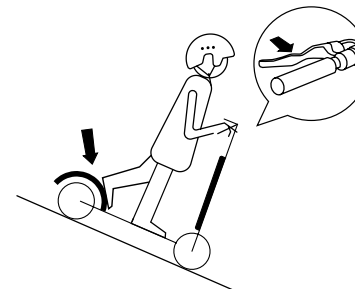

**RU** • Следите за своей скоростью, когда вы едете вниз по склону. При движении на большой скорости используйте оба тормоза одновременно.

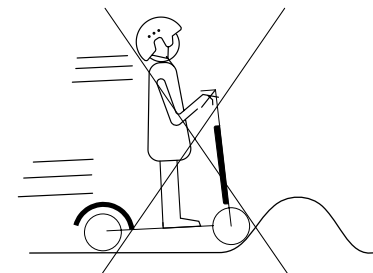

**RU** • Не ездите быстро по лестницам, бордюрам или скоростным горкам.

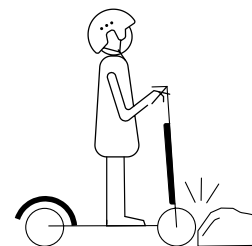

**RU** • Избегайте столкновения колес с препятствиями.

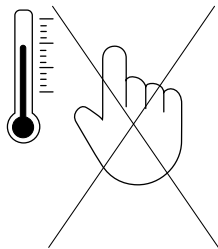

**RU** • Не прикасайтесь к двигателю устройства сразу после катания, можно обжечься.

## ИНСТРУКЦИЯ ПО ТЕХНИКЕ БЕЗОПАСНОСТИ

Внимательно прочитайте эти инструкции перед использованием прибора. Сохраните эту инструкцию для использования в будущем или для новых пользователей. Secotec не несет никакой ответственности в результате неправильного использования продукта или от несоблюдения правил дорожного движения и данного руководства по эксплуатации.

- При эксплуатации устройства обязательно соблюдайте местные правила дорожного движения. Двигайтесь цивилизованно и обращайтесь внимание на людей и препятствия, чтобы избежать несчастных случаев.
- Убедитесь, что шины не повреждены и что все детали и компоненты изделия плотно собраны перед использованием.
- Не используйте самокат таким образом, который может нанести вред другим людям или их имуществу.
- Любое переоборудование самоката не допускается, так как это может изменить его характеристики или повредить его конструкцию, вызвав травмы.
- Не эксплуатируйте изделие под водой, чтобы избежать его повреждения и несчастных случаев.
- Устройство не предназначено для использования детьми в возрасте до 14 лет, дети старше 14 лет, могут использовать устройство если они находятся под постоянным наблюдением взрослых.
- Данное устройство может использоваться детьми старше 14 лет и лицами с ограниченными физическими, чувствительными или умственными способностями, а также с недостатком опыта или знаний, если им за ними есть постоянное наблюдение или предоставлена инструкция относительно безопасного использования устройства, и пользователь понимает все риски использования.
- Следите за вашими детьми, чтобы они не играли с устройством. Необходимо пристальное наблюдение за детьми, когда дети пользуются устройством или, устройство работает рядом с ними.



## АККУМУЛЯТОР

- Не используйте аккумулятор, если он имеет необычный запах, чрезмерно теплый или протекает. Не прикасайтесь к жидкости, вытекшей из аккумулятора.
- Не позволяйте детям или животным прикасаться к аккумулятору.
- Отключите аккумулятор перед поездкой, а также перед сборкой или разборкой устройства.
- Для наиболее эффективной работы самоката заряжайте аккумулятор при комнатной температуре от 0 до 35 °С.
- Не открывайте аккумулятор и не вставляйте ничего в него, так как он содержит опасные вещества и может вызвать проблемы со здоровьем.
- Не пытайтесь заряжать неисправный аккумулятор. Если аккумулятор не работает должным образом, утилизируйте его.

**ВНИМАНИЕ:** Используйте только оригинальное зарядное оборудование, предоставленное Secotec.

## 4. СБОРКА УСТРОЙСТВА

Раскладывание

1. Потяните вверх шток, одновременно нажимая на заднее крыло.
2. Поднимите шток, поместите складной язычок в закрытое положение и поверните фиксирующее кольцо, чтобы удерживать язычок.

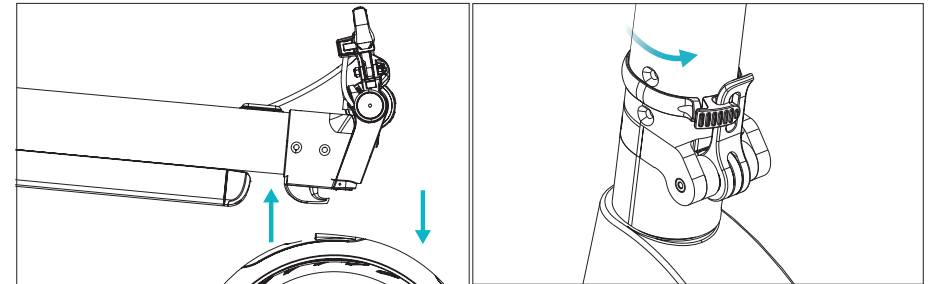

3. Зафиксируйте тормоз шестигранным ключом М6.
4. Обратите внимание на направление вращения, затяните руль.

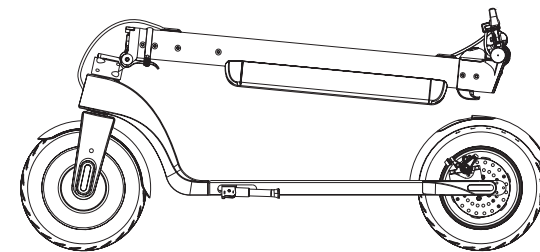
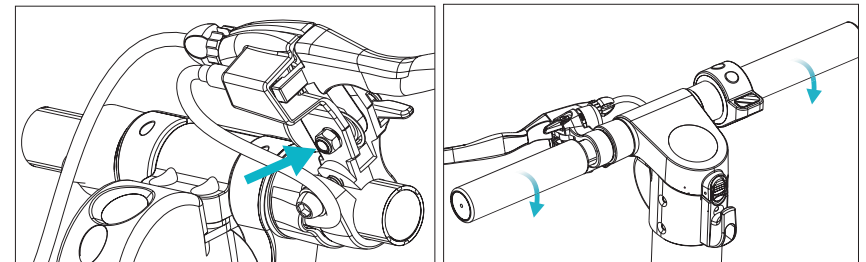

Складывание

1. Поверните фиксирующее кольцо, чтобы ослабить его.
2. Откройте складную вкладку.



3. Опустите складной язычок, а затем шток.
4. Совместите закрывающий крюк с зазором на заднем крыле и нажмите на него, чтобы он зафиксировался.

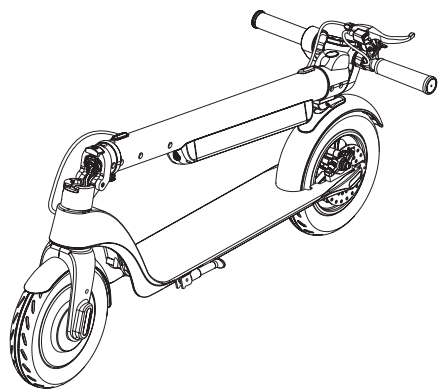
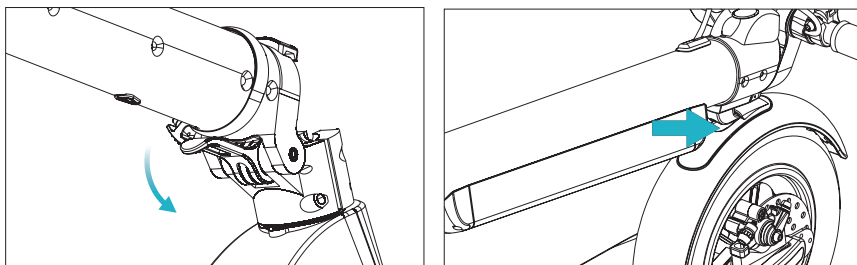

## 5. ЭКСПЛУАТАЦИЯ УСТРОЙСТВА

### КНОПКИ

- **Выключатель питания** : нажмите и удерживайте эту кнопку, чтобы включить или выключить самокат.
- **Акселератор**: используйте ее, чтобы запустить самокат и ускорить его.
- **Тормоз** : удерживайте его, чтобы остановить самокат. Аккуратно наступите на заднее крыло, чтобы облегчить процесс торможения.
- **Функции** : нажмите эту кнопку для регулировки скорости:
  - o Режим ECO: на дисплее не отображается значок.
  - o Режим COMFORT: на дисплее отображается белый «D».
  - o Режим SPORT: на дисплее отображается красная буква «D».
- **Фара** : кратковременно нажмите функциональную кнопку дважды, чтобы включить фару. Задняя фара всегда включена. Если фары горят, дважды нажмите функциональную кнопку, чтобы выключить их.
- **Круизный режим**: чтобы войти в этот режим, нужно ехать на стабильной скорости в течение 6 секунд. Чтобы отключить его, нажмите акселератор или тормоз.

**Примечание** : Этот режим не активирован в конфигурации по умолчанию.

**Примечание**: Задняя фара будет мигать при использовании тормозов.

### Управление бортовым компьютером







Бортовой компьютер выполняет следующие функции:

P1: выбор км / ч или миль / ч.



P2: активация и деактивация круизной скорости.

P3: Активация и деактивация запуска толчком ноги.



### A.- Режимы езды:

- Чтобы выбрать Режим ECO, нажмите на дисплее  и нажмите кнопку меню  , пока символы белый D и красный D не исчезнут с правой стороны дисплея.
- Чтобы выбрать Режим COMFORT, нажмите на дисплее  и нажмите кнопку меню  до тех пор, пока белый символ D не появится в правой части дисплея.
- Чтобы выбрать Режим SPORT, нажмите на дисплее  и нажмите кнопку меню  , пока красный символ D появляется в правой части дисплея.

В.- Круизная скорость

Этот режим можно активировать или деактивировать. Для этого удерживайте обе кнопки  до тех пор, пока символы P0 не отобразятся на дисплее. Затем нажимайте кнопку меню  (ICONO), пока не выберите P1. Как только вы выбрали P1, войдите в функцию (Круизная скорость) и выберите 1 (деактивировано) или 0 (активировано). Для подтверждения выбора нажмите обе кнопки  и вернитесь к начальному экрану.

С.- Автоматический запуск

Автоматический запуск можно активировать или деактивировать. Для этого зажмите обе кнопки  пока не отобразятся символы P0. Затем нажимайте кнопку меню, пока не выберите P2. Как только вы выбрали P2, вас стал доступен выбор к функции (автоматический запуск) и выберите 1 (активировано) или 0 (деактивировано). Для подтверждения нажмите  обе кнопки и вернитесь к начальному экрану.

Д. Блок измерения скорости

Единицы измерения скорости можно измерять в км / ч (0) или в милях / час (1). Чтобы изменить его, перейдите в меню P0 на бортовом компьютере.

**ПРИМЕЧАНИЕ:** Bongo A Advance Connected Max Series можно подключить к приложению для смартфонов. Благодаря Bluetooth, электросамокате может быть подключен к вашему смартфону, и вы можете проверить информацию и настройки

КАК ЕХАТЬ НА СКУТЕРЕ

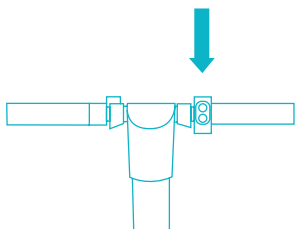

1\_ Нажмите кнопку питания в течение 2 секунд.



2\_ Поставьте одну ногу на подставку для ног, а другой оттолкнитесь от дороги

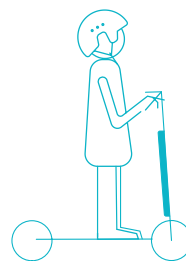

3\_ Поставьте обе ноги на подставку для ног.

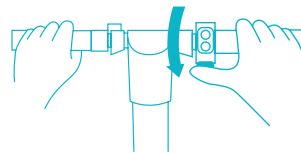

4\_ Нажмите кнопку акселератора правой рукой и поверните ручку к себе.

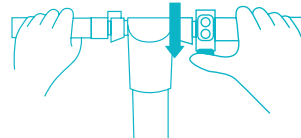

5\_ Нажмите кнопку газа для ускорения.

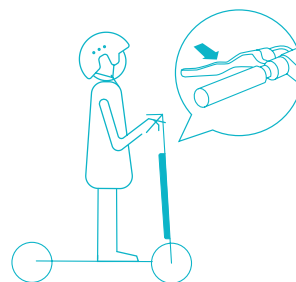

6\_ Нажмите на тормоз, чтобы остановить самокат или уменьшить скорость. Нажмите на заднее крыло ногой, чтобы ускорить процесс торможения.

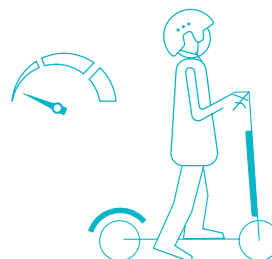

7\_ Сходите с самоката только при езде на очень низкой скорости или когда он полностью остановлен.

### Как зарядить самокат

1. Откройте крышку зарядного порта. Убедитесь, что он чистый и сухой.
2. Подключите зарядное устройство к аккумулятору, а другой конец к источнику питания. Убедитесь, что индикатор батареи включен.
3. Световой индикатор на зарядном устройстве будет светиться красным, как только зарядка будет завершена цвет индикатора изменится на зеленый.

**ПРИМЕЧАНИЕ :** После изменения цвета индикатора прекратите зарядку. Если оставлять аккумулятор для зарядки на более длительное время, срок службы батареи может уменьшиться.

**ПРЕДУПРЕЖДЕНИЕ:** Закройте зарядное отверстие антипылевым колпачком

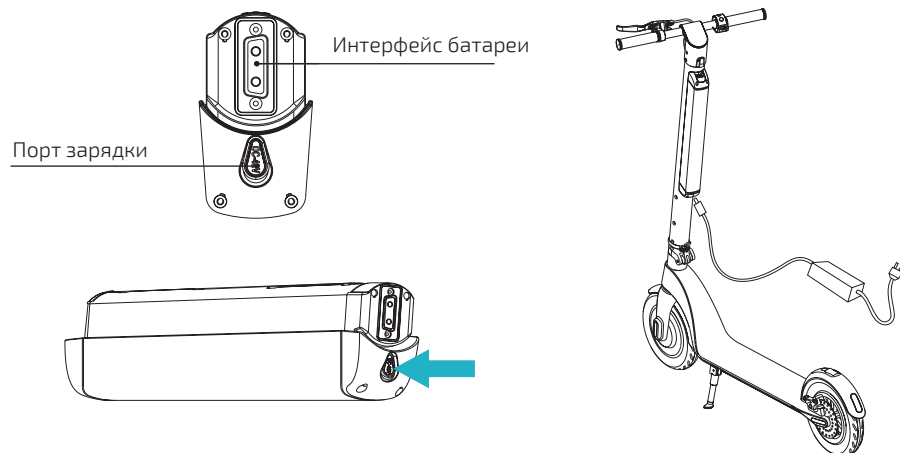

### УСТАНОВКА АККУМУЛЯТОРА

#### Как извлечь аккумулятор?

1. Потяните защелку на корпусе батареи.
2. Подтолкните аккумулятор вверх.
3. После того, как аккумулятор будет приподнят, вытащите его.

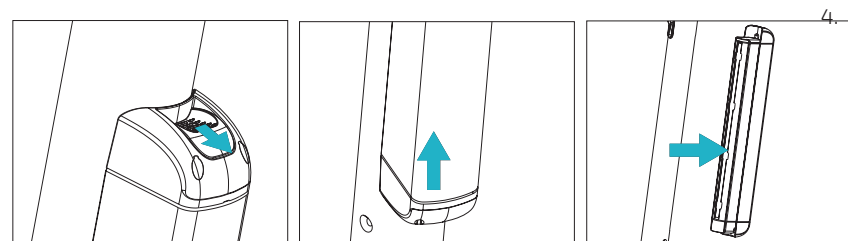

#### Как установить аккумулятор ?

1. Вставьте аккумулятор горизонтально полюсом вниз.
2. Надавите на него вниз, пока не зафиксируется защелка на корпусе батареи.

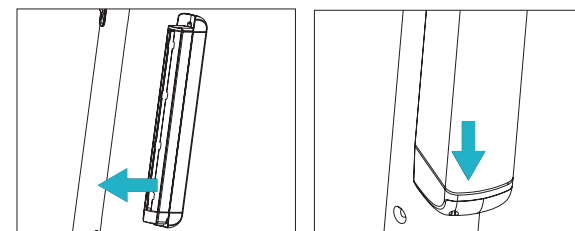

### 6. ЧИСТКА И ОБСЛУЖИВАНИЕ

- Перед чисткой или выполнением работ по техническому обслуживанию, убедитесь, что электросамокат отключен от источника питания и выключен.
- Используйте мягкую ткань для очистки внешней части самоката.
- Не погружайте самокат в воду или другие жидкости для его очистки. Это может привести к необратимому повреждению его электронных компонентов.
- Не пытайтесь ремонтировать самокат самостоятельно. В случае повреждения или неисправности обратитесь в официальный сервисный центр Cecotec.

#### МЕСТО ХРАНЕНИЯ

- Убедитесь, что самокат заряжен, прежде чем складывать его для хранения на длительный период времени. Заряжайте его хотя бы раз в месяц.
- Заряжайте его только при комнатной температуре от 0 до 35 ° C и храните при температуре от -10 ° C до +35 ° C.

- Храните самокат в помещении, в сухом и безопасном месте. При необходимости защиты устройства от пыли накройте или оберните его тканью.

## 7. УСТРАНЕНИЕ НЕИСПРАВНОСТЕЙ



Остановите самокат и подождите, пока остынет двигатель.



Ошибка двигателя: С  
Ошибка акселератора: В  
Неисправный тормоз: А

**ВНИМАНИЕ:** В случае появления этих знаков на экране, данные неисправности можно отремонтировать. Пожалуйста, свяжитесь с официальным сервисным центром Cecotec.

## 8. ТЕХНИЧЕСКИЕ ХАРАКТЕРИСТИКИ

**Модель:** Bongo A Advance Connected

**Код продукта:** 07028

**Электропитание:** 220-240 В ~ 50/60 Гц

**Аккумулятор:** 36 В, 7800 мАч

**Номинальная мощность:** 350 Вт

**Максимальная мощность:** 700 Вт

**Полосы частот:** 2,4 - 2,48 ГГц

**Максимальная мощность передачи:** 20 дБм

**IP 54**

**Сделано в Китае | Разработано в Испании**

## 9. УТИЛИЗАЦИЯ СТАРЫХ ЭЛЕКТРИЧЕСКИХ ИЗДЕЛИЙ



Европейская директива 2012/19 / EU об утилизации электрического и электронного оборудования (WEEE) устанавливает, что старые бытовые электроприборы нельзя утилизировать вместе с обычными несортированными муниципальными отходами. Старые приборы должны собираться отдельно, чтобы оптимизировать утилизацию и переработку содержащихся в них материалов, а также снизить воздействие на здоровье человека и окружающую среду. Перечеркнутый символ «мусорная корзина» на изделии напоминает вам о вашей обязанности правильно утилизировать прибор. Если устройство имеет встроенную батарею или использует аккумуляторы, их следует извлечь из прибора и утилизировать соответствующим образом. Потребители должны связаться со своими местными властями или розничным продавцом для получения информации относительно правильной утилизации старых приборов и / или их батарей.

## 10. СЕРВИСНОЕ ОБСЛУЖИВАНИЕ И ГАРАНТИЯ

На данный продукт предоставляется гарантия в течение 2 лет с даты покупки, при условии предоставления документа, подтверждающего покупку, нахождения продукта в отличном физическом состоянии и правильном пользовании, как описано в этом руководстве по эксплуатации.

Гарантия не распространяется на следующие ситуации :

- Продукт использовался в целях, отличных от предназначенных для него, использовался неправильно, подвергался падению, воздействию влаги, погружению в жидкие или коррозионные вещества, а также другим неисправностям, связанным с воздействием покупателя.
- Продукт был разобран, модифицирован или отремонтирован лицами, не уполномоченными официальной службой технической поддержки Cecotec.
- Неисправности, возникающие в результате износа его расходных или запасных частей из-за постоянного использования.
- Гарантийное обслуживание покрывает все производственные дефекты вашего устройства в течение 2 лет, в соответствии с действующим законодательством, за исключением расходных деталей. В случае неправильного использования гарантия не распространяется. Если в любой момент вы обнаружите какие-либо проблемы с вашим продуктом или у вас возникнут какие-либо сомнения, обращайтесь в Официальный сервисный центр Cecotec.
- Гарантия на аккумулятор составляет 6 месяцев

Smart Group

Сайт: <https://service.smartgroup.ua/>

№ тел.: 0 800 300 245

[www.cecotec.es](http://www.cecotec.es)

Grupo Cecotec Innovaciones S.L.  
C/ de la Pinadeta s/n, 46930  
Quart de Poblet, Valencia (Spain)

YV01191016