



# cecotec

## Ready Warm 9500 Force

Termoventilador vertical/Upright fan heater



Manual de instrucciones  
Instruction manual  
Manuel d'instructions  
Bedienungsanleitung  
Manuale di istruzioni  
Manual de instruções







## ÍNDICE

1. Piezas y componentes	/ 04
2. Instrucciones de seguridad	/ 06
3. Antes de usar	/ 07
4. Funcionamiento	/ 07
5. Limpieza y mantenimiento	/ 07
6. Especificaciones técnicas	/ 07
7. Reciclaje de electrodomésticos	/ 08
8. Garantía y SAT	/ 08

## INHALT

1. Teile und Komponenten	/ 04
2. Sicherheitshinweise	/ 15
3. Bevor dem ersten Gebrauch	/ 16
4. Betrieb	/ 16
5. Reinigung und Wartung	/ 16
6. Technische Spezifikationen	/ 16
7. Entsorgung von alten Elektrogeräten	/ 17
8. Technischer Kundendienst und Garantie	/ 17

## INDEX

1. Parts and components	/ 04
2. Safety instructions	/ 9
3. Before use	/ 9
4. Operation	/ 10
5. Cleaning and maintenance	/ 10
6. Technical specifications	/ 10
7. Disposal of old electrical appliances	/ 10
8. Technical support service and warranty	/ 11

## INDICE

1. Parti e componenti	/ 04
2. Istruzioni di sicurezza	/ 18
3. Prima dell'uso	/ 18
4. Funzionamento	/ 19
5. Pulizia e manutenzione	/ 19
6. Specifiche tecniche	/ 19
7. Riciclaggio degli elettrodomestici	/ 19
8. Garanzia e SAT	/ 20

## SOMMAIRE

1. Pièces et composants	/ 04
2. Instructions de sécurité	/ 12
3. Avant utilisation	/ 12
4. Fonctionnement	/ 13
5. Nettoyage et entretien	/ 13
6. Spécifications techniques	/ 13
7. Recyclage des électroménagers	/ 13
8. Garantie et SAV	/ 14

## ÍNDICE

1. Peças e componentes	/ 04
2. Instruções de segurança	/ 21
3. Antes de usar	/ 21
4. Funcionamento	/ 22
5. Limpeza e manutenção	/ 22
6. Especificações técnicas	/ 22
7. Reciclagem de eletrodomésticos	/ 22
8. Garantia e SAT	/ 23





## 1. PIEZAS Y COMPONENTES

Parts and components/Pièces et composants/Ersatzteile und Komponenten/  
Parti e componenti/Peças e componentes

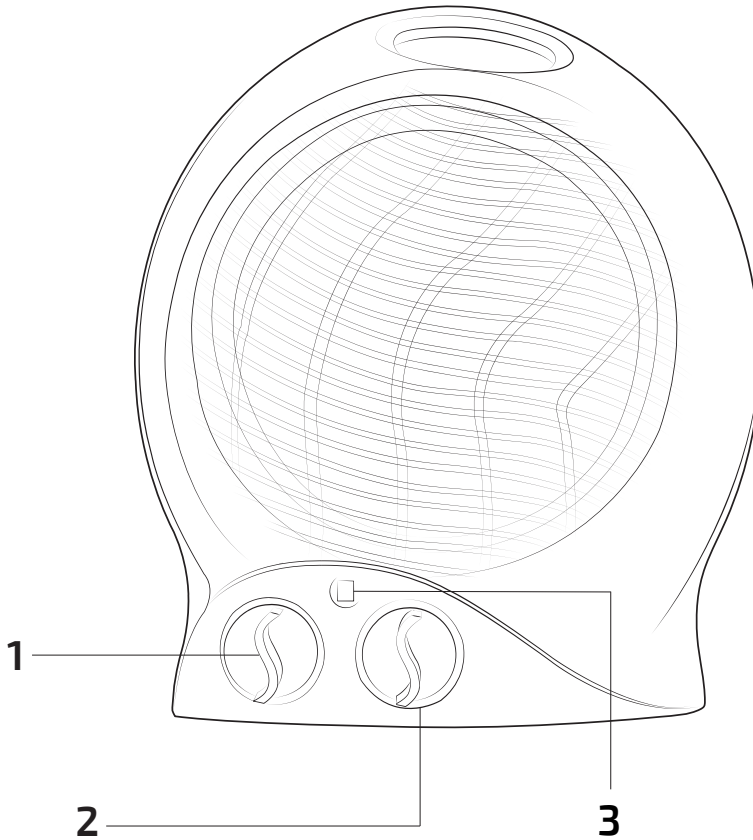

**ES**

1. Selector de temperatura
2. Selector de niveles de potencia
3. Indicador luminoso de encendido

**EN**

1. Temperature knob
2. Power-level knob
3. Power light indicator

**FR**

1. Sélecteur de température
2. Sélecteur de niveaux de puissance
3. Témoins lumineux de connexion

**DE**

1. Temperaturregler
2. Leistungsstufenregler
3. Betriebs-Beleuchtung

**IT**

1. Selettore della temperatura
2. Selettore del livello di potenza
3. Indicatore luminoso di accensione

**PT**

1. Seletor de temperatura
2. Seletor de níveis de potência
3. Indicador luminoso de funcionamento



## **ESPAÑOL**

### **2. INSTRUCCIONES DE SEGURIDAD**

Lea las siguientes instrucciones atentamente antes de usar el producto. Guarde este manual para referencias futuras o nuevos usuarios.

- Asegúrese de que el voltaje de red coincida con el voltaje especificado en la etiqueta de clasificación del producto y de que el enchufe tenga toma de tierra.
- Apague y desconecte el dispositivo de la toma de corriente siempre que no esté siendo usado y antes de moverlo. Tire del enchufe para desconectarlo, no tire del cable.
- Evite utilizar cables alargadores, ya que podrían sobrecalentarse y causar riesgo de incendio.
- No cubra la entrada ni la salida de aire durante el funcionamiento del aparato.
- No sumerja el cable, el enchufe o cualquier otra parte del producto en agua o cualquier otro líquido, ni exponga las conexiones eléctricas al agua. Asegúrese de que tiene las manos completamente secas antes de tocar el enchufe o encender el producto.
- Inspeccione el cable de alimentación regularmente en busca de daños visibles. Si el cable presenta daños, debe ser reparado por el Servicio de Asistencia Técnica oficial de Cecotec para evitar cualquier tipo de peligro.
- No coloque el producto justo debajo de una toma de corriente.
- Este producto está diseñado exclusivamente para uso doméstico. No lo utilice para fines industriales o comerciales.
- No coloque el dispositivo cerca de fuentes de calor, sustancias inflamables o superficies mojadas, ni permita que entre en contacto con agua u otros líquidos. No lo utilice en el exterior.
- No introduzca ni permita que entren objetos por la salida o entrada de aire, podría causar riesgo de descarga eléctrica, incendio o dañar el dispositivo.
- El aparato no debe ser usado por niños desde 0 hasta 8 años. Este electrodoméstico puede ser usado por niños a partir de 8 años de edad si están continuamente supervisados.
- Este producto puede ser usado por personas con capacidades físicas, sensoriales o mentales reducidas, o con falta de experiencia y conocimiento si están supervisados o han recibido instrucción concerniente al uso del aparato de una forma segura y entienden los riesgos que este implica.
- Supervise a los niños para asegurarse de que no jueguen con el producto. Es necesario dar una supervisión estricta si el producto está siendo usado por o cerca de niños.

### **3. ANTES DE USAR**

1. Saque el producto de la caja y retire todo el material del embalaje.
2. Inspeccione el aparato por si hubiera cualquier daño visible. En caso de que lo hubiera, póngase en contacto lo antes posible con el Servicio de Asistencia Técnica de Cecotec para recomendaciones o reparación del producto.



3. Coloque el aparato en una superficie plana y estable.

#### 4. FUNCIONAMIENTO

1. Gire el selector de niveles de potencia para seleccionar una de las opciones.

SÍMBOLO	FUNCIÓN
0	APAGADO
≈	VENTILADOR
I	CALEFACCIÓN A BAJA POTENCIA
II	CALEFACCIÓN A ALTA POTENCIA

2. La temperatura se puede ajustar de 0 °C a 40 °C. Gire el selector en el sentido de las agujas del reloj para subir la temperatura o en el sentido contrario para bajarla.

#### 5. LIMPIEZA Y MANTENIMIENTO

1. Apague, desconecte y permita que el aparato se enfríe antes de limpiarlo.
2. No utilice esponjas, polvos o productos de limpieza abrasivos para limpiar el producto.
3. Utilice un paño suave y húmedo para limpiar la parte exterior. Tenga precaución de no tocar las resistencias.
4. Si el calefactor no se va a utilizar durante un periodo largo de tiempo, guárdelo en un lugar seco y seguro donde esté protegido del polvo.

#### 6. ESPECIFICACIONES TÉCNICAS

Modelo: Ready Warm 9500 Force

Referencia del producto: 05300

Dos niveles de potencia: 1800-2000 W

220-240 V, 50/60 Hz

Made in China | Diseñado en España

#### 7. RECICLAJE DE ELECTRODOMÉSTICOS



La directiva europea 2012/19/UE sobre Residuos de Aparatos Eléctricos y Electrónicos (RAEE) especifica que los electrodomésticos no deben ser reciclados con el resto de los desperdicios municipales. Dichos electrodomésticos han de ser desechados de forma separada, para optimizar la recuperación y reciclaje de materiales y, de esta manera, reducir el impacto que puedan tener en la salud humana y el medioambiente.

El símbolo del contenedor tachado le recuerda su obligación de desechar este producto de forma



## **ESPAÑOL**

correcta. Si el producto en cuestión cuenta con una batería o pila para su autonomía eléctrica, esta deberá extraerse antes de ser desechado y ser tratada a parte como un residuo de diferente categoría. Para obtener información detallada acerca de la forma más adecuada de desechar sus electrodomésticos y/o las correspondientes baterías, el consumidor deberá contactar con las autoridades locales.

## **8. GARANTÍA Y SAT**

Este producto tiene una garantía de 2 años desde la fecha de compra, siempre y cuando se conserve y envíe la factura de compra, el producto esté en perfecto estado físico y se le dé un uso adecuado tal y como se indica en este manual de instrucciones.

La garantía no cubrirá:

- Si el producto ha sido usado fuera de su capacidad o utilidad, maltratado, golpeado, expuesto a la humedad, sumergido en algún líquido o substancia corrosiva, así como cualquier otra falta atribuible al consumidor.
- Si el producto ha sido desarmado, modificado o reparado por personas no autorizadas por el SAT oficial de Cecotec.
- Si la incidencia ha sido originada por el desgaste normal de las piezas debido al uso.

El servicio de garantía cubre todos los defectos de fabricación durante 2 años en base a la legislación vigente, excepto piezas consumibles. En caso de mal uso por parte del usuario el servicio de garantía no se hará responsable de la reparación.

Si en alguna ocasión detecta una incidencia con el producto o tiene alguna consulta, póngase en contacto con el Servicio de Asistencia Técnica oficial de Cecotec a través del número de teléfono **+34 96 321 07 28**.





## 2. SAFETY INSTRUCTIONS

Read these instructions thoroughly before using the appliance. Keep this instruction manual for future reference or new users.

- Make sure that the mains voltage matches the voltage stated on the rating label of the appliance and that the wall outlet is grounded.
- Always turn off and unplug the appliance when not in use and before moving it to a new location. Pull from the plug, not the cord, to disconnect it from the outlet.
- Avoid the use of an extension cord as this may overheat and cause a risk of fire.
- Do not cover the air inlet or outlet openings while the appliance is operating.
- Do not immerse the cord, plug, or any non-removable part of the appliance in water or any other liquid, nor expose the electrical connections to water. Make sure your hands are dry before handling the plug or switching on the appliance.
- Check the power cord regularly for visible damage. If the cord is damaged, it must be replaced by the official Technical Support Service of Cecotec in order to avoid any type of danger.
- Do not place the device immediately below a socket-outlet.
- This appliance is intended for household use only. Do not use for industrial or commercial purposes.
- Do not place the appliance close to heat sources, flammable substances, wet surfaces where it can fall or be pushed into water or allow it to come into contact with water or other liquids. Do not operate outdoors.
- Do not insert or allow objects to enter any air inlet or outlet, as this may cause an electric shock, fire or damage to the appliance.
- The appliance is not intended to be used by children under the age of 8. It can be used by children over the age of 8, as long as they are given continuous supervision.
- This appliance can be used by children aged 8 and above, and persons with reduced physical, sensory or mental capabilities or lack of experience and knowledge, as long as they have been given supervision or instruction concerning the use of the appliance in a safe way and understand the hazards involved.
- Supervise young children to make sure that they do not play with the appliance. Close supervision is necessary when the appliance is being used by or near children.

## 3. BEFORE USE

1. Take the product out of the box and remove any packaging materials.
2. Check for any visible damage, if any is observed, contact as soon as possible the Technical Support Service of Cecotec for advice or repairation.



## ENGLISH

- Place the heater on a flat and stable surface.

### 4. OPERATION

- The heater includes 4 different positions, which can be selected by turning the power-level knob:

SYMBOL	FUNCTION
0	VENTILADOR
≈	FAN
I 	LOW-POWER HEATING
II	HIGH-POWER HEATING

- The temperature can be adjusted from 0° to 40°. Turn the temperature knob clockwise to increase temperature or anticlockwise to decrease it.

### 5. CLEANING AND MAINTENANCE

- Always turn off, unplug and allow the appliance to cool down before cleaning.
- Do not use abrasive scouring pads, powders or cleaners to clean the product.
- Use a soft, dampened and clean cloth to clean the product's outer housing. Be careful not to touch the heating elements.
- If the heater is not going to be operated for a long period of time, store it in a dry and safe place where it is protected from dust.

### 6. TECHNICAL SPECIFICATIONS

Model: ReadyWarm 9500 Force

Product reference: 05300

Two power levels: 1800-2000 W

220-240 V, 50/60Hz

Made in China | Designed in Spain

### 7. DISPOSAL OF OLD ELECTRICAL APPLIANCES



The European directive 2012/19/EU on Waste Electrical and Electronic Equipment (WEEE), specifies that old household electrical appliances must not be disposed of with the normal unsorted municipal waste. Old appliances must be collected separately, in order to optimize the recovery and recycling of the materials they contain, and reduce the impact on human health and the environment.



The crossed out "wheeled bin" symbol on the product reminds you of your obligation to dispose of the appliance correctly. If the product has a built-in battery or uses batteries, they should be removed from the appliance and disposed of appropriately.

Consumers must contact their local authorities or retailer for information concerning the correct disposal of old appliances and/or their batteries.

## 8. TECHNICAL SUPPORT SERVICE AND WARRANTY

This product is under warranty for 2 years from the date of purchase, as long as the proof of purchase is submitted, the product is in perfect physical condition, and it has been given proper use, as explained in this instruction manual.

The warranty will not cover the following situations:

- The product has been used for purposes other than those intended for it, misused, beaten, exposed to moisture, immersed in liquid or corrosive substances, as well as any other fault attributable to the customer.
- The product has been disassembled, modified, or repaired by persons, not authorised by the official Technical Support Service of Cecotec.
- Faults deriving from the normal wear and tear of its parts, due to use.

The warranty service covers every manufacturing defects of your appliance for 2 years, based on current legislation, except consumable parts. In the event of misuse, the warranty will not apply.

If at any moment you detect any problem with your product or have any doubt, do not hesitate to contact Cecotec Technical Support Service at **+34 963 210 728**.



## **FRANÇAIS**

### **2. INSTRUCTIONS DE SÉCURITÉ**

Veillez lire les instructions suivantes attentivement avant d'utiliser le produit. Gardez bien ce manuel pour de futures références ou pour tout nouvel utilisateur.

- Assurez-vous que le voltage du réseau coïncide avec le voltage spécifié sur l'étiquette de classification du produit et que la prise possède une connexion à terre.
- Éteignez et débranchez l'appareil de la prise de courant à chaque fois que vous ne l'utilisez pas et avant de le déplacer. Tirez sur la fiche pour débrancher ; ne tirez pas sur le câble.
- Évitez d'utiliser des rallonges, elles pourraient surchauffer et provoquer des incendies.
- Ne recouvrez pas l'entrée ni la sortie d'air pendant le fonctionnement de l'appareil.
- Ne submergez pas le câble, la prise ni aucune autre partie du produit dans de l'eau ni dans aucun autre liquide, ni n'exposez les connexions électriques à l'eau. Assurez-vous d'avoir les mains complètement sèches avant de toucher la prise ou d'allumer le produit.
- Inspectez le câble d'alimentation régulièrement pour rechercher des dommages visibles. Si le câble présente des dommages, il doit être réparé par le Service Après-Vente Officiel de Cecotec pour éviter tout type de danger.
- Ne placez pas le produit immédiatement sous une prise de courant.
- Ce produit a été conçu exclusivement pour un usage domestique. Ne l'utilisez pas à des fins commerciales ni industrielles.
- Ne placez pas le produit près de sources de chaleur, de substances inflammables, de surfaces mouillées où il peut tomber des gouttes d'eau et ne le laissez pas entrer en contact avec de l'eau ni avec aucun autre liquide. Ne l'utilisez pas en extérieur.
- N'introduisez ni ne laissez entrer aucun objet par l'entrée ou la sortie d'air, cela pourrait provoquer des décharges électriques, des incendies ou abîmer le produit.
- L'appareil ne doit pas être utilisé par des enfants de moins de 8 ans. Cet appareil peut être utilisé par des enfants de 8 ans et plus s'ils sont surveillés constamment.
- Cet appareil peut être utilisé par des personnes aux capacités physiques, mentales ou sensorielles réduites, ou sans expérience ni connaissances si elles sont surveillées et/ou ont reçu les informations nécessaires à l'utilisation correcte de l'appareil et qu'elles ont bien compris les risques qu'il implique.
- Surveillez les enfants pour vous assurer qu'ils ne jouent pas avec le produit. Une surveillance stricte est nécessaire si le produit est utilisé par ou à côté d'enfants.

### **3. AVANT UTILISATION**

1. Sortez le produit de la boîte et retirez tout le matériel qui compose l'emballage.
2. Inspectez l'appareil pour voir s'il n'y a aucun dommage visible. Si vous détectez un dommage, veuillez contacter le Service Après-Vente Officiel de Cecotec le plus rapidement possible pour recommandations ou réparation du produit.





- Placez l'appareil sur une surface plate et stable.

#### 4. FONCTIONNEMENT

- Tournez le sélecteur de niveaux de puissance pour sélectionner une des options.

SYMBOLE	FONCTION
0	ÉTEINT
≈	VENTILATEUR
I ◊	CHAUFFAGE À FAIBLE PUISSANCE
II	CHAUFFAGE À PUISSANCE ÉLEVÉE

- La température peut être ajustée entre 0 °C et 40 °C. Tournez le sélecteur dans le sens des aiguilles d'une montre pour augmenter la température ou dans le sens contraire pour la baisser.

#### 5. NETTOYAGE ET ENTRETIEN

- Éteignez, débranchez et laissez refroidir le produit avant de le nettoyer.
- N'utilisez pas d'éponges, de produits en poudre ou de produits nettoyants abrasifs pour nettoyer le produit.
- Utilisez un chiffon doux et humide pour nettoyer la partie extérieure du produit. Veuillez faire attention : ne touchez pas les résistances.
- Si le chauffage ne va pas être utilisé pendant une longue période, rangez-le dans un lieu sec et sécurisé, où il sera protégé de la poussière.

#### 6. SPÉCIFICATIONS TECHNIQUES

Modèle : Ready Warm 9500 Force

Référence du produit : 05300

Deux niveaux de puissance : 1800-2000 W

220-240 V, 50/60 Hz

Made in China | Conçu en Espagne

#### 7. RECYCLAGE DES ÉLECTROMÉNAGERS



La directive européenne 2012/19/UE relative aux Déchets d'Équipements Électriques et Électroniques (DEEE) spécifie que les électroménagers ne doivent pas être recyclés avec le reste des déchets municipaux. Ces électroménagers doivent être jetés de ma-





## **FRANÇAIS**

nière séparé, afin d'optimiser la récupération et le recyclage des matériaux et, de cette manière, réduire l'impact qu'ils peuvent avoir sur la santé humaine et sur l'environnement.

Le symbole de la poubelle rayée vous rappelle l'obligation de vous défaire de ce produit de manière correcte. Si le produit en question possède une batterie ou une pile pour son autonomie électrique, celle-ci devra être retirée avant de jeter le produit et être traitée à part comme un résidu d'une catégorie différente.

Pour obtenir des informations détaillées sur la manière la plus adéquate de vous défaire de vos électroménagers et/ou les batteries correspondantes, le consommateur devra contacter les autorités locales.

### **8. GARANTIE ET SAV**

Ce produit possède une garantie de 2 ans à partir de la date d'achat, à condition de toujours présenter la facture d'achat, que le produit soit en parfait état, et ait été utilisé correctement comme indiqué dans ce manuel d'instructions.

La garantie ne couvre pas :

- Un produit qui ait été utilisé en-dehors de ses capacités ou usages normaux, ayant subi des coups, ayant été abîmé, exposé à l'humidité, submergé dans un liquide ou une substance corrosive, ainsi que tous les incidents dont la faute serait imputable au consommateur.
- Un produit qui ait été démonté, modifié ou réparé par des personnes non autorisées par le Service Après-Vente Officiel de Cecotec.
- Lorsque le problème a été causé par l'usure normale des composants dû à l'utilisation.

Le service de garantie couvre tous les défauts de fabrication pendant 2 ans selon la législation en vigueur, à l'exception des pièces consommables. Dans le cas d'une mauvaise utilisation de la part de l'utilisateur, le service de garantie ne se fera pas responsable de la réparation.

Si vous détectez un incident ou un problème avec le produit, vous devez contacter le Service Après-Vente Officiel de Cecotec au **+34 9 63 21 07 28**.



## 2. SICHERHEITSHINWEISE

Lesen Sie die folgenden Hinweise aufmerksam durch, bevor Sie das Gerät verwenden. Bewahren Sie die Bedienungsanleitung für künftigen Benutzer auf.

- Vergewissern Sie sich, dass die Netzspannung mit der auf dem Typenschild des Gerätes angegebenen Spannung übereinstimmt und dass die Steckdose geerdet ist.
- Schalten Sie das Gerät aus und trennen Sie es von der Stromversorgung, solange es nicht verwandt ist und bevor Sie es transportieren. Ziehen Sie von dem Stecker, nicht von dem Kabel.
- Verwenden Sie niemals Verlängerungskabel, da sie überhitzen könnten und Feuer auslösen.
- Dieses Gerät ist dazu bestimmt, im Haushalt verwendet zu werden.
- Tauchen Sie das Netzkabel, den Stecker oder jegliche nicht entfernbaren Teile des Gerätes nicht ins Wasser oder andere Flüssigkeiten ein und lassen Sie die elektrischen Anschlüsse nicht in Kontakt mit Wasser kommen. Stellen Sie sicher, dass Sie Ihre Hände völlig trocken sind, bevor Sie die Steckdose berühren oder das Gerät einschalten.
- Überprüfen Sie das Netzkabel regelmäßig auf sichtbare Schäden. Wenn das Kabel beschädigt ist, muss es durch den offiziellen Technischen Kundendienst von Cecotec ersetzt werden, um jegliche Art von Gefahr zu vermeiden.
- Stellen Sie das Produkt unter der Steckdose.
- Dieses Produkt wurde entworfen, um nur zu Hause benutzen zu werden. Verwenden Sie es niemals für gewerblichen, industriellen Zwecken.
- Stellen Sie das Gerät nicht in der Nähe von Wärmequellen, entzündbaren Stoffen oder nassen Oberflächen, wo es fallen könnte. Vermeiden Sie das Kontakt des Gerätes mit Wasser oder anderen Flüssigkeiten. Verwenden Sie das Gerät nicht im Freien.
- Stecken Sie nicht Gegenstände im Lufteinlass oder Luftauslass, das könnte Stromschlag, Brandgefahr oder Schäden für das Gerät verursachen.
- Das Gerät darf von Kindern unter 8 Jahren nicht benutzt werden. Es kann von Kindern ab 8 Jahren benutzt werden, sofern sie unter ständiger Beaufsichtigung während der Nutzung des Gerätes stehen.
- Dieses Gerät darf nicht von Personen mit eingeschränkter körperlicher, sensorischer oder geistiger Leistungsfähigkeit oder fehlender Erfahrung bzw. fehlenden Kenntnissen verwendet werden, es sei denn, sie werden bei der Benutzung durch eine verantwortliche Person beaufsichtigt oder ihnen eine Einweisung im ordnungsgemäßen und sicheren Umgang gegeben wurde und sie die mit dem Gerät verbundenen Risiken verstanden haben und richtig einschätzen können.
- Beaufsichtigen Sie kleine Kinder um sicher zu stellen, dass sie nicht mit dem Gerät spielen. Eine besonders genaue und konsequente Beaufsichtigung ist geboten, wenn das Gerät in der Nähe von Kindern verwendet wird.



## **DEUTSCH**

### **3. BEVOR DEM ERSTEN GEBRAUCH**

1. Entfernen Sie das Produkt aus dem Karton und entnehmen Sie alle Verpackungsmaterialien.
2. Überprüfen Sie das Gerät auf sichtbaren Schäden. Falls das Gerät beschädigt ist, kontaktieren Sie den Kundendienst von Cecotec so bald wie möglich für Empfehlungen oder Reparierungen.
3. Stellen Sie das Gerät auf eine flache, stabile und sichere Oberfläche.

### **4. BETRIEB**

1. Drehen Sie den Leistungsstufenregler, um eine der Optionen auszuwählen.

<b>SYMBOL</b>	<b>FUNKTION</b>
0	AUSGESCHALTET
≈	VENTILATOR
I ◊	HEIZUNG BEI GERINGER LEISTUNG
II	HEIZUNG BEI HOHER LEISTUNG

2. Die Temperatur ist von 0 °C bis 40 °C einstellbar. Drehen Sie den Regler im Uhrzeigersinn, um die Temperatur zu anstellen oder gegen den Uhrzeigersinn, um die Temperatur zu verringern.

### **5. REINIGUNG UND WARTUNG**

- Schalten Sie es aus und lassen Sie es abkühlen, bevor Sie es reinigen.
- Verwenden Sie niemals Schwämme, Pulver oder Schleifmittel, um das Gerät zu reinigen.
- Verwenden Sie einen weichen, feuchten Tuch, um die Außenseite des Gerätes zu reinigen. Berühren Sie nicht die Heizelemente.
- Wenn das Heizgerät für eine lange Zeit nicht verwendet wird, lagern Sie es in einem trockenen, sicheren Ort, weit vom Staub.

### **6. TECHNISCHE SPEZIFIKATIONEN**

Modell: Ready Warm 9500 Force

Produktreferenz: 05300

Zwei Leistungsstufen: 1800-2000 W

220-240 V, 50/60 Hz

Hergestellt in China | Entworfen in Spanien





## 7. ENTSORGUNG VON ALTEN ELEKTROGERÄTEN



Die Europäische Richtlinie 2012/19/EU über Elektro- und Elektronik-Altgeräte (WEEE) legt fest, dass alte Haushaltsgeräte nicht mit dem normalen unsortierten Siedlungsabfall entsorgt werden dürfen. Alte Geräte müssen gesondert gesammelt werden, um die Verwertung und das Recycling der enthaltenen Materialien zu optimieren und die Auswirkungen auf die menschliche Gesundheit und die Umwelt zu reduzieren.

Das durchgestrichene Symbol "durchgestrichene Abfalltonne" auf dem Produkt erinnert Sie an Ihre Verpflichtung, das Gerät korrekt zu entsorgen. Wenn das Produkt einen eingebauten Akku hat oder Batterien verwendet, sollte der Akku oder die Batterien aus dem Gerät entnommen und separat entsorgt werden.

Die Verbraucher müssen sich mit Ihren örtlichen Behörden oder Einzelhändlern in Verbindung setzen, um Informationen über die ordnungsgemäße Entsorgung ihrer Altgeräte und/ oder ihrer Batterien zu erhalten.

## 8. TECHNISCHER KUNDENDIENST UND GARANTIE

Dieses Produkt hat eine 2-Jahres Garantie. Die Garantiezeit beginnt mit dem Kaufdatum bzw. Lieferdatum, soweit der hierfür vorhandene und sorgfältig aufbewahrte Kaufbeleg rechtzeitig eingereicht wird, und das Produkt unter angemessener und sachgemäßer Behandlung, wie es in dieser Bedienungsanleitung beschrieben wurde, sich in einem hierfür entsprechenden, optimalen Zustand befindet.

Die Garantie deckt keine Schäden bei denen:

- Das Produkt über seine Kapazität oder Anwendbarkeit hinaus missbraucht, geschlagen, nicht ordnungsgemäß behandelt wurde oder mit ätzenden bzw. Korrosiven Substanzen oder Flüssigkeiten in Kontakt geraten ist oder die jeweilige Störung, Fehler, Schaden bzw. Defekt dem Verbraucher zugerechnet werden kann.
- Das Produkt von Personen demontiert, repariert oder modifiziert wurde, die nicht vom offiziellen Technischen Kundendienst durch Cecotec autorisiert worden sind.
- Der Grund hierfür durch die normale Abnutzung und Verschleiß der Teile und des Zubehörs entstanden ist.

Die Garantieleistung deckt alle Herstellungsbedingten Schäden und Fehler Ihres Produktes für die Dauer von 2 Jahren, nach geltendem Recht. Sollte unerwartet eine Störung auftreten oder haben Sie Fragen über Ihrem Produkt, dann können Sie sich mit der Auskunftsstelle in Verbindung setzen über die Telefonnummer: **+34 963210728**.



## **ITALIANO**

### **2. ISTRUZIONI DI SICUREZZA**

Leggere attentamente le seguenti istruzioni prima di utilizzare il prodotto. Conservare questo manuale per future consultazioni o per nuovi utenti.

- Assicurarsi che il voltaggio della rete coincida con il voltaggio specificato sull'etichetta di classificazione del prodotto e che la presa abbia la messa a terra.
- Spegnere e scollegare dalla presa di corrente il dispositivo, sempre se inutilizzato e prima di spostarlo verso un nuovo luogo. Tirare la spina per scollegarlo, non tirare il cavo.
- Evitare di usare delle prolunghie poiché potrebbero surriscaldarsi ed essere causa d'incendio.
- Non coprire l'entrata e l'uscita dell'aria durante il funzionamento dell'apparecchio.
- Non immergere il cavo, la spina o qualsiasi altra parte del prodotto in acqua o in altri liquidi, né esporre le connessioni elettriche all'acqua. Assicurarsi di avere le mani completamente asciutte prima di toccare la spina o di accendere il prodotto.
- Ispezionare regolarmente il cavo di alimentazione in cerca di danni visibili. Se il cavo presentasse danni, dovrà essere riparato dal Servizio di Assistenza Tecnica ufficiale di Cecotec così da evitare qualsiasi tipo di pericolo.
- Non collocare il prodotto direttamente sotto una presa di corrente.
- Questo prodotto è stato progettato esclusivamente per un uso domestico. Non utilizzare per fini commerciali o industriali.
- Non collocare il dispositivo vicino a fonti di calore, sostanze infiammabili, superfici bagnate in cui possa cadere o essere gettata dell'acqua, né permettere che entri a contatto con acqua o altri liquidi. Non utilizzare in esterni.
- Non introdurre né permettere che entrino oggetti nell'uscita o nell'entrata dell'aria, potrebbero essere causa di scariche elettriche, incendi o danneggiare il dispositivo.
- L'apparecchio non deve essere usato da bambini di età compresa tra 0 e 8 anni. Questo elettrodomestico può essere usato da bambini con più di 8 anni di età solo se continuamente sorvegliati.
- Questo prodotto può essere usato da persone con capacità fisiche, sensoriali, mentali ridotte, o con mancanza di esperienza e discernimento solo se sorvegliati, oppure se aventi ricevuto istruzioni circa un uso sicuro dell'apparecchio, comprendendo i rischi che questo implica.
- Sorvegliare i bambini per accertarsi che non giochino con il prodotto. È necessaria una stretta sorveglianza se il prodotto è in uso vicino a dei bambini, o da loro stessi usato.

### **3. PRIMA DELL'USO**

1. Estrarre il prodotto dalla scatola e togliere tutto il materiale d'imballaggio.
2. Ispezionare l'apparecchio in caso vi fossero dei danni visibili. In caso ve ne fossero, mettersi in contatto il prima possibile con il Servizio di Assistenza Tecnica di Cecotec per raccoman-





dazioni o riparazioni del prodotto.

3. Collocare l'apparecchio su di una superficie piana e stabile.

#### 4. MONTAGGIO DEL PRODOTTO

1. Girare il selettore dei livelli di potenza per selezionare una delle opzioni.

SIMBOLO	FUNZIONE
0	SPENTO
≈	VENTILATORE
I ◊	RISCALDAMENTO A BASSA POTENZA
II	RISCALDAMENTO AD ALTA POTENZA

2. La temperatura si può regolare da 0°C a 40°C. Girare il selettore in senso orario per alzare la temperatura o in senso contrario per abbassarla.

#### 5. PULIZIA E MANUTENZIONE

- Spegnerne, scollegare e lasciare che l'apparecchio si raffreddi prima di pulirlo.
- Non utilizzare spugne, detersivi in polvere o prodotti di pulizia abrasivi per pulire il prodotto.
- Utilizzare un panno morbido e umido per pulire la parte esterna. Fare attenzione a non toccare le resistenze.
- Se il termoventilatore non fosse utilizzato per un lungo periodo di tempo, conservarlo in un luogo asciutto e sicuro a riparo dalla polvere.

#### 6. SPECIFICHE TECNICHE

Modello: Ready Warm 9500 Force

Referenza del prodotto: 05300

Due livelli di potenza: 1800-2000 W

220-240 V, 50/60 Hz

Made in China | Progettato in Spagna

#### 7. RICICLAGGIO DI ELETTRODOMESTICI



La direttiva europea 2012/19/UE circa i Residui degli Apparecchi Elettrici e Elettronici (RAEE), specifica che gli elettrodomestici non devono essere riciclati con il resto dei rifiuti. Questi devono essere gettati separatamente, per ottimizzare il recupero e il riciclo dei materiali e, in questo modo, ridurre l'impatto che possano avere sulla salute umana e sull'ambiente.





## ITALIANO

Il simbolo del contenitore crocettato le ricorda i suoi obblighi nel liberarsi di questi prodotti in modo corretto. Se il prodotto in questione è dotato di batteria o pila per l'autonomia elettrica, questa deve essere estratta, prima di gettarlo, ed essere eliminata separatamente, come un rifiuto di diversa categoria.

Per ottenere informazioni dettagliate circa il modo più adeguato di eliminare i suoi elettrodomestici e/o le batterie corrispondenti, il consumatore dovrà contattare le autorità locali.

## **8. GARANZIA E SAT**

Questo prodotto ha una garanzia di 2 anni a decorrere dalla data d'acquisto, sempre se si conserva la fattura d'acquisto per poi inviarla, se il prodotto è in buono stato fisico e se ne è stato fatto un uso adeguato, così come indicato in questo manuale d'istruzioni.

La garanzia non coprirà:

- Se il prodotto è stato usato fuori dalle sue capacità e utilità, maltrattato, colpito, esposto all'umidità, immerso in qualche liquido o sostanza corrosiva, così come per qualsiasi altro errore attribuibile al consumatore.
- Se il prodotto è stato smontato, modificato o riparato da persone non autorizzate dal SAT ufficiale di Cecotec.
- Se il problema è causato dalla normale usura dei pezzi dovuta all'uso.

Il servizio di garanzia copre tutti i difetti di fabbricazione durante 2 anni in base alla legislazione vigente, eccetto per i pezzi sottoposti a usura. In caso di mal utilizzo da parte dell'utente il servizio di garanzia non sarà responsabile della riparazione.

Qualora si riscontrassero anomalie nel prodotto, oppure se si desiderasse ottenere delle informazioni, occorre contattare il Servizio di Assistenza Tecnica di Cecotec al seguente numero di telefono: **+34 96 32 10 728**.





## 2. INSTRUÇÕES DE SEGURANÇA

Leia as seguintes instruções atentamente antes de usar o produto. Guarde este manual para referências futuras ou novos usuários.

- Certifique-se de que a voltagem de rede coincida com a voltagem especificada na etiqueta de classificação do produto e de que a tomada tenha toma de terra.
- Desligue e desconecte o dispositivo da corrente elétrica sempre que não estiver a ser usado e antes de o mover. Puxe pela ficha. Não puxe pelo cabo.
- Evite usar extensões, já que poderão sobreaquecer e causar risco de incêndio.
- Não cubra a entrada nem a saída de ar do produto durante o seu funcionamento.
- Não submerja o cabo, a ficha ou qualquer outra parte do produto em água ou qualquer outro líquido, nem exponha as conexões elétricas à água. Certifique-se de ter as mãos completamente secas antes de tocar na tomada e ligar o produto.
- Inspeção o cabo de alimentação regularmente em busca de danos visíveis. Se o cabo apresenta danos, deve ser reparado pelo Serviço de Assistência Técnica de Cecotec para evitar qualquer tipo de perigo.
- Não coloque o produto imediatamente debaixo da toma de corrente.
- Este produto está desenhado exclusivamente para uso doméstico. Não utilize para fins industriais ou comerciais.
- Não coloque o dispositivo perto de fontes de calor, substâncias inflamáveis, superfícies molhadas onde possa cair na água, nem permita que entre em contacto com água ou outros líquidos. Não utilize no exterior.
- Não introduza nem permita que entrem objetos pela saída ou entrada de ar, poderia causar risco de descarga elétrica, incêndio ou danificar o produto.
- O aparelho não deve ser usado por crianças desde 0 até 8 anos. Este produto pode ser usado por crianças a partir de 8 anos de idade se estão continuamente sob supervisão.
- Este produto pode ser usado por pessoas com capacidades físicas, sensoriais ou mentais reduzidas ou com falta de experiência se estiverem sob supervisão ou tenham recebido instruções concernentes ao uso do aparelho de forma segura e entendem os riscos que este implica.
- Supervisione as crianças para garantir que não brinquem com o produto. É necessário dar uma supervisão estrita se o produto estiver a ser usado por ou perto de crianças.

## 3. ANTES DE USAR

1. Tire o produto da caixa e retire todo o material da embalagem.
2. Inspeção o aparelho em busca de danos visíveis. Em caso de que haja danos visíveis, entre em contacto com o nosso Serviço de Assistência Técnica de Cecotec para recomendações, reparações ou devoluções.
3. Coloque o produto numa superfície plana e estável.





## **PORTUGUÊS**

### **4. FUNCIONAMENTO**

1. Gire o seletor de níveis de potência para selecionar uma das opções.

SÍMBOLO	FUNÇÃO
0	DESLIGADO
≈	VENTILADOR
I ◊	AQUECEDOR A BAIXA POTÊNCIA
II	AQUECEDOR A ALTA POTÊNCIA

2. A temperatura pode ser ajustada de 0 °C a 40 °C. Gire o seletor no sentido horário para subir a temperatura e no sentido contrário para baixar.

### **5. LIMPEZA E MANUTENÇÃO**

- Desligue e desconecte da corrente elétrica e permita que o produto arrefeça antes de limpar.
- Não utilize esponjas, pós ou produtos de limpeza para limpar o produto.
- Utilize um pano suave e húmido para limpar a parte exterior do produto. Tenha precaução de não tocar as resistências.
- Se o aquecedor não for usado por um longo período de tempo, guarde num lugar seco e seguro onde esteja protegido do pó.

### **6. ESPECIFICAÇÕES TÉCNICAS**

Modelo: Ready Warm 9500 Force

Referência do produto: 05300

Dois níveis de potência: 1800-2000 W

220-240 V, 50/60 Hz

Made in China | Desenhado em Espanha

### **7. RECICLAGEM DE ELETRODOMÉSTICOS**



A diretiva europeia 2012/19/UE sobre Resíduos de Aparelhos Elétricos e Eletrónicos (RAEE) especifica que os eletrodomésticos não devem ser reciclados com o resto dos resíduos municipais. Ditos eletrodomésticos devem ser descartados de forma separada, para otimizar a recuperação e reciclagem de materiais e, de esta maneira, reduzir o impacto que possam ter na saúde humana e meio ambiente.





O símbolo de contentor riscado recorda a sua obrigação de descarta este produto de forma co-rreta. Se o produto em questão conta com uma bateria ou pilha para a sua autonomia elétrica, esta deverá extrair-se antes de ser descartada e ser tratada como um resíduo de diferente ca-tegoria.

Para obter informação detalhada acerca da forma mais adequada de descartar os seus eletro-domésticos e/ou as correspondentes baterias, o consumidor deverá contactar com as autori-dades locais.

## **8. GARANTIA E SAT**

Este produto tem uma garantia de 2 anos desde a data de compra, sempre e quando se conserve e envie a fatura de compra, o produto está em perfeito estado físico e se dê uso adequado tal e como se indica neste manual de instruções.

A garantia não cobrirá:

- Se o produto foi usado fora da sua capacidade ou utilidade, maltratado, batido, exposto a hu-midade, submergido em algum líquido ou substância corrosiva, assim como qualquer outra falta atribuível ao consumidor.
- Se o produto foi desmontado, modificado ou reparado por pessoas não autorizadas pelo SAT oficial de Cecotec.
- Se a origem da incidência foi pelo desgaste normal das peças devido ao uso.

O serviço de garantia cobre todos os defeitos de fabricação durante 2 anos com base na legis-lação vigente, exceto peças consumíveis. Em caso de mau uso por parte do usuário o serviço de garantia não se fará responsável da reparação.

Se deteta uma ocorrência com o produto ou tem alguma consulta, entre em contacto com o Ser-viço de Assistência Técnica oficial de Cecotec através do número de telefone **+34 96 321 07 28**.



[www.cecotec.es](http://www.cecotec.es)

Grupo Cecotec Innovaciones S.L.  
C/de la Pinadeta s/n, 46930  
Quart de Poblet, Valencia, Spain

