

# BAMBA

## TOOTHCARE 1200 JET PRO

Іригатор порожнини рота / Ирригатор полости рта / Oral irrigator



Інструкція з експлуатації  
Руководство пользователя  
Instruction manual

cecotec

Інструкції з техніки безпеки	1
Инструкции по технике безопасности	11
Safety instructions	21

## Зміст

1. Деталі та компоненти	5
2. Перед використанням	5
3. Експлуатація	5
4. Очищення та обслуговування	8
5. Усунення несправностей	8
6. Технічні характеристики	9
7. Утилізація електричних та електронних приладів	9
8. Гарантія та технічне обслуговування	9
9. Авторське право	10

## Содержание

1. Детали и компоненты	15
2. Перед использованием	15
3. Эксплуатация	15
4. Очистка и обслуживание	18
5. Устранение неисправностей	18
6. Технические характеристики	19
7. Утилизация электрических и электронных устройств	19
8. Гарантия и техническое обслуживание	19
9. Авторское право	20

## INDEX

1. Parts and components	25
2. Before use	25
3. Operation	25
4. Cleaning and Maintenance	28
5. Troubleshooting	28
6. Technical specifications	29
7. Disposal of old electrical appliances	29
8. Technical support and warranty	29
9. Copyright	30

## ІНСТРУКЦІЇ З ТЕХНІКИ БЕЗПЕКИ

ПОПЕРЕДЖЕННЯ. Щоб уникнути ризику пожежі, ураження електричним струмом або травми:

- а) Не дивіться прямо на ультрафіолетове світло.
- б) Не залишайте підключений пристрій без нагляду. Відключайте вилку від розетки, коли нею не користуєтеся.
- с) Не використовуйте виріб, якщо шнур або вилка пошкоджені або не працюють належним чином, якщо вони впали, пошкоджені або впали в рідину.

Негайно припиніть використання продукту!

Цим пристроєм можуть користуватися діти віком від 8 років і особи з обмеженими фізичними, сенсорними чи розумовими здібностями або з браком досвіду та знань, якщо вони перебувають під належним наглядом або мають знання щодо безпечного використання приладу та розуміють пов'язані з цим небезпеки.

Діти не повинні гратися з пристроєм.

Очищення та технічне обслуговування не повинні виконуватися дітьми без нагляду.

Цей пристрій слід використовувати лише з водою або спеціальними розчинами.

Переконайтеся, що напруга в мережі відповідає напрузі, зазначеній на паспортній табличці виробу, і що вилка заземлена.

Регулярно перевіряйте шнур живлення на наявність видимих пошкоджень. Якщо кабель пошкоджено, його має відремонтувати офіційна служба технічної підтримки Cecotec, щоб уникнути будь-якої небезпеки.

Не використовуйте виріб, якщо шнур, вилка або рама пошкоджені або не працюють належним чином.

Вимкніть іригатор і від'єднайте його від електричної розетки, коли він не використовується, коли його переміщують, перед складанням або зняттям частин і перед очищенням.

Щоб не спіткнутися, надійно обмотайте шнур.

Не направляйте воду під язик, у вухо, ніс або інші делікатні місця. Цей продукт може спричинити тиск, що може викликати серйозні пошкодження в цих областях. Прочитайте цю інструкцію з експлуатації для правильного використання.

Не використовуйте його, якщо ви носите прикраси, пірсинг тощо, зніміть їх перед використанням.

Не використовуйте, якщо у вас є відкрита рана на язичку або в роті. Якщо ваш лікар порадив вам отримати премедикацію антибіотиками перед стоматологічними процедурами, вам слід проконсультуватися зі своїм стоматологом перед використанням цього продукту або будь-якого іншого засобу гігієни ротової порожнини.

Не тягніть за шнур і не використовуйте шнур для перенесення, не використовуйте шнур як ручку, не піддавайте шнур стисненню дверима та не тягніть шнур навколо гострих країв або кутів.

Не ставте прилад над кабелем. Тримайте кабель подалі від джерел тепла.

Не тягніть за кабель, щоб від'єднати його, потягніть за вилку.

Не тримайтеся за вилку або прилад мокрими руками.

Вимкніть виріб, перш ніж відключати його. Перед очищенням пристрою вимкніть іригатор з розетки.

Цей пристрій призначений лише для домашнього використання. Не використовуйте його на вулиці. Не використовуйте іригатор у місцях, де використовується кисень або аерозолі.

Нормальним явищем, яке викликає кровоточивість ясен, є перше використання зубного іригатора. Це залежатиме від різної опорної здатності ясен.

Коли виріб не використовується, зберігайте його та інструкцію з експлуатації в сухому та безпечному місці.

Не розміщуйте та не зберігайте виріб у місці, де він може впасти або бути втягнутим у ванну, душову кабінку чи раковину.

Не занурюйте виріб у воду чи будь-яку іншу рідину. Не використовуйте його під час прийняття душу. Не намагайтеся торкатися приладу, якщо він впав у воду, негайно вимкніть його з розетки.



Не використовуйте аксесуари, не надані Secotec. Використовуйте лише такі аксесуари: стандартну насадку високого тиску, пародонтальну насадку, ортодонтичну насадку, насадку для зубного нальоту і насадку для чищення язика. Наповнюйте резервуар лише водою або іншими рекомендованими пероральними розчинами.

## Традиційне чищення зубів

Традиційним чищенням зубів неможливо легко дістатися до прихованих залишків їжі та шкідливих бактерій.

Мал. 1

Зубна нитка має обмежений доступ нижче лінії ясен.

Мал. 2

## Іригатор порожнини рота

Видалить залишки їжі та шкідливі бактерії за допомогою іригатора.

Мал. 3

Під час використання електричних виробів, особливо в присутності дітей, слід дотримуватися основних заходів безпеки.

## 1. ДЕТАЛІ ТА КОМПОНЕНТИ

Мал. 4

1. Резервуар
2. УФ-дезінфекція
3. 7 насадок
4. Запобіжник
5. Кришка резервуару
6. Насадка, що обертається на 360°
7. Ручка
8. Кнопка розблокування насадки
9. Кнопка паузи
10. Перемикач УФ/ВИМК/УВІМК
11. Селектор контролю тиску з 10 налаштуваннями тиску

Мал. 5

- A. Стандартна насадка високого тиску x3 шт
- B. Пародонтальна насадка x1 шт
- C. Ортодонтчна насадка x1
- D. Насадка для зубної пластини/брекетів x1
- E. Насадка для чищення язика x1

## 2. ПЕРЕД ВИКОРИСТАННЯМ

Розпакуйте пристрій із коробки та видаліть увесь пакувальний матеріал.

Уважно перевірте, щоб виріб не було пошкоджено. Якщо це так, негайно зверніться до офіційної служби технічної підтримки Cescotec.

### Вміст коробки:

Іригатор порожнини рота ToothCare 1200 Jet Pr  
7 насадок  
Інструкція

## 3. ЕКСПЛУАТАЦІЯ

### УФ-дезінфекція

Використовуйте ультрафіолетову дезінфекційну лампу для очищення насадок після кожного використання. Ця система здійснює контрольовану дезінфекцію.

Доведено, що УФ-лампа знищує до 99,9% бактерій і вірусів.

Щоб увімкнути систему дезінфекції, закрийте дверцята відділення для насадок та поверніть перемикач УФ/ВИМК/УВІМК у положення «УФ».

Ультрафіолетове світло вмикається, лише якщо двері закриті належним чином.

Світло вимкнеться, якщо ви відчините дверцята під час циклу дезінфекції. Коли ви закриєте їх знову, цикл почнеться знову. Цикл дезінфекції триває 15 хвилин, а потім автоматично вимикається. Припиніть використання системи дезінфекції, якщо УФ-лампочка продовжує горіти, коли двері відкриті, або якщо двері зламані. Ультрафіолетове світло може бути шкідливим для очей і шкіри людини.

### Підготовка резервуару

Зніміть резервуар з основи. Відкрийте кришку і наповніть резервуар теплою водою. Знову поставте резервуар на основу, міцно притисніть і закрийте кришку. Для легкого чищення кришку резервуару можна повністю зняти.

### Встановлення і зняття насадок Мал. 6

Вставте насадку в центр ручки у верхній частині ручки та натисніть, доки не почуєте клацання. Коли ви почуєте це, ви помітите, що ручка опускається вниз і залишається в цьому положенні. Кольорове кільце буде майже на одному рівні з кінцем ручки, якщо насадка правильно зафіксована на місці. Щоб зняти насадку з ручки, натисніть кнопку фіксації насадки та витягніть насадку з ручки.

### Регулювання тиску

Поверніть регулятор тиску в найнижче положення для першого використання. З часом поступово збільшуйте тиск до бажаного значення або відповідно до вказівок лікаря-стоматолога.

### Як використовувати

Виберіть насадку, яку ви хочете використовувати, і вставте її, як зазначено вище.

Підключіть вилку до розетки. Нахиліться над раковиною і помістіть іригатор у рот.

Злегка зімкніть губи, щоб запобігти бризкам, але дозвольте воді текти з рота в раковину.

Направте насадку на зуби і вільною рукою поверніть перемикач УФ/ВИМК/УВІМК у положення «УВІМК». Відрегулюйте тиск за допомогою регулятора тиску та напрямок струменя, обертаючи ручку. Мал. 7

Направте струмінь під кутом 90 градусів до лінії ясен. Для досягнення найкращих результатів починайте з молярів у напрямку до передніх зубів.

Мал. 8

Посуньте насадку уздовж лінії ясен і зупиніться між зубами.

Продовжуйте процес, доки всі ділянки навколо та між зубами не будуть очищені.

**Пауза/контроль**

Ви можете в будь-який час тимчасово зупинити воду, натиснувши кнопку паузи на ручці. Мал. 9

Після завершення очищення ви повинні вимкнути пристрій, перемістивши перемикач УФ/ВИМК/УВИМК у положення «ВИМК», і злити залишки рідини з резервуара. Від'єднайте блок.

**Пародонтальна насадка** Мал. 10

Пародонтальна насадка випускає воду або антибактеріальний розчин у пародонтальні кишені. Вона призначена для очищення найглибших ділянок пародонтальної порожнини. Щоб скористатися цією насадкою, нахиліться над раковиною й обережно помістіть насадку під лінію ясен під кутом 45°. Увімкніть пристрій на найнижчому рівні тиску та очистіть уздовж лінії ясен, вставляючи насадку між зубами. Дотримуйтеся лінії ясен, доки очищення не завершиться.

**Ортодонтична насадка** Мал. 11

Спеціальна ортодонтична насадка унікально розроблена для одночасного чищення та полоскання важкодоступних ділянок навколо брекетів та інших стоматологічних робіт. Щоб скористатися насадкою для брекетів, нахиліться над раковиною та використовуйте щетину щітки, щоб злегка почистити навколо брекетів, вода потече через щітку, щоб промити.

**Насадка для чищення язика** Мал. 12

Нахиліться над раковиною, встановіть на іригатор насадку для чищення язика і увімкніть прилад на найнижчий рівень тиску. При необхідності збільште його. Помістіть насадку для чищення язика на центр язика та легким натиском потягніть її вперед,

**Насадка для зубного нальоту** Мал. 13

Направте струмінь під кутом 90° до лінії ясен, злегка стисніть губи, щоб запобігти бризкам, але дозволяйте воді вільно текти з рота до раковиною. Починаючи від корінних зубів (задніх зубів) і рухаючись до передніх зубів, наближайте насадку ближче до зубів, щоб щетинки обережно торкалися зубів. Обережно проведіть насадкою вздовж лінії ясен, ненадовго проходячи між зубами, щоб обережно почистити та дозволити воді текти між зубами. Продовжуйте, доки не очистите всі ділянки навколо та між зубами, як всередині, так і зовні, зверху та знизу.

**Використання інших розчинів**

Для цього можна використовувати ополіскувачі для порожнини рота та антибактеріальні розчини, приділяючи особливу увагу очищенню.

Щоб запобігти засміченню іригатора після використання розчинів, необхідно промити його наступним чином: частково наповнити резервуар теплою водою і працювати з пристроєм таким чином, щоб він був спрямований в бік раковиною, доки резервуар не спорожніє.

**Завершення очищення**

Вимкніть іригатор і вилітайте залишки рідини в резервуар, щоб спорожнити його. Якщо ви використовуєте спеціальні розчини, добре очистіть і промийте резервуар.

**4. ОЧИЩЕННЯ ТА ОБСЛУГОВУВАННЯ****Очищення**

Перед очищенням вимкніть іригатор і від'єднайте його від мережі. Після використання спеціальних розчинів в резервуарі ретельно промийте агрегат. Після кожного використання ви можете використовувати ультрафіолетове світло для дезінфекції насадок, як зазначено вище.

Заповніть резервуар наполовину теплою водопровідною водою, носик має бути спрямований у бік раковиною, увімкніть пристрій і дайте йому попрацювати, доки резервуар не спорожніє, це допоможе запобігти засміченню резервуару та продовжить роботу пристрою. За потреби очистіть виріб м'якою тканиною та м'яким неабразивним миючим засобом.

Перед очищенням від'єднайте пристрій від електромережі.

**Обслуговування та ремонт**

Після очищення іригатора порожнини рота покладіть резервуар догори дном на рівну поверхню, щоб він повністю висох. Коли він повністю висохне, покладіть його назад на основу, попередньо просушивши і очистивши його. Ви повинні покласти його в коробку або подібне сховище, якщо він не буде використовуватися протягом тривалого часу.

Якщо пристрій не працює належним чином, зверніться до служби підтримки клієнтів Cecotec. Не розбирайте та не намагайтеся відремонтувати виріб. Якщо це спричинить будь-яку проблему з продуктом, на неї не поширюється гарантія.

**5. УСУНЕННЯ НЕСПРАВНОСТЕЙ**

Проблема	Причина	Рішення
Витік між насадкою і ручкою	Насадка встановлена неправильно	Зніміть насадку та спробуйте встановити її знову, поки не почуєте клацання.
Розрив пародонтальної насадки	Насадка стерта	Замініть її на нову насадку.
Ручка шланга основи іригатора ротової порожнини протікає	Пошкоджений шланг	Зверніться до офіційної служби технічної підтримки Cecotec для його заміни.
Резервуар протікає	Клапан резервуара для води відсутній або повернутий	Замініть клапан резервуару. Поверніть клапан.
Недостатній тиск	Резервуар зібраний неправильно. Форсунка засмічена.	Переконайтеся, що резервуар заповнений водою та правильно розміщений.
Пристрій не випускає воду	Двигун не працює	Переконайтеся, що блок живлення працює, перевірте його іншим пристроєм (перевірте автоматичний вимикач та/або настінний вимикач).

## 6. ТЕХНІЧНІ ХАРАКТЕРИСТИКИ

Модель: Bamba ToothCare 1200 Jet Pro  
 Номер продукту: 04315  
 Потужність: 18 Вт  
 Напруга та частота: 100–240 В, 50/60 Гц  
 Вологостійкість: IPX4  
 Зроблено в Китаї | Розроблено в Іспанії

## 7. УТИЛІЗАЦІЯ ЕЛЕКТРИЧНИХ ТА ЕЛЕКТРОННИХ ПРИЛАДІВ



Європейська директива 2012/19/ЄС щодо відходів електричного та електронного обладнання (WEEE) визначає, що електричне та електронне обладнання не можна переробляти разом з іншими міськими відходами. Зазначені електричні та електронні пристрої необхідно утилізувати окремо, щоб оптимізувати відновлення та переробку матеріалів і, таким чином, зменшити їхній вплив на здоров'я людини та навколишнє середовище. Символ перекресленого контейнера для сміття нагадує вам про ваш обов'язок правильно утилізувати цей продукт.

Якщо виріб, про який йде мова, має батарею або елемент для електричної автономності, їх слід видалити, перш ніж викинути та утилізувати окремо як відходи іншої категорії. Щоб отримати детальну інформацію про найбільш відповідний спосіб утилізації свого електричного та електронного обладнання та/або відповідних батарей, споживач повинен звернутися до місцевих органів влади.

## 8. ГАРАНТІЯ ТА ТЕХНІЧНЕ ОБСЛУГОВУВАННЯ

Цей продукт має 2-річну гарантію з дати покупки, якщо рахунок-фактура покупки зберігається та надсилається, продукт знаходиться в ідеальному фізичному стані та використовується належним чином, як зазначено в цій інструкції з експлуатації. .

Гарантія не покриває:

Якщо виріб використовувався понад його можливості чи корисність, неправильно використовувався, був пошкоджений, піддавався впливу вологи, був занурений у будь-яку рідину чи корозійну речовину, а також будь-яка інша несправність, яку можна віднести до дій споживача.

Якщо продукт був розібраний, модифікований або відремонтований особами, не уповноваженими офіційною компанією Cescotec SAT. Якщо інцидент був спричинений звичайним зносом деталей внаслідок використання.

Гарантійне обслуговування поширюється на всі виробничі дефекти протягом 2 років відповідно до чинного законодавства, за винятком витратних частин. У разі неправильного використання користувачем гарантійна служба не несе відповідальності за ремонт. Якщо будь-яким випадком ви виявите інцидент із продуктом або у вас виникнуть запитання, зверніться до офіційної служби технічної підтримки Cescotec за номером телефону +34 96 321 07 28.

## 9. АВТОРСЬКЕ ПРАВО

Права інтелектуальної власності на тексти цього посібника належать CECOTEC INNOVACIONES, S.L. Всі права захищені. Вміст цієї публікації не можна повністю або частково відтворювати, зберігати в пошуковій системі, передавати чи розповсюджувати будь-якими засобами (електронними, механічними, фотокопіюванням, записом тощо) без попереднього дозволу CECOTEC INNOVACIONES, S.L.

## ИНСТРУКЦИИ ПО ТЕХНИКЕ БЕЗОПАСНОСТИ

**ПРЕДУПРЕЖДЕНИЕ.** Чтобы избежать риска пожара, поражения электрическим током или травмы:

- а) Не смотрите прямо на ультрафиолетовый свет.
- б) Не оставляйте включенное устройство без присмотра. Отключайте вилку от розетки, если она не используется.
- с) Не используйте изделие, если шнур или вилка повреждены или не работают должным образом, если они упали, повреждены или упали в жидкость. Немедленно прекратите использование продукта!

Этим устройством могут пользоваться дети младше 8 лет и лица с ограниченными физическими, сенсорными или умственными способностями или с недостатком опыта и знаний, если они находятся под надлежащим наблюдением или имеют знания относительно безопасного использования прибора и понимают связанные с этим опасности. Дети не должны играть с устройством. Чистка и техническое обслуживание не должны производиться детьми без присмотра.

Устройство следует использовать только с водой или специальными растворами.

Убедитесь, что напряжение в сети соответствует напряжению, указанному на паспортной табличке изделия, и что вилка заземлена. Регулярно проверяйте шнур питания на наличие видимых повреждений. Если кабель поврежден, его должна отремонтировать официальная служба технической поддержки Secotec во избежание какой-либо опасности.

Не используйте, если у вас есть открытая рана на языке или во рту. Если ваш врач посоветовал получить премедикацию антибиотиками перед стоматологическими процедурами, вам следует проконсультироваться со своим стоматологом перед использованием этого продукта или любого другого средства гигиены полости рта.

Не тяните за шнур и не используйте шнур для переноски, не используйте шнур как ручку, не подвергайте шнур сжатию дверью и не тяните шнур вокруг острых краев или углов. Не ставьте устройство над кабелем. Держите кабель вдали от источников тепла.

Не тяните за кабель, чтобы отсоединить его, потяните за вилку. Не держитесь за вилку или прибор мокрыми руками. Перед отключением выключите изделие. Перед очисткой устройства отключите ирригатор из розетки.

Данное устройство предназначено только для домашнего использования. Не используйте его на улице. Не используйте ирригатор в местах, где используется кислород или аэрозоль.

Нормальным явлением, вызывающим кровоточивость десен, является первое использование зубного ирригатора. Это будет зависеть от разной опорной способности десен.

Если устройство не используется, храните его и инструкцию по эксплуатации в сухом и безопасном месте.



Не размещайте и не храните изделие в месте, где оно может упасть или втянуть в ванную, душевую кабину или раковину.

Не погружайте изделие в воду или в другую жидкость. Не используйте его при принятии душа. Не пытайтесь прикасаться к прибору, если он упал в воду, немедленно выключите его из розетки.

Не используйте аксессуары, не предоставленные Secotec. Используйте только следующие аксессуары: стандартную насадку высокого давления, пародонтальную насадку, ортодонтическую насадку, насадку для зубного налета и насадку для чистки языка. Заполняйте резервуар только водой или другими рекомендованными пероральными растворами.



### **Традиционная чистка зубов**

Традиционной чисткой зубов невозможно легко добраться до скрытых остатков пищи и вредных бактерий.

Рис. 1

Зубная нить имеет ограниченный доступ ниже линии десны.

Рис. 2

### **Ирригатор полости рта**

Удалите остатки пищи и вредные бактерии с помощью ирригатора.

Рис. 3

При использовании электрических изделий, особенно в присутствии детей, следует соблюдать основные меры безопасности.

## 1. ДЕТАЛИ И КОМПОНЕНТЫ

Рис. 4

1. Резервуар
2. УФ-дезинфекция
3. 7 насадок
4. Предохранитель
5. Крышка резервуара
6. Вращающаяся насадка на 360°
7. Ручка
8. Кнопка разблокировки насадки
9. Кнопка паузы
10. Переключатель УФ/ВЫКЛ/ВКЛ.
11. Селектор контроля давления с 10 настройками давления

Рис. 5

- A. Стандартная насадка высокого давления x3 шт
- B. Пародонтальная насадка x1 шт
- C. Ортодонтическая насадка x1
- D. Насадка для зубной пластины/брекетов x1
- E. Насадка для чистки языка x1

## 2. ПЕРЕД ИСПОЛЬЗОВАНИЕМ

Распакуйте устройство из коробки и удалите весь упаковочный материал. Внимательно проверьте, чтобы изделие не было повреждено. Если это так, немедленно обратитесь в официальную службу технической поддержки Cecotec.

### Содержимое коробки:

Ирригатор полости рта ToothCare 1200 Jet Pr  
7 насадок  
Инструкция

## 3. ЭКСПЛУАТАЦИЯ

### УФ-дезинфекция

Используйте ультрафиолетовую дезинфицирующую лампу для очистки насадок после каждого использования. Эта система осуществляет контролируемую дезинфекцию.

Доказано, что УФ-лампа уничтожает до 99,9% бактерий и вирусов.

Чтобы включить систему дезинфекции, закройте дверцу отделения для насадок и поверните переключатель УФ/ВЫКЛ/ВЫКЛ в положение «УФ».

Ультрафиолетовый свет включается, только если дверь закрыта должным образом. Свет выключится, если вы откроете дверцу во время цикла дезинфекции. Когда вы закроете их снова, цикл начнется снова. Цикл дезинфекции длится 15 минут, затем автоматически выключается. Прекратите использование системы дезинфекции, если УФ-лампочка продолжает гореть, когда дверь открыта, или если дверь сломана. Ультрафиолетовый свет может быть вреден глазам и коже человека.

### Подготовка резервуара

Снимите резервуар с основания. Откройте крышку и заполните резервуар теплой водой. Снова поставьте резервуар на основание, крепко прижмите и закройте крышку. Для легкой чистки крышки резервуара можно полностью снять.

### Установка и снятие насадок Рис. 6

Вставьте насадку в центр ручки в верхней части ручки и нажмите, пока не услышите щелчок. Когда вы услышите это, вы заметите, что ручка опускается вниз и остается в этом положении. Цветное кольцо будет почти на одном уровне с концом ручки, если насадка правильно зафиксирована на месте. Чтобы снять ручку, нажмите кнопку фиксации насадки и выньте ручку.

### Регулировка давления

Поверните регулятор давления в самое низкое положение для первого использования. Со временем постепенно увеличивайте давление до желаемого значения или согласно указаниям врача-стоматолога.

### Как использовать

Как использовать

Выберите насадку, которую хотите использовать, и вставьте ее, как указано выше. Подключите вилку к розетке. Наклонитесь над раковиной и поместите ирригатор в рот. Слегка сомкните губы, чтобы предотвратить брызги, но позвольте воде течь изо рта в раковину. Направьте насадку на зубы и свободной рукой поверните переключатель УФ/ВЫКЛ/ВЫКЛ в положение «ВКЛ». Отрегулируйте давление с помощью регулятора давления и направление струи, поворачивая ручку.

Рис. 7

Направьте струю под углом 90 градусов к линии десны. Для достижения наилучших результатов начинайте с моляров по направлению к передним зубам.

Рис. 8

Сдвиньте насадку вдоль линии десен и остановитесь между зубами.

Продолжайте процесс, пока все участки вокруг и между зубами не будут очищены.

### Пауза/контроль

Вы можете временно остановить воду, нажав кнопку паузы на ручке.

Рис. 9

После завершения очистки необходимо выключить устройство, переместив переключатель УФ/ВЫКЛ/ВЫКЛ в положение «ВЫКЛ», и слить остатки жидкости из резервуара.

Отсоедините блок.

### Пародонтальная насадка Рис. 10

Пародонтальная насадка испускает воду или антибактериальный раствор в пародонтальные карманы. Она предназначена для очищения глубоких участков пародонтальной полости. Чтобы использовать эту насадку, наклонитесь над раковиной и осторожно поместите насадку под линию десен под углом 45°. Включите устройство на самом низком уровне давления и очистите вдоль линии десны, вставляя насадку между зубьями. Соблюдайте линии десны, пока очистка не завершится.

### Ортодонтическая насадка Рис. 11

Специальная ортодонтическая насадка уникально разработана для одновременной чистки и полоскания труднодоступных участков вокруг брекетов и других стоматологических работ.

Чтобы воспользоваться насадкой для брекетов, наклонитесь над раковиной и используйте щетину щетки, чтобы слегка почистить вокруг брекетов вода потечет через щетку, чтобы промыть.

Рис. 12

### Насадка для чистки языка

Наклонитесь над раковиной, установите на ирригатор чистящую насадку и включите прибор на самый низкий уровень давления. При необходимости увеличьте его. Поместите насадку для чистки языка на центр языка и потяните ее вперед легким нажатием.

### Насадка для зубного налета Рис. 13

Направьте струю под углом 90° к линии десен, слегка сожмите губы, чтобы предотвратить брызги, но разрешите воде свободно течь изо рта к раковине. Начиная от коренных зубов (задних зубов) и двигаясь к передним зубам, приближайте насадку поближе к зубам, чтобы щетинки осторожно касались зубов. Осторожно проведите насадкой вдоль линии десен, ненадолго проходя между зубами, чтобы осторожно почистить и разрешить воде течь между зубами. Продолжайте, пока не очистите все участки вокруг и между зубами, как внутри, так и снаружи, сверху и снизу.

### Использование других растворов

Для этого можно использовать ополаскиватели для полости рта и антибактериальные растворы, уделяя особое внимание очистке.

Чтобы предотвратить засор ирригатора после использования растворов, необходимо промыть его следующим образом: частично наполнить резервуар теплой водой и работать с устройством таким образом, чтобы он был направлен в сторону раковины, пока резервуар не опустеет.

### Завершение очистки

Выключите ирригатор и вылейте остатки жидкости в резервуар, чтобы опорожнить его. Если используется специальные растворы, хорошо очистите и промойте резервуар.

## 4. ОЧИСТКА И ОБСЛУЖИВАНИЕ

### Очистка

Перед очисткой выключите ирригатор и отсоедините его от сети. После использования особых растворов в резервуаре кропотливо промойте агрегат. После каждого использования можно использовать ультрафиолетовый свет для дезинфекции насадок, как указано выше.

Заполните резервуар наполовину теплой водопроводной водой, носик должен быть направлен в сторону раковины, включите устройство и дайте ему поработать, пока резервуар не опустеет, это поможет предотвратить засор резервуара и продлить работу устройства. При необходимости очистите изделие мягкой тканью и мягким неабразивным моющим средством.

Перед очисткой отсоедините устройство от сети.

### Обслуживание и ремонт

После очистки ирригатора полости рта положите резервуар вверх дном на ровную поверхность, чтобы он полностью высох. Когда он полностью высохнет, положите его обратно на основание, предварительно подсушив и очистив его. Вы должны положить его в коробку или подобное хранилище, если она не будет использоваться в течение длительного времени.

Если устройство не работает правильно, обратитесь в службу поддержки клиентов Cecotec. Не разбирайте и не пытайтесь отремонтировать изделие. Если это приведет к любой проблеме с продуктом, на нее не распространяется гарантия.

## 5. Устранение неисправностей

Проблема	Причина	Решение
Утечка между насадкой и ручкой	Насадка установлена неправильно	Снимите насадку и попробуйте снова установить ее, пока не услышите щелчок.
Разрыв пародонтальной насадки	Насадка стерта	Замените ее новой насадкой.
Ручка шланга основания ирригатора полости рта протекает	Поврежденный шланг	Обратитесь в официальную службу технической поддержки Cecotec для его замены.
Резервуар протекает	Клапан резервуара для воды отсутствует или находится в неправильном положении	Замените клапан резервуара. Поверните клапан.
Недостаточное давление	Резервуар собран неправильно. Форсунка засорена.	Убедитесь, что резервуар наполнен водой и правильно установлен. Очистите насадку, следуя инструкциям
Устройство не испускает воду	Двигатель не работает	Убедитесь, что блок питания работает, проверьте его другим устройством (проверьте автоматический выключатель и/или настенный выключатель).

## 6. ТЕХНИЧЕСКИЕ ХАРАКТЕРИСТИКИ

Модель: Vamba ToothCare 1200 Jet Pro  
 Номер продукта: 04315  
 Мощность: 18 Вт  
 Напряжение и частота: 100–240 В, 50/60 Гц  
 Влагостойкость: IPX4  
 Сделано в Китае Разработано в Испании

## 7. УТИЛИЗАЦИЯ ЭЛЕКТРИЧЕСКИХ И ЭЛЕКТРОННЫХ ИНСТРУМЕНТОВ



Европейская директива 2012/19/ЕС по отходам электрического и электронного оборудования (WEEE) определяет, что электрическое и электронное оборудование нельзя перерабатывать вместе с другими городскими отходами. Указанные электрические и электронные устройства необходимо утилизировать отдельно, чтобы оптимизировать восстановление и переработку материалов и, таким образом, уменьшить их влияние на здоровье человека и окружающую среду. Символ перечеркнутого мусорного контейнера напоминает вам о вашей обязанности правильно утилизировать этот продукт.

Если изделие, о котором идет речь, имеет батарею или элемент для электрической автономности, их следует удалить, прежде чем выбросить и утилизировать отдельно в качестве отходов другой категории. Чтобы получить подробную информацию о наиболее подходящем способе утилизации своего электрического и электронного оборудования и/или соответствующих батарей, потребитель должен обратиться в

## 8. ГАРАНТИЯ И ТЕХНИЧЕСКОЕ ОБСЛУЖИВАНИЕ

Этот продукт имеет 2-летнюю гарантию с даты покупки, если счет-фактура покупки сохраняется и направляется, продукт находится в идеальном физическом состоянии и используется должным образом, как указано в настоящей инструкции по эксплуатации.

Гарантия не покрывает:

Если изделие использовалось сверх его возможности, неправильно использовалось, было повреждено, подвергалось воздействию влаги, было погружено в любую жидкость или коррозионное вещество, а также любую другую неисправность, которую можно отнести к действиям потребителя.

Если продукт был разобран, модифицирован или отремонтирован лицами, не уполномоченными официальной компанией Cecotec SAT. Если инцидент был вызван обычным износом деталей в результате использования.

Гарантийное обслуживание распространяется на все производственные дефекты в течение 2 лет в соответствии с действующим законодательством, за исключением расходных частей. В случае неправильного использования пользователем, гарантийная служба не несет ответственности за ремонт. Если вы обнаружите инцидент с продуктом или у вас возникнут вопросы, обратитесь в официальную службу технической поддержки Cecotec по телефону +34 96 321 07 28.

## 9. АВТОРСКОЕ ПРАВО

Права интеллектуальной собственности на тексты данного руководства принадлежат CECOTEC INNOVACIONES, S.L. Все права защищены. Содержимое этой публикации нельзя полностью или частично воспроизводить, хранить в поисковой системе, передавать или распространять какими-либо средствами (электронными, механическими, фотокопированием, записью и т.п.) без предварительного разрешения CECOTEC INNOVACIONES, S.L.

## SAFETY INSTRUCTIONS

**WARNING:** To avoid risk of fire, electric shock or injury:

- a. Do not look directly at the UV light.
- b. Do not let the device unattended while it is connected. Disconnect the plug when it is not being used.
- c. Do not use the appliance if its cord or plug are damaged, nor after it malfunctions or has been dropped or damaged in any way. Stop using the product immediately!

This appliance can be used by children aged 8 years and above and persons with reduced physical, sensory or mental capabilities or lack of experience and knowledge if they have been given supervision or instruction concerning the use of the appliance in a safe way and understand the hazards involved. Children must not play with the appliance. Cleaning and user maintenance must not be carried out by unsupervised children.

This device can only be used with cold or warm water or specific solutions.

Make sure that the mains voltage matches the voltage stated on the rating label of the appliance and that the wall outlet is grounded.

Check the power cord regularly for visible damage. If the cord is damaged, it must be replaced by the official Technical Support Service of Cecotec in order to avoid any type of danger.

Do not operate the product if its cord, plug or body show visible damage, do not operate properly or have been dropped.

Always turn off and unplug the appliance when not in use, before moving it to a new location and before assembling or disassembling it and before cleaning it. To avoid tipping over, wind the cord safely.

Do not direct water under the tongue, ear, nose or other sensitive areas. This product can produce pressures which may cause serious damage in these areas. Read this instruction manual for a correct operation.

Do not use it if you are wearing oral jewellery, remove it before using it.

Do not use it if you have an open wound in your mouth or tongue. If you have been advised by your physician to receive antibiotic pre-medication prior to dental procedures, you should consult your dentist before using this instrument or any other oral hygiene aid.

Do not pull the cord nor use it for transport, do not use it as a handle, do not close a door over the cord nor pull it around edges or sharp corners. Do not place the device over the cord. Keep the cord away from heat sources.

Pull from the plug, not the cord to unplug it. Do not handle the cord or device with wet hands.

Turn off the product before unplugging it.

Unplug the irrigator before cleaning the device.

This device is indented for household use only. Do not operate outdoors. Do not use the irrigator in places where oxygen or aerosols are being used.

A normal phenomenon that causes bleeding gums is the use of a dental irrigator for the first time. It will depend on the gums different support capacity.

Store the appliance and its instruction manual in a safe and dry place when not in use.

Do not place or store the product in a place where it may fall or be dragged to a bathtub, shower or sink.

Do not immerse in water or any other liquid. Do not use it while you shower.

Do not reach for an appliance that has fallen into water, unplug immediately. 

Do not use accessories not provided by Cecotec. Use only the following accessories: high pressure normal nozzle, priodontal nozzle, braces nozzle, dental plaque nozzle and tongue cleaner nozzle. Fil the tank only with water or other recommended oral solutions.

### **Traditional cleaning**

Traditional toothbrushing cannot easily reach the unseen food remains and harmful bacteria. Fig. 1

Floss has limited access below the gumline. Fig. 2

### **Oral Irrigator**

Remove trapped food debris and harmful bacteria with the irrigator. Fig. 3

When using electric products, specially in the presence of children, you must follow basic safety precautions.

## 1. PARTS AND COMPONENTS

Fig. 4

1. Tank
2. Disinfection UV light
3. 7 nozzles
4. Safety lock
5. Tank cover
6. 360° rotary nozzle
7. Handle knob
8. Nozzle release button
9. Pause button
10. UV/ON/OFF knob
11. Pressure control knob with 10 pressure settings

Fig. 5

- A. High pressure regular nozzle x3
- B. Periodontal nozzle x1
- C. Braces nozzle x1
- D. Dental plaque nozzle x1
- E. Tongue cleaner nozzle x1

## 2. BEFORE USE

- Take the device out of its package and remove all packaging material.
- Check carefully if there is any damage. If there is, immediately notify the Technical Support Service of Cecotec.

### Box contents:

- Bamba ToothCare 1200 Jet Pro oral irrigator
- 7 nozzles
- Instruction manual

## 3. OPERATION

### UV disinfection

Use the disinfection UV light to clean the nozzles after every use. This system provides a controlled disinfection.

It has been checked that removes 99.9% of bacteria and viruses.

To activate the disinfection system, close the nozzle compartment door and turn the UV/ON/OFF knob to the UV position.

The UV light will only turn on if the door is well closed. The light will turn off if the door is open during the disinfection cycle. When closing it again, the cycle will start again.

The disinfection cycle acts for 15 minutes and then it turns off automatically.

Stop using the disinfection cycle if the UV light is on when the door is open or if the door is broken. The UV light can be harmful to the human eye and skin.

### Preparing the tank

Remove the tank from the base. Open the cover and fill the water tank with warm water.

Place the tank again in the base, press firmly and close the cover.

The tank cover can be completely removed to make its cleaning easy.

### Inserting and removing nozzles Fig. 6

Insert the nozzle in the centre of the knob in the upper part of the handle and press until it clicks. When it clicks you will see the knob lowers and stays fixed in this position. The color ring will be almost touching the end of the knob if the nozzle is correctly blocked in place.

To remove the nozzle from the handle, press the nozzle release button and remove the handle knob nozzle.

### Pressure setting

Turn the pressure control knob to the lowest position for the first use. Increase pressure gradually over time until the desired setting, or as directed by your dental professional.

### Use mode

Select the nozzle you want to use and insert it as previously indicated.

Connect the plug to a power supply.

Lean over the sink and place the nozzle on your mouth. Slightly close your lips to avoid splashes, but allow water to flow from your mouth to the sink.

Aim the nozzle at your teeth and with your free hand, turn the UV/OFF/ON switch to the ON position.

Set the pressure with the pressure control knob and the jet direction by turning the knob on the handle. Fig. 7

Direct the water jet in a 90° angle towards the gum.

To achieve better results, start in the molar area towards the front teeth. Fig. 8

Slide the nozzle over the gumline and stop between your teeth.

Keep the process until every area around and between teeth is clean.

**Pause/Control**

You can stop water temporarily at any time by pressing the Pause button on the handle. Fig. 9  
When finished, you must turn off the unit by placing the UV/OFF/ON knob in the OFF position and emptying the remaining liquid in the tank. Unplug the unit.

**Periodontal nozzle** Fig. 10

The periodontal nozzle releases water and anti-bacterial solution in the periodontal pockets. It is designed to reach the deepest areas in the periodontal cavity.

To use this nozzle, lean over the sink and place the nozzle carefully under the gumline, in a 45° angle. Turn on the unit with the lowest pressure setting and clean the gumline by introducing the nozzle between your teeth. Continue over the gumline until you finish cleaning.

**Braces nozzle** Fig. 11

The special nozzle for braces is exclusively designed to brush and rinse simultaneously the areas difficult to access around braces and other dental works.

To use the braces nozzle, lean over the sink and use the bristles to slightly clean around the braces, water will flow through the brush to rinse.

**Tongue cleaner nozzle** Fig. 12

Lean over the sink, place this nozzle over your tongue and turn on the unit with the lowest pressure setting. Increase it if necessary. Place the nozzle on the centre of your tongue and drag it forward applying slight pressure.

**Dental plaque nozzle** Fig. 13

Direct the jet in a 90° angle to the gumline, slightly close your lips to avoid splashes, but allow water to flow freely from your mouth to the sink. Start in the molar area (back teeth) and continue towards the front teeth, place the nozzle close to your teeth so bristles touch them softly.

Gently slide the nozzle along the gumline, passing briefly between the teeth to brush them gently and allow the water to flow between your teeth. Continue until all areas around and between the teeth have been cleaned, both inside and outside, top and bottom.

**Using other solutions**

You can use mouthwashes and antibacterial solutions intended for this purpose, paying special attention when cleaning.

To avoid clogging the irrigator after the use of solutions you should rinse it as follows: fill the tank partially with warm water and operate the device with the nozzle pointing towards the sink until the tank is empty.

**To finish**

Turn off the irrigator and completely empty the liquid left in the tank.  
If you use special solutions, clean and rinse thoroughly the tank.

**4. CLEANING AND MAINTENANCE****Cleaning**

Before cleaning it, turn off and unplug the irrigator.

After using special solutions in the tank, rinse the unit thoroughly.

After every use, you can use the UV light to sanitise the nozzles as explained above.

Fill half the tank with warm tap water, with the nozzle pointing towards the sink, turn the unit on and let it run until the tank is empty, this will help prevent the nozzle from clogging and help your unit last longer.

Clean the product, if necessary, with a soft cloth and a soft non-abrasive cleaning agent. Disconnect the appliance from the power supply before cleaning.

**Maintenance and repair**

After cleaning the oral irrigator, place the tank upside down on a flat surface to make sure it completely dries. When it is completely dry, place it again on the body, also clean and dry.

You must place it in the original box or a similar one when it is not going to be used for a long time.

If the robot does not work properly, contact the Cecotec Technical Support Service.

Do not try to disassemble or repair the product. If this causes any problems with the product, the warranty will not cover it.

**5. TROUBLESHOOTING**

Problem	Cause	Solution
Leak between the nozzle and the handle knob	The nozzle is not correctly assembled	Remove the nozzle and try placing it back again until it clicks
Periodontal nozzle tear	The nozzle is worn	Replace it with a new nozzle
The oral irrigator base hose handle leaks	Damaged hose	Contact the official Technical Support Service of Cecotec to replace it
The tank leaks	The water tank valve is missing or upside down	Replace the tank valve Turn the valve
Inadequate pressure	The tank is not assembled correctly. The nozzle is clogged	Make sure the tank is full of water and correctly placed Clean the nozzle following the instructions
The unit does not release water	The motor is not working	Make sure the power supply works, check it with another device (check the circuit breaker and/or wall switch)



## 6. TECHNICAL SPECIFICATIONS

Model: Bamba ToothCare 1200 Jet Pro  
 Product reference: 04315  
 Power: 18 W  
 Voltage and frequency: 100-240 V~, 50/60 Hz  
 IPX4  
 Made in China | Designed in Spain

## 7. DISPOSAL OF OLD ELECTRICAL APPLIANCES



The European directive 2012/19/EU on Waste Electrical and Electronic Equipment (WEEE) specifies that old household electrical appliances must not be disposed of with the normal unsorted municipal waste.

Old appliances must be collected separately, in order to optimise the recovery and recycling of the materials they contain and reduce the impact on human health and the environment. The crossed out "wheeled bin" symbol on the

product reminds you of your obligation to dispose of the appliance correctly.

If the product has a built-in battery or uses batteries, they should be removed from the appliance and disposed of appropriately. Consumers must contact their local authorities or retailer for information concerning the correct disposal of old appliances and/or their batteries.

## 8. TECHNICAL SUPPORT AND WARRANTY

This product is under warranty for 2 years from the date of purchase, as long as the proof of purchase is submitted, the product is in perfect physical condition, and it has been given proper use, as explained in this instruction manual.

The warranty will not cover the following situations:

- The product has been used for purposes other than those intended for it, misused, beaten, exposed to moisture, immersed in liquid or corrosive substances, as well as any other fault attributable to the customer.
- If the product has been disassembled, modified, or repaired by persons not authorised by the Cecotec official Technical Support Service.
- Faults deriving from the normal wear and tear of its parts, due to use.

The warranty service covers every manufacturing defect of your appliance for 2 years, based on current legislation, except consumable parts. In the event of misuse, the warranty will not apply.

If at any moment you detect any problem with your product or have any doubt, do not hesitate to contact Cecotec official Technical Support Service at +34 963 210 728.

## 9. COPYRIGHT

The intellectual property rights over the texts in this manual belong to CECOTEC INNOVACIONES, S.L. All rights reserved. The contents of this publication may not, in whole or in part, be reproduced, stored in a retrieval system, transmitted or distributed by any means (electronic, mechanical, photocopying, recording or similar) without the prior authorization of CECOTEC INNOVACIONES, S.L.

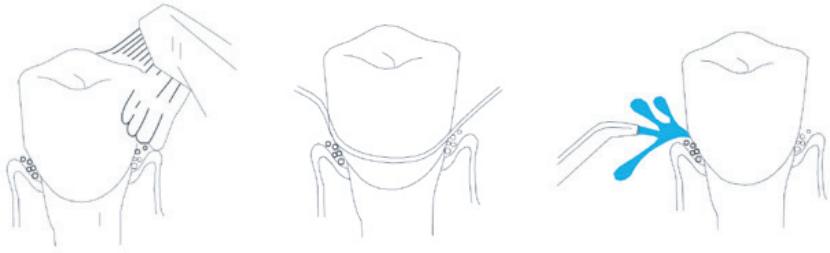

Мал./ Рис. /Img. 1

Мал./ Рис. /Img. 2

Мал./ Рис. /Img. 3

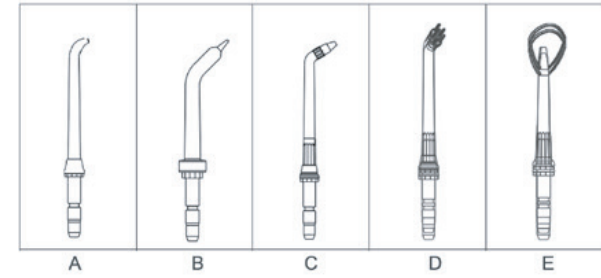

Мал./ Рис. /Img. 5

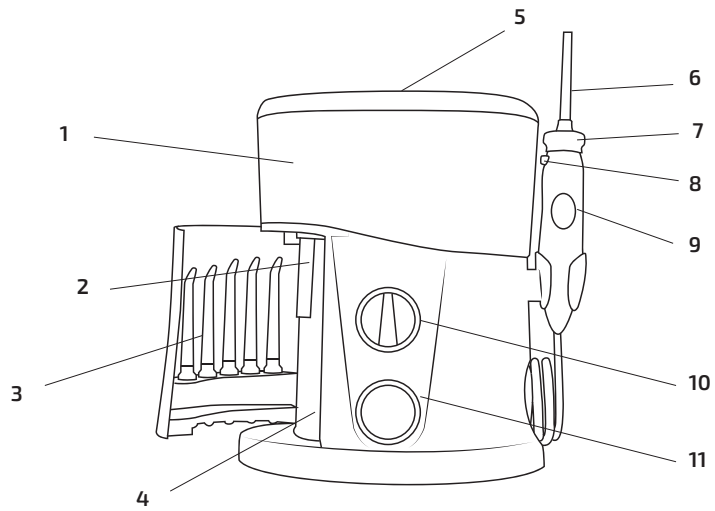

Мал./ Рис. /Img. 4

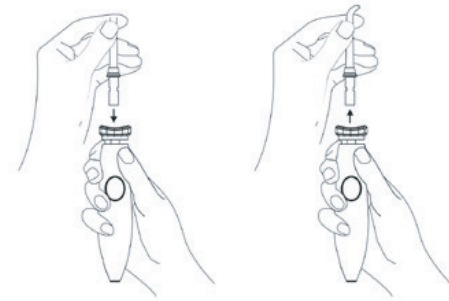

Мал./ Рис. /Img. 6

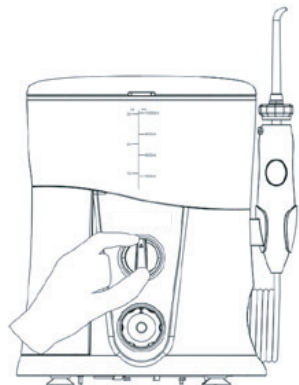

Мал./ Рис. /Img. 7

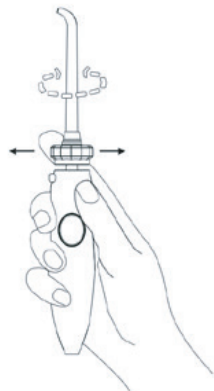

Мал./ Рис. /Img.10

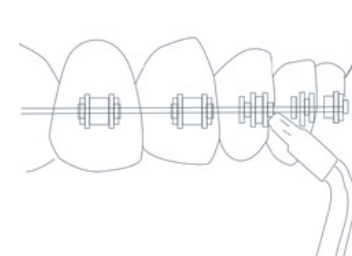

Мал./ Рис. /Img. 11

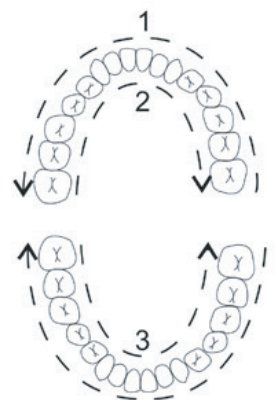

Мал./ Рис. /Img. 8



Мал./ Рис. /Img. 9



Мал./ Рис. /Img. 13

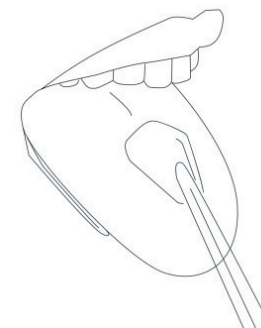

Мал./ Рис. /Img.. 12

[www.cecotec.es](http://www.cecotec.es)

Cecotec Innovaciones S.L.  
C/ de la Pinadeta s/n, 46930  
Quart de Poblet, Valencia (Spain)  
PE01210924